

БУДЬТЕ В КУРСЕ!



Человек в каждой букве

# Владивосток

16+

Комиссия, созданная в администрации города после введения ЧС, продолжает обход пострадавших домов

стр. 2

Афиша на выходные: фестивали, выставки, мастер-классы, творческие встречи, детские мероприятия...

стр. 3, 10

Владивосток встречает самый полосатый праздник. Что интересного ждет горожан и гостей города в День тигра

стр. 8-9

Сегодня в гостях у «В»  
**Гарольд Кузнецов** – педагог с 45-летним стажем, организатор ОБЖ в школе № 60 г. Владивостока, ветеран Вооруженных сил

стр.  
**4-5**

## ШКОЛЬНИКОВ ЗОВУТ ПРОВЕРИТЬ СВОИ СИЛЫ



Наведите камеру своего телефона на QR-код и перейдите на канал!

### ПОДКАСТ КЛАССНЫЙ

### ОБРАЗОВАНИЕ ВО ВЛАДИВОСТОКЕ



Rutube

Проект запущен по инициативе главы города Владивостока Константина Шестакова.



# Мэрия инициировала новую льготу для семей участников СВО

На очередном заседании комитета по бюджету, налогам и финансам Думы города 20 сентября первый заместитель главы администрации Сергей Дмитриенко озвучил инициативу мэрии о дополнительной мере поддержки членам семей погибших участников специальной военной операции – освобождении от земельного налога.

Проектом муниципального правового акта предполагается установить такую налоговую льготу в отношении одного земельного участка, находящегося в собственности семьи, и который не используется в предпринимательской деятельности. «Принимая во внимание важность вопроса предоставления со стороны государства и органов местного самоуправления мер поддержки членам семей погибших участников СВО, прошу принять проект решения думы в

трех чтениях», – обратился к депутатам первый вице-мэр.

Планируется, что решение депутаты примут на очередном заседании.

Напомним, среди мер социальной поддержки детей участников СВО во Владивостоке – бесплатное питание школьников и проезд в городском транспорте с использованием карты учащегося, а также освобождение от платы за посещение муниципальных детских садов.

Евгений СИДОРОВ



## Более 500 подтопленных домов обошли специалисты администрации города

Комиссия, созданная после введения в регионе режима ЧС, продолжает работу. Задача сотрудников мэрии – составить заключения о степени подтопления домовладения для последующей выплаты компенсации его владельцам.

Как сообщили в городском управлении общественной безопасности и взаимодействия с органами власти, по итогам осмотра 553-х домов составлено 722 заключения. Разница в цифрах объясняется тем, что право на получение компенсации имеют все владельцы имущества в равной степени.

В управлении напомнили, что подать заявление на получение компенсации можно до 30 октября. Для этого нужно обратиться в управление делопроизводства администрации Владивостока (Океанский проспект, 15/3) либо направить заявление через портал «Госуслуги».

Напомним, пострадавшие владивостокцы имеют право на три вида выплат в зависимости от ущерба:

– 10 тыс. рублей при подтоплении жилого помещения на 10 сантиметров и более либо при повреждении конструктивных элемен-

тов дома (фундамент, стены, полы, перекрытия, крыша, инженерные коммуникации);

– 50 тыс. рублей, если в результате ЧС частично утрачено или повреждено без возможности восстановления имущество первой необходимости;

– 100 тыс. рублей при полной утрате имущества первой необходимости.

Кроме того, до 30 сентября во Владивостоке принимают заявления на оказание единовременной материальной помощи в связи с утратой урожая на земельных участках в результате ливневых дождей в третьей декаде августа. Размер компенсации составляет 5 тыс. рублей. Для получения компенсации горожанам необходимо обратиться в управление делопроизводства администрации Владивостока (Океанский пр-т, 15/3).

Сергей ПЕТРОВ



## Владивосток встречает лучших дизайнеров

С 28 сентября по 1 октября уже в пятый раз в городе состоится Фестиваль дизайна, архитектуры и искусства Vladivostok design week. На набережной Цесаревича пройдут лекции и паблик-токи об интерьерном, предметном и графическом дизайне, трендах.

В числе приглашенных на юбилейный сезон – обладатель гран-при конкурса-биеннале предметного дизайна «Придуманно и сделано в России», основатель бренда Yaratam Design, дизайнер Пётр Сафиуллин. Также приедет вице-президент Союза дизайнеров России, директор «Центра исследований и инновационных разработок РГХПУ им С.Г. Строганова», промышленный дизайнер Сергей Смирнов.

В фестивале примет участие исследователь современного российского дизайна и ремёсел, специалист в области дизайн-образования, куратор дизайн-интенсивов в первой дальневосточной школе предметного дизайна Vladivostok design school, основатель бренда предметов интерьера «Дизайн и ремесло», соав-

тор конкурса-биеннале «Придуманно и сделано в России», промышленный дизайнер Светлана Липкина.

В рамках спецпроекта «Предметный разговор. Дальний Восток» откроется выставка предметов всех приезжих спикеров. Ранее работы представлялись в стенах Всероссийского музея декоративного искусства – стратегического партнера фестиваля.

В четверг, 28 сентября, площадка будет работать в режиме PREOPEN DAY. Посетить мероприятие смогут лишь практикующие дизайнеры, проектировщики, декораторы. С 29 сентября по 1 октября попасть на Неделю дизайна смогут все желающие.

Вход бесплатный, но по предварительной регистрации на официальном сайте фестиваля.

Евгений СИДОРОВ



## Библиотеки

**Библиотека БУК**

- **Познавательный час** «Квиз по историческим мемам» – 21 сентября 14:00.
- **Лекция-практикум** «Кто тобой управляет: мозг или сознание?» – 21 сентября 18:30.
- **Встреча участников читательского клуба** – 22 сентября 19:00.
- **Лекция по психологии** «Детская агрессия: понимание и решение» – 23 сентября 12:00.
- **Встреча клуба любителей фантастики** «Белый Дракон» – 23 сентября 18:00.
- **Занятия по программе «Серебряные блогеры»** – 24 сентября 14:00.

**Библиотека им. А.П. Чехова**

- **Музыкальная шкатулка.** Концерт хора «С песней по жизни» – 21 сентября 13:00
- **Встреча участников клуба вязания** «Петелька» – 21 сентября 15:00.
- **Лекция-беседа по психологии** «Просто о главном» – 22 сентября 13:00.
- **Встреча «Диалог с врачом-психиатром. Вместе против деменции»** – 22 сентября 15:00.
- **Консультации по мобильной грамотности** – 22 сентября 18:00.
- **Просветительская акция «Литературный диктант»** – 23 сентября 11:00.
- **Встреча участников женского клуба по интересам «Подружка»** – 23 сентября 13:00.
- **Секция игры Го** – 23 сентября 13:00.
- **Женский клуб «Подружка»** – 23 сентября 13:00.
- **Курс по разработке настольных игр «Brand v Trend»** – 23 сентября 15:00.
- **English corner для детей 5-9 лет** – 24 сентября 11:00.
- **Лекция по мобильной грамотности для старшего поколения** – 24 сентября 13:00.

**Библиотека №2**

- **Творческая мастерская** «Волшебство из бумаги» – 21 сентября 11:40.
- **Занятия по программе «Серебряные блогеры»** – 21 сентября 14:00.
- **Кинозал по пятницам** – 22 сентября 18:00.

**Библиотека №3**

- **Патриотический час** «Пусть всегда будет мир!» – 21 сентября 10:00.
- **Творческая мастерская** «Руками вышитое чудо» – 21 сентября 14:00.
- **Познавательный час** «Удивительные факты про тигров» – 22 сентября 10:00.
- **Час риторики и декламации** «Сила слова» – 22 сентября 18:00, 23 сентября 11:00.
- **Просветительская акция** «Литературный диктант» – 23 сентября 13:00.
- **Часы семейного творчества** «Школа маленького затейника» – 24 сентября 12:00.

**Библиотека №4**

- **Экскурсия «Чудный Книгоград»** – 21 сентября 13:00.
- **Познавательно-игровая программа** «Самая редкая кошка» – 22 сентября 16:00
- **Цикл познавательных мероприятий** «Почемучкина поляна» – 23 сентября 13:00.

**Библиотека №5**

- **Просмотр и обсуждение сказки А.С. Пушкина** «Сказка о попе и о работнике его Балде» – 22 сентября 13:00.
- **Часы интеллектуального досуга** «Ве-

сельные бродилки по детским журналам» – 22 сентября 13:00.

**Библиотека №6**

- **Познавательный час** «Жить всегда в мире» – 21 сентября 11:00.
- **Просветительская акция** «Литературный диктант» – 23 сентября 13:00.
- **Часы творчества** «Чудеса своими руками» – 23 сентября 14:00.
- **Часы веселых затей** «Это интересно!» – 23 сентября 15:00.

**Библиотека №7**

- **Литературная игра** «Подружись с хорошей книгой» – 21 сентября 11:00.
- **Творческая мастерская** «Чудо ручки, чудо штучки» – 21 сентября 13:00.
- **Часы интеллектуального досуга** «Игротека на столе» – 24 сентября 15:00.

**Библиотека №8**

- **Часы интеллектуального досуга.** Настольные игры: шахматы, шашки, кроссворды и т.п. – ежедневно 12:00-15:00
- **Беседа с элементами творчества** «Пусть всегда будет солнце» – 21 сентября 15:00.
- **Познавательная игра с элементами творчества** «Урок тигроведения» – 22 сентября 11:00.
- **Секция по игре Го** – 22 сентября 16:00.
- **Занятия по программе «Серебряные блогеры»** – 24 сентября 12:00.

**Библиотека №9**

- **Часы интеллектуального досуга** «Играем, рисуем, читаем» – 23 и 24 сентября 15:00.

**Библиотека №11**

- **Краеведческий час** «Приморье – век двадцатый» – 22 сентября 10:30.
- **Детский кинозал** «Волшебный мир сказочных сюжетов» – 23 сентября 12:00.
- **Просветительская акция** «Литературный диктант» – 23 сентября 13:00.

**Библиотека №13**

- **Час мужества** «Мы вместе. И мы победим!» – 23 сентября 17:00.

**Библиотека №15**

- **Беседа с элементами творчества** «Одна земля, одно небо» – 21 сентября 11:00.

**Библиотека №16**

- **Литературная викторина по сказкам** «Сказка – что золото» – 21 сентября 11:00.
- **Развлекательно-познавательные часы** «Играем, рисуем, читаем!» – 23 и 24 сентября 13:00.

**Библиотека №17**

- **Часы интеллектуального досуга.** Настольные игры, познавательные викторины и т.п. – 21 сентября 13:00.
- **Детский кинозал «Звездочка»** – 23 сентября 13:00.

**Библиотека №19**

- **Книжный обзор** «Для ребят про тигра и тигрят!» – 23 сентября 13:00.

**Библиотека №20**

- **Общее собрание представителей собственников жилья Советского района** – 21 сентября 18:00.

## Мероприятия недели

► **Лекция** «Архипелаг императрицы Евгении. История освоения» – 22 сентября 14:00.

► **Мастер-класс** «Основы анимации» – 23 сентября 12:00.

► **Просветительская акция** «Литературный диктант» – 23 сентября 13:00.

**Библиотека №21**

► **Часы интеллектуального досуга** «Детективная история» – 23 сентября 13:00.

► **Просветительская акция** «Литературный диктант» – 23 сентября 13:00.

**Библиотека №22**

► **Мастер-класс** «Мягкая игрушка и ателье для кукол» – 22 сентября 14:00.

► **Творческая мастерская** «Волшебная страна» – 23 сентября 14:00.

► **Часы интеллектуального досуга** – 24 сентября 14:00.

## Артэтаж



► **Выставка «Есть город...»**, графика – 31 августа-24 сентября.

► **Выставка «Моя Якутия. Полеты»** – 1 сентября-1 октября.

► **Выставка «Остров Владивосток»**, живопись, графика – 28 июля-1 октября.

## Спорт



► **Первенство города Владивостока по футболу среди детско-юношеских команд**, групповой этап – 1 сентября-19 октября, стадион «Строитель».

► **Соревнования города Владивостока по парусному спорту «Осенний лист»** – 22-24 сентября 8:00-20:00, акватория Амурского залива.

► **Чемпионат города Владивостока по радиоспорту**, дисциплина – радиосвязь на УКВ – 30 сентября 10:00-17:00, кампус ДВФУ.

## Игры и активности



► **Международный Тихоокеанский театральный фестиваль** – 19 сентября-7 октября.

► **Встреча с Дирекцией Владивостокского Просветительского Фестиваля** «На встречу к ВладПросФесту» – 21 сентября 16:00, Дворец детского творчества.

► **Открытие художественной выставки** «Зеленый день» – 22 сентября 15:00, ботанический сад-институт ДВО РАН.

► **«На ролики фест»** – 23 сентября 11:00-21:00, пляж Ахлестышева.

► **Праздничная программа** «Осень в гости просим» – 23 сентября 10:00, ЦО «Вектор».

► **Викторина «Правила дорожного движения»** – 23 сентября 11:00, детский клуб «Парус».

► **Спортивная программа «Мой веселый звонкий мяч»** – 23 сентября 12:00, детский клуб им. Кудачковского.

► **Международный конкурс дизайнеров одежды «Fashion Bitva»** – 23 сентября 17:00, Event-площадка «Place», ул. Днепроvская, 100/12.

► **Фестиваль «Душа России»** – 24 сентября 17:00, Центральная площадь.

► **День Тигра** – 24 сентября, набережная Спортивной гавани.

## Наука и технологии



► **Мастер-класс по созданию анимационного ролика и IT-квест по мотивам игры Minecraft** – 23 сентября 13:15, Международная КиберШкола программирования KIBERone, бизнес-центр «Русский» и школа «Эврика».

► **Мастер-класс по робототехнике «Фуникуляр»** – 23 сентября 10:00, детский клуб «Орленок».

## Дворец детского творчества



► **Выставка детских рисунков «Хозяин Уссурийской тайги»** – до 24 сентября, холл концертного комплекса «Театральный».

► **Мастер-класс «Приключения по шахматной доске»** – 23 сентября 12:30, Кванториум, Квантошахматы.

► **Мастер-класс «Стрекоза»** (объемная аппликация из цветной бумаги) – 23 сентября 11:00, административный корпус, каб. №21.

## Конкурсы

► **Отбор на II Федеральное первенство для хореографических коллективов «Всероссийская танцевальная олимпиада»** – прием заявок до 8 октября.

► **Конкурс по формированию молодежного парламента** – прием документов до 15 октября.

► **Библиомарафон «Неизвестные песни военных лет»** – прием заявок до 1 ноября.



Еще больше мероприятий ищите в телеграм-канале «Афиша Приморье».



Гарольд Григорьевич уже становился героем нашей газеты. Мы говорили на одну из самых важных тем – патриотизме, главных ориентирах для подрастающего поколения. Сегодня хороший повод ещё раз вернуться к разговору о любви к Отечеству, о воспитании будущих защитников Родины. Гарольд Кузнецов, с его богатым офицерским и наставническим опытом, – один из лучших собеседников.

23 сентября для старшеклассников Владивостока организуют «День на передовой». Акция посвящена Дням мира на Тихом океане – мероприятию, которое стало традиционными для столицы Дальнего Востока.

### ОГОНЬ, БАТАРЕЯ!

Как сообщили в администрации Владивостока, занятия «на передовой» включают в себя проведение учебно-демонстрационных занятий по таким дисциплинам, как «Огневая подготовка», «Тактическая подготовка», «Военно-медицинская подготовка», «Радиационная, химическая и биологическая защита», «Средства связи и работа на них», «Действия населения при введении режима КТО».

«День на передовой» пройдет на территории форта № 7 Государственного объединенного музея-заповедника истории Дальнего Востока имени В.К. Арсеньева.

Проект реализует Совет ветеранов УМВД России по Владивостоку совместно с Приморской краевой военно-патриотической общественной организацией «Военно-спортивный клуб «Патриот» имени Героя Российской Федерации Иванова А.А.» и музея им. Арсеньева с целью воспитания гражданственности и патриотизма.

### НЕ ДЕНЬ, НЕ ДВА, А ЦЕЛЫЙ ГОД

Самое главное, что «День на передовой», казалось бы, разовая акция, будет иметь долгое продолжение. С начала нового учебного года во всех школах страны, в том числе и во Владивостоке, возродили уроки НВП. Программа рассчитана на учеников 10-11 классов.

Вести занятия будут преимущественно учителя ОБЖ, которые пройдут переподготовку. А люди военные, в том числе участники специальной военной операции на Украине, смогут поделиться личным опытом со школьниками.

В рамках нового курса ребятам расскажут, как вести себя в экстремальных ситуациях, например, при пожаре, военных действиях, карантине или стихийных бедствиях. Также старшеклассников научат обращаться с оружием: предусмотрены как теоретические, так и практические

# Школьники зовут проверить свои силы

Сегодня в гостях у «В» Гарольд Кузнецов – педагог с 45-летним стажем, организатор ОБЖ в школе № 60 г. Владивостока, ветеран Вооруженных сил



Фото Алексея ВОРОНИНА

Первый принцип: помни, чье имя носишь. Имя своей семьи, имя школы, имя нашей страны. Нужно всегда помнить о своих корнях, быть достойным памяти предков. Второй принцип: никогда не сходи с дистанции.

Иди к цели, невзирая на препятствия

занятия.

Гарольду Кузнецову никакой переподготовки проходить не надо, чтобы вести курс НВП. Она сам кого хочешь научит.

### УРОКИ МУЖЕСТВА

История нашей страны – это череда подвигов. Цепочка ярких примеров отваги наших предков. И чтобы их дело жило, одной памяти мало – важно воспитывать молодое поколение по заветам любви к Отечеству, доброты и смелости. Поскольку большую часть времени ребенок проводит в школе, преподаватель играет немалую роль в воспитании достойной личности. Хорошо, когда наставник сочетает в себе и роль учителя, и сильный личный пример – как Гарольд Кузнецов, педагог-организатор ОБЖ средней школы № 60 Владивостока.

Гарольд Григорьевич – пожалуй, самый необычный педагог Владивостока. Родом с Донбасса, подростком он застал Великую Отечественную войну и немецкую оккупацию, рано потерял родителей, а сам лишь чудом сумел бежать из полевого концлагеря фашистов.

В 1943 году Гарольд Григорьевич стал одним из первых воспитанников только что созданных в стране суворовских училищ, а 24 июня 1945-го в составе Орловского военного суворовского училища шагал по Красной площади. Позже, став офицером танковых войск, боролся с «лесными братьями» в Прибалтике и прикрывал строителей Берлинской стены. Службу завершил на Дальнем Востоке, где в итоге и остался.

Гарольд Кузнецов преподает уже 45 лет. То, что однажды жизнь

повернется в сторону учительской карьеры, он даже предполагать не мог. В декабре 1978 года наш герой уволился из Вооруженных сил. Так сложилось, что в МБОУ «СОШ № 60» в это же время освободилось место военрука. Занять его предложили Гарольду Григорьевичу.

«Изначально я попал в педагоги на полгода, но они вылились в 45 лет», – вспоминает он.

Только придя в школу, он занял должность руководителя начальной военной подготовки. Позже пришлось сконцентрировать свое внимание исключительно на ОБЖ. В середине 2000-х по инициативе Гарольда Григорьевича в МБОУ «СОШ № 60» были созданы первые в городе кадетские классы.

– Со многими ребятами, которых я учил, у меня постоянная

связь. Я сейчас могу взять телефон и позвонить ребятам 85, 86, 88 годов выпуска. Что касается отдельных учеников, то есть такие, которые стали мне как сыновья. И даже, наверное, ближе, – делится педагог.

### ГЛАВНОЕ, БЕЗ ШАБЛОНОВ

В современных условиях идея патриотизма должна стать тем стержнем, вокруг которого сформируются значимые чувства, убеждения, устремления молодежи, ее готовность и способность к активным действиям для блага Отечества. В этом могут помочь люди, которые живут среди нас. Это те, кто защищал Родину. Ветераны военной службы – уважаемые и замечательные люди, мудрые, грамотные, принципиальные. Их жизнь на благо Отчизны достойна того, чтобы стать при-





Гарольд Григорьевич подготовил около 300 будущих офицеров. Некоторые из тех, кто постигал азы военного дела под его руководством, сегодня применяют полученные навыки и умения в ходе специальной военной операции на Украине

мером для подрастающего поколения, стать настоящим ориентиром в непростом современном мире.

Гарольд Кузнецов согласен с мыслью, что сегодня важно найти такие формы общения, которые воспринимались бы молодежью. Нужно посеять зерна патриотизма в души подростков и вырастить их. И здесь, конечно, надо объединить усилия всех: гражданского общества, органов власти, ведомств, чтобы не шаблонными, а самыми современными методами сообщать учащимся необходимую, жизненно важную информацию, добиваясь того, чтобы она была услышана.

## ГЛАВНОЕ - ОСТАВАТЬСЯ ЧЕЛОВЕКОМ

Гарольд Григорьевич убежден: идеология – незаменимая часть благосостояния любого государства, можно сказать, его основа. И отказ от этой основы, провозглашенный после развала СССР, был ошибочным:

– Важно, чтобы у человека была идеология, на которую он может опираться. Без нее государство существовать не сумеет. Любая страна имеет что-то, объединяющее всех ее жителей, что-то, что делает их не просто людьми, живущими на одной территории, но единым народом, и важно всегда помнить это. Если у самого государства нет идеологии, нет четкого плана действий, ценностей, целей, то одного только патриотического воспитания будет мало, – подчеркивает преподаватель.

Однако положение поправить можно – например, показывая воспитанникам яркий личный пример и подталкивая их к развитию характера. А через характер, как известно, формируется и личность – личность настоящих патриотов и защитников Родины.

## ДВА САМЫХ ВАЖНЫХ ПРИНЦИПА

За годы своей работы в школе Гарольд Григорьевич подготовил около 300 будущих офицеров. Не-

которые из тех, кто постигал азы военного дела под его руководством, сегодня применяют полученные навыки и умения в ходе специальной военной операции на Украине.

У педагога есть два главных, основополагающих принципа в жизни, которыми он неизменно делится со своими учениками:

– Первый принцип: помни, чье имя носишь. Имя своей семьи, имя школы, имя нашей страны. Нужно всегда помнить о своих корнях, быть достойным памяти предков, – объясняет Гарольд Кузнецов. – Второй принцип: никогда не сходи с дистанции. Иди к цели, невзирая на препятствия!

У меня был в жизни интересный эпизод. Однажды в Москве со мной здоровается молодой мужчина. Я его сразу не узнал, но он вспомнил меня. Вспомнил, что когда-то давно я учил его не сходить с дистанции. И он через много лет пронес эти слова, – поделился Гарольд Григорьевич.

Анастасия КЛЕЩИК

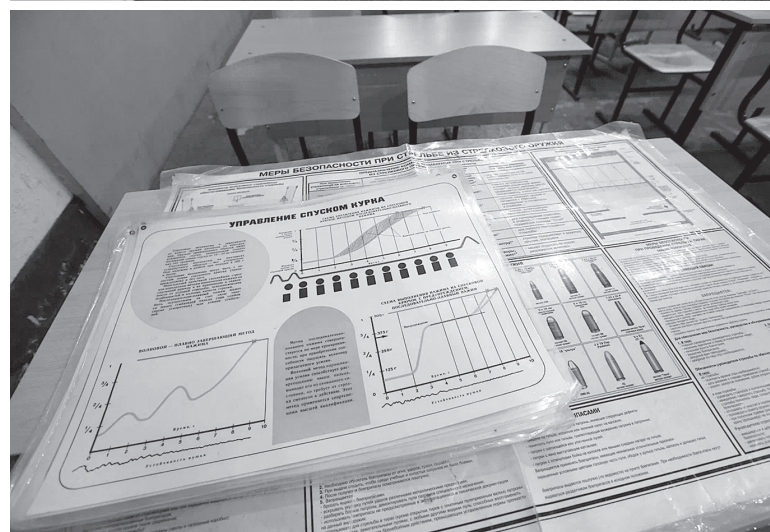
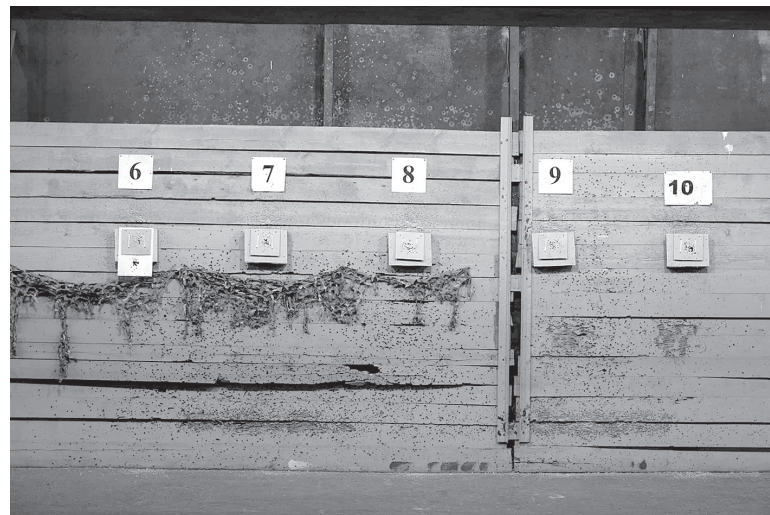



# Был котлован – Благоустройство территории идет без выходных станет общественное пространство

Работы ведутся по заказу администрации Владивостока. Подрядная организация должна сдать объект этой осенью. Строители нарастили хороший темп, помешать может только сильный дождь.

Совсем скоро подступы к озеру на Сафонова радикально преобразятся. Вместо заросших, замусоренных берегов появится красивое современное пространство для отдыха горожан. Здесь обустроят променады с малыми архитектурными формами, спортивную, игровую и смотровые площадки. Проложат пешеходные дорожки, проведут озеленение и освещение.

Напомним, территория вокруг озера искусственного происхождения в прошлом году стала победителем народного голосования. Почти восемь тысяч горожан проголосовали за благоустроенный сквер. Опрос и последующие за ним работы стали возможны благодаря национальному проекту «Жилье и городская среда».

В этом году аналогичный опрос выявил еще трех победителей – это общественные территории на Ватутина, 26, Жигура, 4-6 и Кирова, 116. Их планируется облагородить через год.

Сергей ПЕТРОВ





19 сентября в школе № 67 владивостокцы поделились своим видением нового городского пространства. Это сквер на той же улице, но в районе домов 2, 4, 6. Его планируют благоустроить в следующем году.

Кажется, что работы начнутся не скоро и спешить некуда. Однако Дирекция общественных пространств Владивостока уже сейчас собирает мнения жителей для того, чтобы создать место, которое точно придется всем по душе.

Как отметила Лилия Гиззятова, главный архитектор и заместитель руководителя ведомства, на встречу специалисты пришли с чистым листом, без плана – чтобы составить его вместе с горожанами.

Для этого участников обсуждений разделили на несколько групп. Их уже ждали анкеты, карандаши, маркеры и карта территории. На ней предстояло отмечать свои идеи и расположение желаемых зон, подписывать их названия. Как подчеркнули в Дирекции, все это учтут при проектировании.

Где оставить свою машину? Этот вопрос звучал на встрече особенно остро, ведь сейчас и ночью, и днем здесь паркуется более 150 автомобилей местных жителей. Если новое общественное пространство станет рекреацией, «железные кони» заполнят дворы и обочины. Как известно, сквер появится на месте старых трамвайных путей, именно их некоторые горожане предложили переделать в парковочную зону. Другие голоса прозвучали за сохранение путей, поскольку трамвай – удобный и самый скоростной общественный транспорт.

Также владивостокцы подчеркнули, что хотят видеть удобную пешеходную зону. С дорожками для катания детей на самокатах и роликах, озеленением, скамейками и урнами, освещением и видеонаблюдением. Кто-то отметил, что не помешает площадка для выгула собак и дог-боксы.

Как сообщили в Дирекции, встреча показала, что важно соблюсти баланс между зонами для людей и местами для авто. Поэтому в проект планируют включить велодорожку, зону променада, упорядоченную парковку и приподнятую клумбу, которая отделит автостоянку от пешеходных дорожек.

Еще один плюс встречи – местные жители как никто другой знают проблемы своего района. Могут рассказать о том, какие моменты доставляют неудобства. Так, например, горожане сообщили, что на одном из участков постоянно течет вода. Неплохо было бы разобраться, чтобы избежать подтоплений. А на косогорах у домов предложили высадить деревья, хотя один из склонов, где дети зимой катаются на санках, лучше оставить как есть, на радость ребятам.

Напомним, что по итогам рейтингового голосования за объекты благоустройства на будущий год сквер на Жигура занял второе место. За него высказались 11 480 человек. Кроме того, до 15 октября каждый житель города может внести свои предложения по этой территории онлайн, в опросе на сайте Дирекции общественных пространств [vlparki.ru](http://vlparki.ru).

В конце декабря появится концепция пространства, в которую еще можно будет вносить коррективы.

Анастасия КЛЕЩИК.

# Место, где всем будет по душе

Владивостокцы решают, как должен выглядеть сквер на улице Жигура



Как сообщили в Дирекции, встреча показала, что важно соблюсти баланс между зонами для людей и местами для авто. Поэтому в проект планируют включить велодорожку, зону променада, упорядоченную парковку и приподнятую клумбу, которая отделит автостоянку от пешеходных дорожек



Фото автора.





**Не надо быть провидцем, чтобы предсказать, как это воскресенье, 24 сентября, проведут тысячи жителей Владивостока и гостей города. В этот день в двадцать четвертый раз отметят День тигра (0+) – один из самых любимых праздников владивостокцев.**

Организаторами Дня тигра выступают администрация Владивостока, правительство Приморского края, Русское географическое общество и Центр «Амурский тигр».

Напомним, основные мероприятия, приуроченные к важной экологической акции России, пройдут на набережной Спортивной гавани. Здесь для гостей откроют образовательные и развлекательные площадки. Ближе к вечеру в поддержку главного героя дня, амурского тигра, выступит группа Filatov & Karas (16+), мультиплатиновый продюсерский проект из Москвы. Это настоящий музыкальный подарок для поклонников знаменитого дуэта. В прошлом году треки Filatov & Karas прозвучали на радио в стране почти 3,5 миллиона раз. По этому показателю дуэт уступил только Диме Билану и стал самым ротируемым российским танцевальным проектом в жанре электронной танцевальной музыки.

### ПОЛОСАТЫЙ ПРАЗДНИК: КАК ЭТО БЫЛО

Идея проведения праздника в честь полосатого хищника возникла в 2000 году. Его инициаторами стали известный писатель-охотовед Владимир Тройнин и международный благотворительный фонд «Феникс» при поддержке российских и международных природоохранных организаций.

Первый День тигра во Владивостоке отметили организованным праздничным шествием. Несколько десятков энтузиастов, одетых в самодельные «зверинные» костюмы, прошли по улицам города с плакатами, призывавшими людей научиться жить в гармоничном соседстве с «большой дикой кошкой». Завершилось шествие веселым детским праздником на главной площади города.

Амурский тигр – символ Владивостока, он изображен на его гербе. Поэтому вполне закономерно, что 3 сентября 2001 года при поддержке Управления культуры администрации города День тигра получил статус общегородского праздника. В тот год в самом ярком действе – шествии-карнавале приняло участие свыше 500 человек.

# В городе ожидается нашествие тигров

Праздник в честь символа Владивостока обещает стать ярким, насыщенным и незабываемым



Постановлением главы администрации г. Владивостока было решено отмечать этот праздник ежегодно в четвертое воскресенье сентября.

Целью Дня тигра стало стремление сподвигнуть жителей Дальнего Востока, а также всей планеты задуматься о необходимости сохранения на Земле такого редкого представителя семейства кошачьих, как амурский тигр.

### ПРОГРАММА ПРАЗДНИКА

**23 и 24 сентября:  
Тигриный квест**

Интерактивный командный квест по «тигриным» местам Владивостока расскажет о том, какой след большие полосатые кошки оставили в истории столицы Приморья. Под руководством ведущего участники пройдут специально разработанный маршрут, решая по пути «тигриные задачи» и отвечая на «тигриные вопросы».

Команды, которые пройдут квест быстрее остальных и дадут как можно больше правильных ответов, будут поощрены тематическими сувенирами.

Принять участие в квесте могут школьники старших классов (14+), студенты вузов, а также учащиеся других образовательных учреждений. Ограничение для команды – шесть человек, меньше можно, больше нет.

Отправление на маршрут – в 10:00, 12:00, 14:00 и 16:00 ежедневно. Продолжительность ориентировочная 1 час – 1 час 30 минут. Точка стар-

та маршрута – Морской вокзал.

**Запись по телефону 8 (914) 697-12-25 (Telegram) или по электронной почте dmitrieva@visit-primorye.ru (Виктория).** Для заявки укажите учебное заведение, количество человек, ФИО каждого участника команды, название команды, желаемую дату и временной блок для прохождения квеста. Организаторы рекомендуют заранее занимать временные слоты, так как количество мест и участников ограничено.

**24 сентября:**

**Конкурс костюмов  
«Тигриная фотоохота»**

С 11:00 до 15:00 Малую сцену Дня тигра полностью отдадут для проведения конкурса костюмов «Тигриная фотоохота». Это место для тех, кто соскучился по карнавалному шествию на Океанском проспекте и не может без слез смотреть на тигриный наряд, уже три года висающий без дела в шкафу. Наконец-то будет шанс не только выгулять «тигриный костюм», но и выиграть ценные призы.

**Правила.** Приходите 24 сентября в тигрином одеянии к Малой сцене на Спортивной набережной, сделайте снимок в зоне «Фотоохота» и подайте снимок на конкурс. На площадке будет расположен QR-код со ссылкой, по которой можно загрузить фото. Если связь окажется не очень хорошей, не переживайте, главное – сохраните ссылку. Снимок

можно будет загрузить вплоть до 1 октября, а результаты объявят 15 октября.

**Номинации.** 1) образовательное учреждение: школа, детский сад, вуз, колледж; 2) рабочий коллектив; 3) тигриная семья; 4) индивидуальный.

**Призы:** сертификат в магазин бытовой техники на сумму 30, 20 и 10 тысяч рублей за 1, 2 и 3 место, соответственно.

**24 сентября:**

**Локальные площадки**

Активностей для горожан предусмотрели очень много. Чтобы было проще ориентироваться, разделим их на несколько категорий.

**Просветительская.** Площадка особо охраняемых природных территорий и Центра «Амурский тигр». Под руководством сотрудников Лазовского и Сихотэ-Алинского заповедников, национальных парков «Бикин» и «Земля леопарда» и Центра «Амурский тигр» можно будет узнать все-все-все о хозяине тайги, принять участие в викторинах и мастер-классах по изготовлению тигриных сувениров.

**На память.** На стенде «Тигриная «Почты России» можно будет отправить друзьям памятную открытку с праздника. На площадке компании-производителя питьевой и минеральной воды «Slavda» откроют палатку с зоной для отдыха, селфи зеркалом и огромными шашками. «Вкусно – и точка»

создадут фотозону с персонажами известного анимационного сериала «Лео и Тигр» компании «Ноль Плюс Медиа». Еще одна фотозона – интерактивная площадка «Фото с тигром», где вас сфотографируют на зеленом экране, а после вы увидите снимок себя в компании с редким хищником.

**Спортивная.** Показательные выступления и соревнования по каратэ, армрестлингу и трикингу, состязание «Прыгни как тигр», гигантская надувная полоса препятствий от команды «Боевое братство», выступление роллеров.

**Развлекательная.** Тигриный аквагрим для детей и взрослых, создание цифрового тигриного аватара, тигриный твистер, лабиринт «Тигриные заросли», стена пожеланий тигру, огромные тигриные раскраски и т.д. Просто придумайте любое развлечение и добавьте к его названию «Тигриный» – это обязательно будет на Дне тигра.

**24 сентября: Главная сцена**

С 11:00 до 15:00 на основной площадке проведут награждение победителей конкурса стихов и рисунков, а также показ экомоды. Здесь выступят творческие коллективы и шоу барабанщиков.

С 15:00 до 16:00 состоится выступление оркестра Дальневосточного бассейнового филиала ФГУП «Росморпорт» и МГУ им. адм. Г.И. Невельского (16+).

С 16:00 до 17:00 выступление группы Filatov & Karas.





# Соблюдайте правила безопасности в День тигра

## Администрация Владивостока напоминает о мерах безопасности в местах массового скопления людей.

Перечень предметов, запрещенных к проносу в охраняемые зоны во время проведения публичных мероприятий:

1. Нарезное и гладкоствольное оружие (его части), в том числе оружие самообороны, боеприпасы, спецсредства, холодное оружие (в том числе являющееся элементом военной формы, одежды), иные предметы, которые могут быть использованы в качестве оружия (исключения составляют маникюрные ножницы и пилочка для ногтей).

2. Взрывные устройства и взрывчатые вещества, средства взрывания и предметы для них.

3. Предметы, внешне напоминающие запрещенные предметы или их копии и аналоги.

4. Пиротехнические изделия (сигнальные ракеты, фейеры, петарды), в том числе огнеопасные и пиротехнические вещества, предметы (газовые баллоны), которые могут быть использованы для изготовления пиротехнических изделий или дымов (исключение составляют спички).

5. Изделия, не являющиеся пиротехникой (в том числе самодельного изготовления), применяющиеся для разбрасывания, распыления различных материалов и веществ (пневмохлопушки и другие устройства), иные вещества, изделия и предметы, использование которых может привести к травмам, воспламенению или задымлению.

6. Предметы и средства маскировки, затрудняющие установление личности.

7. Сжатые и сжиженные газы, баллончики с аэрозолем (исключение составляют карманные зажигалки).

8. Легковоспламеняющиеся горючие жидкости, горючие газы, твердые вещества.

9. Органические перекиси и окисляющие вещества.

10. Корсеты, бронезилеты, кроме обусловленных медицинскими показателями.

11. Контейнеры (стеклянные, металлические, пластиковые, в том числе для продуктов), банки, все виды жидкостей (кроме питьевой воды, соков, лимонадов) в любых объемах.

12. Напитки с содержанием этилового спирта.

13. Наркотические, психотропные, токсические вещества, их прекурсоры, в том числе в виде лекарственных средств, а также медицинские шприцы, иглы для инъекций (исключения составляют инъекционные препараты, медицинские шприцы и иглы для инъекций при предъявлении медицинских документов на необходимость их использования).

14. Радиоактивные и делящиеся материалы, токсичные химические вещества, химические реактивы и средства бытовой химии, источники ионизирующих излучений, аварийно-химически опасные вещества.

15. Животные (за исключением собак-проводников с паспортом и заполненными ветеринарными документами).

16. Печатная продукция религиозного, политического или оскорбительного содержания, также содержания противоречащего общественному порядку или морали, рекламные материалы любого рода (в том числе баннеры, транспаранты, плакаты, вывески и их аналоги). Исключение

составляют религиозные книги для личного пользования.

17. Материалы экстремистского, оскорбительного или дискриминационного характера, содержащие атрибутику или символику экстремистских организаций, нацистскую атрибутику или символику, или направленные на дискриминацию любого рода против страны, лица или группы лиц по признаку расы, цвета кожи, этнического, национального или социального происхождения и статуса, по месту рождения, финансовому состоянию или иного статуса, пола, инвалидности, языка, религии, политических или иных убеждений, или по любой другой причине, включая баннеры, флаги, символику и атрибутику, листовки, одежду, но не ограничиваясь ими.

18. Флаги и баннеры, размеры которых превышают 2х1,5 м (за исключением флагов из непожароопасных материалов до 2х1,5 м), древки для флагов или плакатов любого типа (исключение составляют гибкие пластмассовые или двойные древки длиной до 1 м).

19. Любые сыпучие вещества, независимо от объема (за исключением разрешенных лекарственных препаратов в виде сыпучих веществ), другие вещества и предметы, представляющие опасность, в том числе запрещенные к обороту на территории РФ.

20. Объемные (громоздкие) предметы, которые по длине, ширине, и высоте превышают 150 см, в том числе технические средства, способные помешать проведению охранных мероприятий.

21. Оборудование (профессиональное) для фото- и видеосъемки (за исключением профессионального оборудования аккредитованных представителей СМИ).

22. Беспилотные воздушные суда любой максимальной взлетной массы и беспилотные аппараты, перемещающиеся по земле, на воде и под водой, воздушные змеи.

Для информационного сопровождения праздничных мероприятий в досмотровую зону будут допущены только представители СМИ, получившие аккредитацию.

В случае обнаружения подозрительных предметов, наличия информации о готовящемся или совершенном преступлении граждан просят незамедлительно звонить по телефонам экстренных служб, в территориальный отдел внутренних дел либо обращаться к ближайшему наряду полиции.

### Телефоны экстренных служб:

– УФСБ России по Приморскому краю, **8 (423) 221 72 12;**

– УМВД России по Приморскому краю, **8 (423) 249 04 91 (102, 112);**

– ГУ МЧС России по Приморскому краю, **8 (423) 243 28 27.**

Также при возникновении нештатных ситуаций можно звонить в Единую дежурную диспетчерскую службу Владивостока по тел.: **8 (423) 222 23-33.**

Лицам, которые занимаются заведомо ложным информированием о готовящихся взрыве, поджоге или иных действиях, создающих возможность гибели людей и иных общественно опасных последствий, необходимо помнить, что такие действия являются уголовным преступлением, за которое предусмотрена ответственность в соответствии со статьей 207 Уголовного кодекса РФ. Максимальный срок наказания за «телефонный терроризм» составляет от 5 до 10 лет лишения свободы.



# Выходные – с пользой

**Все юные жители города вновь могут посещать самые разные кружки и секции бесплатно. Уже 23 сентября мальчишек и девчонок ждёт масса интересных мероприятий.**

На сайте проекта в течение всего учебного года будут регулярно обновляться события, которые проходят в творческих учреждениях разных районов города.

«Чтобы записаться на мастер-классы и события, необходимо зайти на сайт [saturday-vl.ru](http://saturday-vl.ru) и выбрать понравившееся мероприятие. Часто бывает, что количество мест на то или иное мероприятие может быть ограничено, поэтому мы рекомендуем регистрироваться заранее», – рассказали в управлении образования администрации Владивостока.

Итак, выбираем для себя самое интересное.

10:00 – праздничная программа «Осень в гости просим» (ЦО «Вектор», ул. Космонавтов, 15) для детей 2-3 классов. Для участников мероприятия пройдет праздничная программа и конкурсы.

«Суббота городского школьника» снова заработала во Владивостоке



Фото Vlc.Ru

10:00 – мастер-класс по робототехнике «Фуникуляр» и «Квадробот» (детский клуб «Орлёнок», пр-т 100-летия Владивостока, 92) приглашает школьников 8-14 лет собрать своего робота.

12:00 – спортивная программа «Мой весёлый звонкий мяч» (детский клуб им. Кудачковского, ул. Енисейская, 22) приглашает школьников от 7 до 15 лет принять участие в подвижных играх.

13:00 – мастер-класс по созданию осеннего коллажа для детей от 5 до 13 лет (ДДЮ им. Крыгина, ул. Морозова, 5). Занятие, на котором ребята научатся создавать композиции из природного материала на осеннюю тематику.

13:15 – мастер-класс по созданию анимационного ролика и IT-квест по мотивам игры Minecraft (Международная кибершкола программирования KIBERone, ул.



Русская, 27д, офис 24; школа «Эврика», пос. Трудовое, ул. Порт-Артурская, 44, каб. 24). Приглашают детей от 6 до 14 лет. Всего за один час ребята пройдут увлекательный квест, разработают свой первый анимационный ролик, получат полезный перекус IT-гения, узнают, как правильно использовать гаджеты с пользой для будущего.

Напомним, проект «Суббота

городского школьника» стартовал во Владивостоке в сентябре прошлого учебного года. Для учащихся среднеобразовательных учреждений управление образования мэрии организует события разной направленности, в том числе экскурсии, мастер-классы, конкурсы, тематические лекции, встречи с интересными людьми и многое другое.

Евгений СИДОРОВ

## В парикмахеры, слесари, айтишники – не выходя из-за парты

**Год первой профессии стартовал в школах Владивостока. Учащиеся восьмых-десятых классов 22-х муниципальных учреждений образования города впервые приступили к освоению не только учебной программы, но и курсу профессиональной подготовки.**

Ребята будут посещать занятия в различных колледжах города. По итогу они получают документ, подтверждающий подготовку по той или иной специальности.

Проект «Аттестат + профессия» направлен на раннюю профориентацию молодежи.

«Получить профессию во время учебы в школе изъявили желание 1135 человек. Школьники будут обучаться по 23 программам подготовки. Ребятам предлагали на выбор разные профессии. Наиболее предпочитаемые: агент банка, слесарь по ремонту автомобилей, секретарь-администра-

тор, медицинский брат/сестра, специалист по информационным системам», – рассказали в управлении по работе с муниципальными учреждениями образования.

Среди предлагаемых направлений также есть профессия сварщика, парикмахера, слесаря по ремонту подвижных составов, администратора отеля, графического дизайнера, делопроизводителя. Программы рассчитаны на 144 и 72 часа.

«Мы предоставляем возможность учиться и получать профессию в школах Владивостока впервые. Для ребят подобрали перечень интересных и востребованных на рынке труда направлений. Основной посыл нашего проекта – ранняя профориентация молодежи. Это позволит ребенку не только получить свою первую профессию, но и определиться с тем, в каком направлении ему стоит двигаться дальше», – отметил первый заместитель главы администрации Владивостока Сергей Дмитриенко.

Участие в проекте принимают восемь колледжей Владивостока: Региональный технический кол-

ледж, Промышленный колледж энергетики и связи, Колледж технологии и сервиса, Колледж машиностроения и транспорта, Дальневосточный государственный гуманитарно-технический колледж, Приморский политехнический колледж, Владивостокский судостроительный колледж, Владивостокский базовый медицинский колледж, а также Приморское региональное отделение молодежной общероссийской общественной организации «Российские студенческие отряды».

Напомним, Год первой профессии в школах Владивостока в этом году инициировал мэр Владивостока Константин Шестаков. Во время ежегодного отчета перед депутатами глава города предложил посвятить новый учебный год профориентации молодежи. Договоренности о введении профессионального обучения были достигнуты с Министерством профессионального образования и занятости населения Приморского края.

Евгений СИДОРОВ

**21 тысяча школьников Владивостока с сентября по декабрь посетит музеи, театры и выставки, благодаря просветительскому проекту. Акция «Арсеньевская карта», в которой принимают участие дети в возрасте от шести до 13 лет, стартовала во всех муниципалитетах Приморья.**

## «Арсеньевская карта»: билет в мир культуры

В культурных учреждениях больше всего ожидается ребят из Владивостока, Артема, Находки и Уссурийска. Самыми популярными точками притяжения традиционно станут исторический парк «Россия – Моя история», музей истории Дальнего Востока имени В.К. Арсеньева и Приморский океанариум.

«Чтобы присоединиться к проекту, нужно обратиться к своему педагогу. Он организует группу желающих. Вместе с ребятами выберет мероприятия и подаст заявку. На время экскурсий для детей предусмотрено горячее питание, а для школьников и их сопровождающих из отдаленных муниципалитетов дополнительно организовано проживание», – проинформировали в администрации Владивостока.

Напомним, проект «Арсеньевская карта» стартовал в Приморье по инициативе губернатора Олега Кожемяко. В течение месяца он реализовывался в пилотном режиме – в нем участвовали дети, посещающие пришкольные лагеря Владивостока. Затем к ним присоединились сверстники из Артема и Надеждинского района. За два месяца работы в культурных учреждениях Владивостока побывало больше 16 тысяч школьников.

Начальник Управления культуры администрации Владивостока Светлана Шупиро подчеркивает важность популяризации культурных событий среди юных владивостокцев:

– Считаю, что «Арсеньевская карта» позволит вырастить поколение просвещенных слушателей и зрителей, сформирует привычку к полезному досугу.

– Думаю, многие ребята просто не знают, что культпоход – это совсем не скучно, а увлекательно, познавательно и полезно. Важно заинтересовать младших школьников, не делая из концертов и лекториев обязательки, – убежден начальник Управления по работе с муниципальными учреждениями образования Владивостока Максим Кильчевский.

Сергей ПЕТРОВ



## ПЕРВЫЙ

**05.00** Телеканал "Доброе утро". (0+).  
**09.00, 12.00, 03.00** Новости. (0+).  
**09.10** "АнтиФейк". (16+).  
**09.50** "Жить здорово!". (16+).  
**10.40, 12.10** X/ф "Тегеран-43". (12+).  
**13.45, 16.25** ПОДКАСТ.ЛАБ. (16+).  
**16.00, 19.00** Новости (с субтитрами). (0+).  
**17.10** "Давай поженимся!". (16+).  
**18.05** "Мужское / Женское". (16+).  
**19.15** Информационный канал. (16+).  
**19.55** "Куклы наследника Тутти". (16+).  
**21.00** "Время". (0+).  
**21.45** Т/с "Спроси Марту". (16+).  
**22.40** "Большая игра". (16+).  
**23.35** ПОДКАСТ.ЛАБ. (16+).

## РОССИЯ

**05.00, 09.30** Утро России. (0+).  
**09.00, 14.30, 21.05** "Вести: Приморье". (0+).  
**09.55** О самом главном. (12+).  
**11.00, 14.00, 16.00, 20.00** Вести. (0+).  
**11.30, 17.30** "60 минут". (12+).  
**14.55** "Наши". (12+).  
**16.30** "Малахов". (16+).  
**21.20** Т/с "Доктор Краснов". (16+).  
**23.25** Вечер с Владимиром Соловьёвым. (12+).  
**02.20** Т/с "Тайны следствия". (12+).  
**04.05** Т/с "Морозова". (16+).

## МАТЧ ТВ

**06.45, 14.05, 21.55, 05.15** Все на Матч! (0+).  
**08.00** Борьба. Чемпионат мира. Трансляция из Сербии. (12+).  
**08.30** Футбол. Журнал Лиги чемпионов. (6+).  
**09.00** Футбол. "Боруссия" (Дортмунд) - "Вольфсбург". Чемпионат Германии. (6+).  
**10.55** Баскетбол. Благотворительный матч "Движение вверх". Трансляция из Москвы. (6+).  
**12.30** Здоровый образ. (12+).  
**13.00, 21.00** "Игра миллионов". (12+).  
**13.30** "Всё о главном". (12+).  
**14.00, 16.35, 19.20, 21.50** Новости. (0+).  
**16.40, 21.30** Специальный репортаж. (12+).  
**17.00, 04.15** Футбол. МИР Российская Премьер-Лига. Обзор тура. (6+).  
**18.00** "Есть тема!" (0+).  
**19.25** Бокс. Л. Хант - К. Камоцци. Варе Knuckle FC. Трансляция из США. (16+).  
**22.25** Хоккей. "Сибирь" (Новосибирск) - "Динамо" (Москва). Фонбет Чемпионат КХЛ. Прямая трансляция. (0+).  
**00.45** "Громко". (0+).  
**01.45** Хоккей. "Нефтехимик" (Нижнекамск) - "Барыс" (Астана). Фонбет Чемпионат КХЛ. Прямая трансляция. (0+).

## СТС

**06.00, 05.50** Ералаш. (0+).  
**06.55, 05.20** М/ф "Мультфильмы". (0+).  
**07.25** М/с "Простоквашино". (0+).  
**07.40** М/с "Ну, погоди! Каникулы". (6+).  
**08.00** "100 мест, где поесть". (16+).  
**09.00** Шоу "Уральские пельмени". (16+).  
**10.20** X/ф "Мой друг дельфин Эхо". (12+).  
**12.05** X/ф "Заколдованная пещера". (16+).  
**14.15** Т/с "Папины дочки. Новые". (12+).  
**20.00** X/ф "Хэнкок". (16+).  
**21.50** X/ф "Моя девушка -

монстр". (16+).  
**00.05** "Кино в деталях" с Фёдором Бондарчуком. (18+).  
**01.05** X/ф "Талантливый мистер Рипли". (16+).  
**03.25** Т/с "Папины дочки". (0+).  
**05.00** "6 кадров". (16+).

## ТНТ

**07.00** "Однажды в России. Спецдайджесты-2023". (16+).  
**09.00** "Новые Звёзды в Африке". (16+).  
**11.30** Т/с "Интерны". (16+).  
**16.30** Т/с "Полицейский с Рублёвки". (16+).  
**19.30** Т/с "Иванько". (16+).  
**21.00** Т/с "Первокурсницы". (16+).  
**22.00** "Однажды в России". (16+).  
**23.00** X/ф "Самый лучший день". (16+).  
**01.10** "Такое кино!" (16+).  
**01.35** "Импровизация. Команды. Дайджест". (16+).  
**03.10** "Студия "Союз". (16+).  
**04.45** "Импровизация". (16+).

## ТВ-3

**06.00, 09.15** Утренние гадания. (16+).  
**06.15** Т/с "Мистер Ошибка". (16+).  
**08.00** Хорошие новости с Василисой Володиной. (16+).  
**08.15, 16.45** Д/с "Слепая". (16+).  
**09.30, 15.00** Гадалка. (16+).  
**11.15** Знаки судьбы. (16+).  
**12.20** Мистические истории. (16+).  
**13.30** Д/с "Старец". (16+).  
**18.30** Т/с "СуперИвановы". (16+).  
**20.30** Т/с "И снова здравствуйте!" (16+).  
**23.15** X/ф "Морские паразиты". (18+).  
**01.00** Т/с "Императрица Ки". (16+).  
**02.00** Т/с "Мистер Ошибка". (18+).  
**03.30** М/ф "Мультфильмы". (0+).

## ПЯТЫЙ

**05.00, 09.00, 13.00, 17.00** "Известия". (16+).  
**05.50** Т/с "Чужой район-2". (16+).  
**08.25, 09.30, 13.30** Т/с "Пилигрим". (16+).  
**08.55** "Знание - сила". (0+).  
**17.30, 02.45** Т/с "След". (16+).  
**21.35, 00.30** Т/с "Свои-6". (16+).  
**22.25** Т/с "Свои-2". (16+).  
**00.00** "Известия. Итоговый выпуск". (16+).  
**01.20** Т/с "Свои-5". (16+).  
**04.00** Т/с "Прокурорская проверка". (16+).

## 8 КАНАЛ

**06.00, 07.00, 08.00, 09.00, 10.00, 11.00, 15.00, 16.00, 17.00, 18.00, 19.00, 20.00, 21.00, 01.00** "Новостной дайджест" (12+).  
**06.15, 11.30, 17.15** "В. Гости" (12+).  
**06.35, 14.35** "У камина" (16+).  
**07.15, 21.15, 00.20** "КЛАССный подкаст" (12+).  
**07.30, 15.30** "Разбор кино по-музыкантски" (12+).  
**08.15, 14.10, 19.25, 00.35** "Искры камина" (12+).  
**08.40** "Народная экскурсия" (12+).  
**09.15, 21.30** "Сады и огороды Приморья" (12+).  
**09.35, 16.15, 20.45** "Лучший город земли" (12+).  
**09.45, 17.35** "Морское собрание" (12+).  
**10.15, 16.25, 20.15, 01.15** "Медицина XXI века" (16+).  
**10.45, 19.15, 01.45** "Вокруг спорта" (12+).  
**11.15, 18.15** "Вне зоны. Кумторкала" (12+).  
**12.00** "Большой сольный концерт ЛюSEA" (12+).  
**15.15** "И в шутку, и всерьёз" (6+).

**17.45, 00.10** "Кинопутешествие" (6+).  
**18.30** "Владивосток. Наше время" (12+).  
**22.00** Концерт "Нир-Нор с оркестром" (16+).

## ТВ ЦЕНТР

**06.00** "Настроение". (0+).  
**08.10, 02.45** Д/с "Большое кино". (12+).  
**08.45** Т/с "Первые встречные". (12+).  
**10.55** "Городское собрание". (12+).  
**11.30, 14.30, 17.50, 22.00, 00.00** События. (0+).  
**11.50** X/ф "Уравнение с неизвестными. Химия убийства". (12+).  
**13.40, 05.25** "Мой герой". (12+).  
**14.50** Город новостей. (0+).  
**15.05, 03.15** X/ф "Сельский детектив. Яблоня раздора". (12+).  
**16.55** "Фактор БЕЗ опасности". (16+).  
**17.35, 00.30** "Петровка, 38". (16+).  
**18.10** X/ф "Соколова подозревает всех". (12+).  
**22.40** Специальный репортаж. (16+).  
**23.05** "Знак качества". (16+).  
**00.45** Д/ф "Кровавый пантеон Украины". (16+).  
**01.25** Д/ф "Звёздные семьи. Любовь и водка". (16+).  
**02.05** Д/ф "Самые влиятельные женщины мира. Голда Меир". (12+).  
**04.40** Д/с "Короли эпизода". (16+).

## РЕН ТВ

**05.00, 18.00, 02.15** "Самые шокирующие гипотезы". (16+).  
**06.00** "С бодрым утром!" (16+).  
**08.30, 12.30, 16.30, 19.30, 23.00** "Новости". (16+).  
**09.00** "Военная тайна" с Игорем Прокопенко. (16+).  
**11.00** "Как устроен мир с Тимофеем Баженовым". (16+).  
**12.00, 16.00, 19.00** Информационная программа 112. (16+).  
**13.00** "Загадки человечества с Олегом Шишкиным". (16+).  
**14.00** "Невероятно интересные истории". (16+).  
**15.00** "Засекреченные списки". (16+).  
**17.00, 03.00** "Тайны Чапман". (16+).  
**20.00** X/ф "Люди Икс: Начало. Росомаха". (16+).  
**22.05** "Водить по-русски". (16+).  
**23.30** "Документальный спецпроект". (16+).  
**00.30** X/ф "Монстры". (16+).

## ОТВ

**06.00, 08.00** Информационно-аналитическая программа "Выводы" (16+).  
**06.25, 08.30, 12.15, 14.15, 16.20, 18.25, 01.30** "Прогноз погоды в Приморском крае", "Прогноз погоды во Владивостоке", "Прогноз погоды мест отдыха" (0+).  
**06.40, 10.50, 12.25, 22.40** "Знай свой край" (6+).  
**06.45** "Мобильная мама" (12+).  
**07.00, 23.00** "Итог недели" (16+).  
**07.10, 13.50** "Социальный эксперимент" (12+).  
**07.20, 09.20, 11.15, 13.15, 15.15, 17.20** "Прогноз погоды в Приморском крае", "Гороскоп" (0+).  
**07.30, 09.30, 13.25, 15.30, 17.30, 00.40** "ДВ-Блиц", "Прогноз погоды в ДФО" (16+).  
**07.45, 22.45** "Приехали" (16+).  
**08.35, 17.50** "Чёрно-белое Приморье" (6+).  
**08.40, 01.45** "Енот и народ" (12+).  
**09.00** "Театральный дневник" выпуск 1 (16+).  
**09.10** "Спецрепортаж" (16+).  
**09.45, 10.55** "Блюдо нового дня"

(12+).  
**09.50** "Кадр в кадре" (12+).  
**10.00, 02.00** Документальная программа "Знак качества с Гариком Сукачёвым" (12+).  
**10.40** "Степняюсь спросить" (16+).  
**11.00** "Морская" (12+).  
**11.25** "Мегаполис" (12+).  
**11.30, 14.30, 00.10** "В центре внимания" (16+).  
**12.00, 13.00, 14.00, 15.00, 16.00, 17.00** Новости "ПАНОРАМА". Дайджест (16+).  
**12.30** "Витражи" (16+).  
**12.45** "Морское собрание" (12+).  
**13.40** "Ход конём" (16+).  
**14.25, 05.55** "Фейкам.нет" (16+).  
**15.40** "Спортивное Приморье" (6+).  
**15.50** "Около хоккея" (12+).  
**16.30** "Культурно" (16+).  
**16.45** "Weekend в Приморье" (12+).  
**17.45** "Финкод" (12+).  
**18.00** Новости "ПАНОРАМА" (0+).  
**18.20, 22.20, 01.20** "В порядке!" (16+).  
**18.30** "Земля Приморская" (12+).  
**18.50** "В центре внимания" (0+).  
**19.20** КХЛ. "Адмирал" (Владивосток) - "СКА" (Санкт-Петербург). (0+).  
**20.05** "Степняюсь спросить" (в перерыве) (16+).  
**20.55** "Городская среда" (в перерыве) (12+).  
**22.00, 01.00** Новости "ПАНОРАМА" (16+).  
**22.30** "Прогноз погоды в Приморском крае", "Прогноз погоды во Владивостоке", "Прогноз погоды мест отдыха", "Гороскоп" (0+).  
**22.50, 00.50** "Автопатруль 112" (16+).  
**23.15, 01.35** "Разведка блогот" (12+).  
**23.20, 05.05** Кристина Семенякина, Константин Лавроненко и др. в многосерийном детективе "Цена жизни" (16+).  
**00.35** "Прогноз погоды в Приморском крае" (0+).  
**01.40** "Гороскоп" (12+).  
**02.40** "Театральные дневники" выпуск 1 (16+).  
**02.50** "Приморье безопасности" (16+).  
**03.00** Филипп Малов, Оксана Дорохина и др. в военной мелодраме "Осенью 41-го" (12+).  
**04.40** "У камина" (16+).

## НТВ

**04.50** Т/с "Улицы разбитых фонарей". (16+).  
**06.30** "Утро. Самое лучшее". (16+).  
**08.00, 10.00, 13.00, 16.00, 19.00, 23.35** "Сегодня". (0+).  
**08.25, 10.35** Т/с "Пёс". (16+).  
**13.30** "Чрезвычайное происшествие". (0+).  
**14.00** "Место встречи". (16+).  
**16.45** "За гранью". (16+).  
**17.50** "ДНК". (16+).  
**20.00** Т/с "Первый отдел". (16+).  
**22.15, 00.00** Т/с "Напарники". (16+).  
**00.55** Т/с "А.Л.Ж.И.Р.". (16+).  
**03.25** Т/с "Глаза в глаза". (16+).

## КУЛЬТУРА

**06.30, 07.00, 07.30, 10.00, 12.30, 17.00, 19.30** Новости культуры. (0+).  
**06.35** "Пешком..." (0+).  
**07.05** Д/с "Невский ковчег. Теория невозможного". (0+).  
**07.35** Больше, чем любовь. (0+).  
**08.15** X/ф "Печки-лавочки". (0+).  
**10.15** "Наблюдатель". (0+).  
**11.10, 00.15** XX век. (0+).  
**12.45** Новости. Подробно. АРТ. (0+).  
**13.00** Большие и маленькие. (0+).  
**15.05, 23.20** "Три минуты тишины". (0+).

**15.10** Д/ф "Тагетон, или Смерть великого немого". (0+).  
**15.55** "Агора". (0+).  
**17.15, 01.30** Д. Шостакович. Инструментальные концерты. (0+).  
**18.15** "Рассказы из русской истории". (0+).  
**19.45** Главная роль. (0+).  
**20.05** "Правила жизни". (0+).  
**20.30** "Спокойной ночи, малыши!" (0+).  
**20.45** Д/ф "Кривая Калашникова". (0+).  
**21.30** "Сати. Нескучная классика..." (0+).  
**22.15** X/ф "Кража". (0+).  
**23.25** Д/ф "Секреты древних строителей. Остров Пасхи". (0+).  
**02.25** Д/ф "Роман в камне". (0+).

## ДОМАШНИЙ

**06.30, 05.40** "6 кадров". (16+).  
**06.45, 05.45** По делам несовершеннолетних. (16+).  
**07.35** Давай разведёмся! (16+).  
**08.35, 02.25** Тест на отцовство. (16+).  
**10.45, 23.05** Д/с "Понять. Простить". (16+).  
**11.55, 00.10** Д/с "Порча". (16+).  
**13.00, 01.05** Д/с "Знахарка". (16+).  
**13.35, 01.30** Д/с "Верну любимого". (16+).  
**14.10, 02.00** Д/с "Голоса ушедших душ". (16+).  
**14.45, 04.05** Д/с "Преступления страсти". (16+).  
**19.00** X/ф "Мама всегда права". (16+).

## ЗВЕЗДА

**05.05** X/ф "Землетрясение". (16+).  
**07.00** "Сегодня утром". (12+).  
**09.00, 13.00, 19.00** Новости дня. (16+).  
**09.20** Д/с "Вторая мировая: пламя и сталь". (16+).  
**11.00** X/ф "Возвращение резидента". (12+).  
**13.50, 03.40** Т/с "Ночные ласточки". (16+).  
**18.00** Д/с "Битва оружейников". (16+).  
**18.50** "Специальный репортаж". (16+).  
**19.15** "По горячим следам". (16+).  
**20.10** "Ищу своих". (12+).  
**21.00** "Открытый эфир". (16+).  
**22.45** "Между тем" с Наталией Метлиной. (12+).  
**23.15** X/ф "Вор". (16+).  
**01.15** Т/с "Туман рассеивается". (16+).  
**02.55** Д/с "Нюрнберг". (16+).

## ПЯТНИЦА

**05.00** М/с "Простоквашино". (12+).  
**05.10, 03.10** Т/с "Жестокий Стамбул". (16+).  
**06.40, 02.50, 04.40** Пятница News. (16+).  
**07.10** Кондитер. (16+).  
**08.20, 15.30** На ножах. (16+).  
**10.50** Четыре дачи. (16+).  
**19.00** Битва шефов. (16+).  
**23.20** Секреты на кухне. (16+).  
**00.00** X/ф "Сладкая жизнь". (16+).

## ЧЕ

**06.00, 06.30** Дорожные войны 2.0. (16+).  
**06.15, 05.30** Дорожные войны. Лучшее. (16+).  
**07.50** Дорожные войны. (16+).  
**09.10, 20.00** Охотники. (16+).  
**10.00** Т/с "Солдаты-10". (12+).  
**13.00** Т/с "Солдаты-11". (12+).  
**17.00** Улётное видео. (16+).  
**22.00** Заступницы. (16+).  
**00.00** Опасные связи. (18+).  
**02.30** Вне закона. Преступление и наказание. (16+).  
**04.10** Невероятные истории. (16+).



**ПЕРВЫЙ**

**05.00** Телеканал "Доброе утро". (0+).  
**09.00, 03.00** Новости. (0+).  
**09.05** "АнтиФейк". (16+).  
**09.45** "Жить здорово!". (16+).  
**10.35, 16.20, 19.15** Информационный канал. (16+).  
**16.00, 19.00** Новости (с субтитрами). (0+).  
**17.15** "Давай поженимся!". (16+).  
**18.05** "Мужское / Женское". (16+).  
**19.55** "Куклы наследника Тутти". (16+).  
**21.00** "Время". (0+).  
**21.45** Т/с "Спроси Марту". (16+).  
**22.45** "Большая игра". (16+).  
**23.35** ПОДКАСТ.ЛАБ. (16+).

**РОССИЯ**

**05.00, 09.30** Утро России. (0+).  
**09.00, 14.30, 21.05** "Вести: Приморье". (0+).  
**09.55** О самом главном. (12+).  
**11.00, 14.00, 16.00, 20.00** Вести. (0+).  
**11.30, 17.30** "60 минут". (12+).  
**14.55** "Наши". (12+).  
**16.30** "Малахов". (16+).  
**21.20** Т/с "Доктор Краснов". (16+).  
**23.25** Вечер с Владимиром Соловьёвым. (12+).  
**02.05** Т/с "Тайны следствия". (12+).  
**03.50** Т/с "Морозова". (16+).

**МАТЧ ТВ**

**06.05** Смешанные единоборства. Р. Физиев - М. Гамрот. UFC. Трансляция из США. (16+).  
**07.35** "Вы это видели". (12+).  
**08.05** Триатлон. Мировая серия. Финал. Мужчины. Трансляция из Испании. (0+).  
**09.35, 14.00, 16.35, 19.20, 21.50** Новости. (0+).  
**09.40, 16.40, 21.30** Специальный репортаж. (12+).  
**10.00** Волейбол. Кубок столетия. Финал 4-х. Женщины. Трансляция из Новосибирска. (6+).  
**12.00** Гребля на байдарках и каноэ. Чемпионат мира. Трансляция из Великобритании. Слалом. (0+).  
**13.00, 21.00** "Игра миллионов". (12+).  
**13.30** "Наши иностранцы". (12+).  
**14.05, 21.55, 01.30** Все на Матч! (0+).  
**17.00** "Легендарные клубы". (12+).  
**18.00** "Есть тема!". (0+).  
**19.25** Смешанные единоборства. Дж. Джонс - Э. Смит. UFC. Трансляция из США. (16+).  
**22.55** География спорта. (12+).  
**23.25** Футбол. "Уфа" - "Торпедо" (Москва). FONBET Кубок России. Прямая трансляция. (0+).  
**02.15** Хоккей. ЦСКА - "Северсталь" (Череповец). Фонбет Чемпионат КХЛ. Прямая трансляция. (0+).  
**04.40** Футбол. "Ювентус" - "Лечче". Чемпионат Италии. Прямая трансляция. (0+).

**СТС**

**06.00, 05.50** Ералаш. (0+).  
**06.55, 05.20** М/ф "Мультфильмы". (0+).  
**07.25** М/с "Простоквашино". (0+).  
**07.40** М/с "Ну, погоди! Каникулы". (6+).  
**08.00, 17.55** Т/с "Папины дочки. Новые". (12+).  
**09.05** Уральские пельмени. (16+).  
**10.45** М/ф "Гномы в деле!". (6+).  
**12.20** М/ф "Огрики". (6+).  
**14.05** М/ф "Трон эльфов". (6+).  
**16.00** Х/ф "Хэнкок". (16+).  
**20.00** Х/ф "Три икса. Мировое го-

сподство". (16+).  
**22.05** Х/ф "Быстрее пули". (16+).  
**00.05** Х/ф "Миссия невыполнима-2". (12+).  
**02.25** Т/с "Папины дочки". (0+).  
**05.10** "б кадров". (16+).

**ТНТ**

**07.00** "Однажды в России. Спецдайджесты-2023". (16+).  
**09.00** Т/с "Интерны". (16+).  
**16.30** Т/с "Полицейский с Рублёвки". (16+).  
**19.30** Т/с "Иванько". (16+).  
**21.00** Т/с "Первокурсницы". (16+).  
**22.00** "Однажды в России". (16+).  
**23.00** Х/ф "Горько!". (16+).  
**01.05** "Импровизация. Команды. Дайджест". (16+).  
**02.50** "Студия "Союз". (16+).  
**05.10** "Импровизация". (16+).

**ТВ-3**

**06.00, 09.15** Утренние гадания. (16+).  
**06.15, 03.30** М/ф "Мультфильмы". (0+).  
**06.30** Т/с "Мистер Ошибка". (16+).  
**08.15, 16.45** Д/с "Слепая". (16+).  
**09.30, 15.00** Гадалка. (16+).  
**11.15** Знаки судьбы. (16+).  
**12.20** Мистические истории. (16+).  
**13.30** Д/с "Старец". (16+).  
**18.30** Т/с "СуперИвановы". (16+).  
**20.30** Т/с "И снова здравствуйте!". (16+).  
**23.15** Х/ф "Челюсти". (16+).  
**01.00** Т/с "Императрица Ки". (16+).  
**02.00** Т/с "Мистер Ошибка". (18+).

**ПЯТЫЙ**

**05.00, 09.00, 13.00, 17.00** "Известия". (16+).  
**05.25** Т/с "Прощаться не будем". (16+).  
**07.20, 09.30, 13.30** Т/с "Глухарь. Возвращение". (16+).  
**08.20** "Страна советов". (16+).  
**08.55** "Знание - сила". (0+).  
**17.30, 02.40** Т/с "След". (16+).  
**21.35, 00.30** Т/с "Свои-6". (16+).  
**22.25** Т/с "Свои-2". (16+).  
**00.00** "Известия. Итоговый выпуск". (16+).  
**01.15** Т/с "Свои-5". (16+).  
**03.55** Т/с "Прокурорская проверка". (16+).

**8 КАНАЛ**

**06.00, 07.00, 11.00, 12.00, 13.00, 14.00, 15.00, 16.00, 17.00, 18.00, 19.00, 22.00, 23.00, 00.00, 01.00** "Новостной дайджест" (12+).  
**06.15, 11.15, 17.15, 23.15** "Искры камина" (12+).  
**06.40, 11.40, 16.40** "Лучший город земли" (12+).  
**07.15, 14.15, 21.30, 00.15** "За рулем Владивосток!" (12+).  
**07.20, 12.15, 19.30, 00.20** "Медицина XXI века" (16+).  
**08.00** "Большой сольный концерт ЛюSEA" (12+).  
**10.10, 14.35, 22.35** "Владивосток. Наше время" (12+).  
**10.35, 13.35, 21.35, 01.35** "В. Гости" (12+).  
**12.45** "Народная экскурсия" (12+).  
**13.15, 23.40** "Разбор кино по музыкантски" (12+).  
**14.20, 19.15** "Вне зоны. Загадки Волгоградской области" (12+).  
**15.15, 22.15** "Сады и огороды Приморья" (12+).  
**15.35** "Морское собрание" (12+).  
**16.15** "У камина" (16+).  
**17.40, 01.15** "Приморье. Поехали" (12+).  
**18.15** "Вокруг спорта" (12+).  
**18.25, 00.50** "Кинопутешествие"

(6+).  
**18.35** Шествие "Бессмертного полка" запись от 9 мая 2019г (12+).  
**18.55** Светлой памяти павших в борьбе против фашизма. Минута молчания (0+).  
**20.00** Юбилейный концерт Ольги Кормухиной "30 лет в открытии космосе" (16+).

**ТВ ЦЕНТР**

**06.00** "Настроение". (0+).  
**08.10** "Доктор И...". (16+).  
**08.50** Т/с "Первые встречные". (12+).  
**10.55, 02.45** Д/с "Актёрские судьбы". (16+).  
**11.30, 14.30, 17.50, 22.00** События. (0+).  
**11.50** Х/ф "Уравнение с неизвестными. Сегодня ты умрешь". (12+).  
**13.40, 05.20** "Мой герой". (12+).  
**14.50** Город новостей. (0+).  
**15.05, 03.15** Х/ф "Сельский детектив. Месть Чернобога". (12+).  
**16.55** Д/ф "Тайные дети звезд". (16+).  
**18.15** Х/ф "Соколова подозревает всех-2". (12+).  
**22.35** "Закон и порядок". (16+).  
**23.05** Д/ф "Сергей Челобанов. Судьба фаворита". (16+).  
**00.00** События. 25-й час. (0+).  
**00.30** "Петровка, 38". (16+).  
**00.45** Д/ф "Дорогие товарищи. Дело Щёлокова". (16+).  
**01.25** "Хроники московского быта". (16+).  
**02.05** Д/ф "Брежнев, которого мы не знали". (12+).  
**04.40** Д/с "Короли эпизода". (16+).

**РЕН ТВ**

**05.00, 18.00, 02.15** "Самые шокирующие гипотезы". (16+).  
**06.00** "С бодрим утром!" (16+).  
**08.30, 12.30, 16.30, 19.30, 23.00** "Новости". (16+).  
**09.00** "Военная тайна" с Игорем Прокопенко. (16+).  
**10.00** "СОВБЕЗ". (16+).  
**11.00** "Как устроен мир с Тимофеем Баженовым". (16+).  
**12.00, 16.00, 19.00** Информационная программа 112. (16+).  
**13.00** "Загадки человечества с Олегом Шишкиным". (16+).  
**14.00** "Невероятно интересные истории". (16+).  
**15.00** "Засекреченные списки". (16+).  
**17.00, 03.05** "Тайны Чапман". (16+).  
**20.00** Х/ф "Росомаха: Бессмертный". (16+).  
**22.25** "Водить по-русски". (16+).  
**23.30** "Знаете ли вы, что?" (16+).  
**00.30** Х/ф "Затерянные во льдах". (12+).

**ОТВ**

**06.00, 08.00, 22.00, 01.00** Новости "ПАНОРАМА" (16+).  
**06.20, 08.20, 12.10, 18.20, 22.20, 01.20** "В порядке!" (16+).  
**06.25, 08.20, 12.15, 14.15, 16.20, 18.30, 01.30** "Прогноз погоды в Приморском крае", "Прогноз погоды во Владивостоке", "Прогноз погоды мест отдыха" (0+).  
**06.35, 11.25** "Городская среда" (12+).  
**06.40, 10.50, 12.25, 22.40** "Знай свой край" (6+).  
**06.45** "Приехали" (16+).  
**07.00, 09.00, 12.00, 13.00, 14.00, 15.00, 16.00, 17.00** Новости "ПАНОРАМА". Дайджест (16+).  
**07.15, 09.15, 11.15, 13.15, 15.15, 17.20** "Прогноз погоды в Приморском крае", "Гороскоп" (0+).  
**07.30, 09.30, 13.25, 15.30, 17.30,**

**21.30, 00.30** "ДВ-Блиц", "Прогноз погоды в ДФО" (16+).  
**07.40** "Мегаполис" (12+).  
**07.45** "Разведка блогот" (12+).  
**07.50, 09.50, 13.50, 15.50, 17.50, 21.50, 00.50** "Автопатруль 112" (16+).  
**08.35, 00.20** "Стесяюсь спросить" (16+).  
**08.40, 04.50** "Земля Приморская" (12+).  
**09.45, 10.55** "Блюдо нового дня" (12+).  
**10.00** Документальная программа "Научные сенсации" (12+).  
**11.00** "Культурно" (16+).  
**11.30, 14.30** "В центре внимания" (16+).  
**12.30** "Енот и народ" (12+).  
**12.45** "Итог недели" (16+).  
**13.40** "Спортивное Приморье" (6+).  
**14.25** "Около хоккея" (12+).  
**15.40** "Дачный десант" (12+).  
**16.25, 01.45** "Витражи" (16+).  
**16.45** "Театральный дневник" выпуск 1(16+).  
**17.45, 21.45, 00.45** "Социальный эксперимент" (12+).  
**18.00** Новости "ПАНОРАМА" (0+).  
**18.35** "Квадратные метры" (12+).  
**18.55** МХЛ. "Тайфун" (Приморский край) - "Красная Армия" (Москва). (0+).  
**22.30** "Прогноз погоды в Приморском крае", "Прогноз погоды во Владивостоке", "Прогноз погоды мест отдыха", "Гороскоп" (0+).  
**22.45** "Ход конём" (16+).  
**23.00** "У камина" (16+).  
**23.25, 05.05** Кристина Семенякина, Константин Лавроненко и др. в многосерийном детективе "Цена жизни" 10 серия (Россия, 2013 г.) (16+).  
**00.25** "Прогноз погоды в Приморском крае" (0+).  
**01.35** "Финкод" (12+).  
**01.40** "Гороскоп" (12+).  
**02.00** ДжулиЭндрюс, Кристофер Пламмер и др. в мюзикле "Звуки музыки" (0+).  
**05.55** "Спецрепортаж" (16+).

**НТВ**

**04.50** Т/с "Улицы разбитых фонарей" (16+).  
**06.30** "Утро. Самое лучшее". (16+).  
**08.00, 10.00, 13.00, 16.00, 19.00, 23.35** "Сегодня". (0+).  
**08.25, 10.35** Т/с "Пёс". (16+).  
**13.30** "Чрезвычайное происшествие". (0+).  
**14.00** "Место встречи". (16+).  
**16.45** "За гранью". (16+).  
**17.50** "ДНК". (16+).  
**20.00** Т/с "Первый отдел". (16+).  
**22.15, 00.00** Т/с "Напарники". (16+).  
**00.55** Т/с "А.Л.Ж.И.Р.". (16+).  
**03.20** Т/с "Глаза в глаза". (16+).

**КУЛЬТУРА**

**06.30, 07.00, 08.00, 10.00, 12.30, 17.00, 19.30** Новости культуры. (0+).  
**06.35** "Пешком..." (0+).  
**07.05, 15.15** Д/ф "Секреты древних строителей. Остров Пасхи". (0+).  
**08.05** Д/с "Сказки из глины и дерева". (0+).  
**08.15** "Жизнь и судьба". (0+).  
**08.35** Х/ф "Варькина земля". (0+).  
**09.40, 13.00, 17.40, 19.10** Оттепель. В добрый час. (0+).  
**10.15** "Наблюдатель". (0+).  
**11.10, 00.15** XX век. (0+).  
**12.10** Цвет времени. (0+).  
**12.45** Новости. Подробно. Книжки. (0+).  
**13.20** "Игра в бисер" с Игорем Волгиным. (0+).

**14.05, 22.15** Х/ф "Кража". (0+).  
**15.10, 23.20** "Три минуты тишины". (0+).  
**16.05** Д/ф "Алов". (0+).  
**17.15** "Эрмитаж". (0+).  
**17.55, 01.15** XVII международный конкурс имени П.И. Чайковского. Лауреаты. (0+).  
**19.45** Главная роль. (0+).  
**20.05** "Правила жизни". (0+).  
**20.30** "Спокойной ночи, малыши!" (0+).  
**20.45** Абсолютный слух. (0+).  
**21.30** Больше, чем любовь. (0+).  
**23.25** Д/ф "Иерусалим - строители священного города". (0+).  
**02.30** Д/ф "Роман в камне". (0+).

**ДОМАШНИЙ**

**06.30, 05.50** По делам несовершеннолетних. (16+).  
**07.25** Давай разведёмся! (16+).  
**08.20, 02.20** Тест на отцовство. (16+).  
**10.30, 23.00** Д/с "Понять. Простить". (16+).  
**11.35, 00.05** Д/с "Порча". (16+).  
**12.40, 01.00** Д/с "Знахарка". (16+).  
**13.15, 01.25** Д/с "Верну любимого". (16+).  
**13.50, 01.55** Д/с "Голоса ушедших душ". (16+).  
**14.25** Твой Домашний доктор. (16+).  
**14.40, 04.00** Д/с "Преступления страсти". (16+).  
**19.00** Х/ф "Никому не расскажем". (16+).  
**05.35** "б кадров". (16+).

**ЗВЕЗДА**

**05.15, 13.50, 03.40** Т/с "Ночные ласточки". (16+).  
**07.00** "Сегодня утром". (12+).  
**09.00, 13.00, 19.00** Новости дня. (16+).  
**09.15, 21.00** "Открытый эфир". (16+).  
**11.00** Х/ф "Возвращение резидента". (12+).  
**18.00** Д/с "Битва оружейников". (16+).  
**18.50** "Специальный репортаж". (16+).  
**19.15** "По горячим следам". (16+).  
**20.10** Д/с "Улика из прошлого". (16+).  
**22.45** "Между тем" с Наталией Метлиной. (12+).  
**23.15** Х/ф "Зимний вечер в Гаграх". (12+).  
**01.05** Т/с "Туман рассеивается". (16+).  
**02.45** Д/с "Нюрнберг". (16+).

**ПЯТНИЦА**

**05.00, 02.40** Т/с "Жестокий Стамбул". (16+).  
**06.30, 02.10, 04.00** Пятница News. (16+).  
**07.00** Кондитер. (16+).  
**08.30, 13.20** На ножах. (16+).  
**09.40** Руссо-экспрессо. (16+).  
**10.40, 19.00** Сердце Клавы. (16+).  
**16.40, 21.40** Битва шефов. (16+).  
**00.00** Х/ф "8 с половиной". (18+).  
**04.30** Черный список. (16+).

**ЧЕ**

**06.00, 05.40** Дорожные войны. Лучшее. (16+).  
**07.00** Дорожные войны 2.0. (16+).  
**07.45** Дорожные войны. (16+).  
**09.10, 20.00** Охотники. (16+).  
**10.00** Т/с "Солдаты-11". (12+).  
**17.00** Улётное видео. (16+).  
**22.00** Заступницы. (16+).  
**00.00** Опасные связи. (18+).  
**02.30** Вне закона. Преступление и наказание. (16+).  
**04.10** Невероятные истории. (16+).



## ПЕРВЫЙ

**05.00** Телеканал "Доброе утро". (0+).  
**09.00, 03.00** Новости. (0+).  
**09.05** "АнтиФейк". (16+).  
**09.45** "Жить здорово!". (16+).  
**10.35, 16.20, 19.15** Информационный канал. (16+).  
**16.00, 19.00** Новости (с субтитрами). (0+).  
**17.15** "Давай поженимся!". (16+).  
**18.05** "Мужское / Женское". (16+).  
**19.55** "Куклы наследника Тутти". (16+).  
**21.00** "Время". (0+).  
**21.45** Т/с "Спроси Марту". (16+).  
**22.45** "Большая игра". (16+).  
**23.35, 03.40** ПОДКАСТ.ЛАБ "Триггеры". (16+).  
**00.20** ПОДКАСТ.ЛАБ. (16+).

## РОССИЯ

**05.00, 09.30** Утро России. (0+).  
**09.00, 14.30, 21.05** "Вести: Приморье". (0+).  
**09.55** О самом главном. (12+).  
**11.00, 14.00, 16.00, 20.00** Вести. (0+).  
**11.30, 17.30** "60 минут". (12+).  
**14.55** "Наши". (12+).  
**16.30** "Малахов". (16+).  
**21.20** Т/с "Доктор Краснов". (16+).  
**23.25** Вечер с Владимиром Соловьёвым. (12+).  
**02.05** Т/с "Тайны следствия". (12+).  
**03.50** Т/с "Морозова". (16+).

## МАТЧ ТВ

**06.45, 14.05, 21.55, 01.30, 04.00** Все на Матч! (0+).  
**07.35** География спорта. (12+).  
**08.05** Триатлон. Мировая серия. Финал. Женщины. Трансляция из Испании. (0+).  
**09.35, 14.00, 16.35, 19.20, 21.50** Новости. (0+).  
**09.40, 16.40, 21.30** Специальный репортаж. (12+).  
**10.00** Баскетбол. Единая лига ВТБ. Суперкубок. Финал. (6+).  
**12.00** Гребля на байдарках и каноэ. Чемпионат мира. Трансляция из Великобритании. Слалом. (0+).  
**13.00, 21.00** "Игра миллионов". (12+).  
**13.30** Футбол. Мелбет-Первая Лига. Обзор тура. (6+).  
**17.00** "Легендарные клубы". (12+).  
**18.00** "Есть тема!". (0+).  
**19.25** Дзюдо. FONBET Чемпионат России. Прямая трансляция из Кемерово. (0+).  
**22.55** "Вид сверху". (12+).  
**23.25** Футбол. СКА (Ростов-на-Дону) - "Нефтехимик" (Нижекамск). FONBET Кубок России. Прямая трансляция. (0+).  
**01.55** Футбол. "Ротор" (Волгоград) - "Алания" (Владикавказ). FONBET Кубок России. Прямая трансляция. (0+).  
**04.40** Футбол. "Наполи" - "Удинезе". Чемпионат Италии. Прямая трансляция. (0+).

## СТС

**06.00, 05.50** Ералаш. (0+).  
**06.55, 05.20** М/ф "Мультфильмы". (0+).  
**07.25** М/с "Простоквашино". (0+).  
**07.40** М/с "Ну, погоди! Каникулы". (6+).  
**08.00, 17.55** Т/с "Папины дочка. Новые". (12+).  
**09.05** Уральские пельмени. (16+).  
**10.05** М/ф "Суворов. Великое путешествие". (6+).  
**11.55** М/ф "Трон эльфов". (6+).  
**13.55** Х/ф "Мой друг робот". (6+).  
**16.00** Х/ф "Супер Такса". (6+).

**20.00** Х/ф "Большой Стэн". (16+).  
**22.00** Х/ф "Великолепный". (12+).  
**00.05** Х/ф "Миссия невыполнима. Племя изгоев". (16+).  
**02.30** Т/с "Папины дочка". (0+).  
**05.15** "6 кадров". (16+).

## ТНТ

**07.00** "Однажды в России. Спецдайджесты-2023". (16+).  
**09.00** Т/с "Интерны". (16+).  
**16.30** Т/с "Полицейский с Рублевки-5". (16+).  
**19.30** Т/с "Иванько". (16+).  
**21.00** Т/с "Первокурсницы". (16+).  
**22.00** "Однажды в России". (16+).  
**23.00** Х/ф "Горько!-2". (16+).  
**01.00** "Импровизация. Команды. Дайджест". (16+).  
**02.40** "Студия "Союз". (16+).  
**05.05** "Импровизация". (16+).

## ТВ-3

**06.00, 09.15** Утренние гадания. (16+).  
**06.15, 03.30** М/ф "Мультфильмы". (0+).  
**06.30** Т/с "Мистер Ошибка". (16+).  
**08.15, 16.45** Д/с "Слепая". (16+).  
**09.30, 15.00** Гадалка. (16+).  
**11.15** Знаки судьбы. (16+).  
**12.20** Мистические истории. (16+).  
**13.30** Д/с "Старец". (16+).  
**18.30** Т/с "СуперИвановы". (16+).  
**20.30** Т/с "И снова здравствуйте!". (16+).  
**23.30** Х/ф "Пираньи". (18+).  
**01.15** Т/с "Императрица Ки". (16+).  
**02.00** Т/с "Мистер Ошибка". (18+).

## ПЯТЫЙ

**05.00, 09.00, 13.00, 17.00** "Известия". (16+).  
**05.25, 09.30, 13.30** Т/с "Глухарь. Возвращение". (16+).  
**17.30, 02.40** Т/с "След". (16+).  
**21.35, 00.30** Т/с "Свои-6". (16+).  
**22.25** Т/с "Свои-2". (16+).  
**00.00** "Известия. Итоговый выпуск". (16+).  
**01.20** Т/с "Свои-5". (16+).  
**04.00** Т/с "Прокурорская проверка". (16+).

## 8 КАНАЛ

**06.00, 07.00, 08.00, 11.00, 12.00, 14.00, 15.00, 16.00, 17.00, 18.00, 19.00, 20.00, 21.00, 22.00, 23.00, 00.00, 01.00** "Новостной дайджест" (12+).  
**06.15, 11.25, 16.15, 21.30** "Медицина XXI века" (16+).  
**06.45, 17.30, 1.40** "Вокруг спорта" (12+).  
**07.15, 14.15, 21.15, 00.15** "Морское утро" (12+).  
**07.30, 15.30, 22.15** "Искры камня" (12+).  
**08.15, 12.15, 17.15, 00.30** "Вне зоны. Загадки Волгоградской области" (12+).  
**08.30, 18.15, 22.40** "Лучший город земли" (12+).  
**08.40** "Приморье. Поехали" (12+).  
**09.00** "Юбилейный концерт Александра Добронравова" (12+).  
**11.15, 20.15, 00.45** "Морское собрание" (12+).  
**12.30, 18.25, 01.15** "У камина" (16+).  
**13.00** "Танцуют Все. Дети" Волшебный остров (0+).  
**14.30, 19.15** "Сады и огороды Приморья" (12+).  
**15.15** "И в шутку, и всерьез" (6+).  
**16.45, 23.35** "Народная экскурсия" (12+).  
**17.40, 22.50, 01.50** "Кинопутешествие" (6+).  
**19.35** "Владивосток. Наше время" (12+).

**20.25** "Разбор кино по-музыкантски" (12+).  
**23.15** "В. Гости" (12+).

## ТВ ЦЕНТР

**06.00** "Настроение". (0+).  
**08.15** "Доктор И...". (16+).  
**08.50** Т/с "Первые встречи". (12+).  
**10.55, 02.45** Д/с "Актёрские судьбы". (16+).  
**11.30, 14.30, 17.50, 22.00** События. (0+).  
**11.50** Х/ф "Эксклюзив". (12+).  
**13.40, 05.25** "Мой герой". (12+).  
**14.50** Город новостей. (0+).  
**15.00, 03.10** Х/ф "Сельский детектив. Иголка в стоге сена". (12+).  
**16.55** Д/ф "Звёзды лёгкого поведения". (16+).  
**18.15** Х/ф "Соколова подозревает всех-3". (12+).  
**22.35** "Хватит слухов!". (16+).  
**23.05** Д/ф "90-е. Путаны и тараканы". (16+).  
**00.00** События. 25-й час. (0+).  
**00.30** "Петровка, 38". (16+).  
**00.45** Д/ф "90-е. Наркота". (16+).  
**01.25** "Знак качества". (16+).  
**02.05** Д/ф "Брежнев, которого мы не знали". (12+).  
**04.45** Д/с "Короли эпизода". (16+).

## РЕН ТВ

**05.00, 18.00, 02.20** "Самые шокирующие гипотезы". (16+).  
**06.00** "С бодрым утром!". (16+).  
**08.30, 12.30, 16.30, 19.30, 23.00** "Новости". (16+).  
**09.00, 15.00** "Засекреченные списки". (16+).  
**11.00** "Как устроен мир с Тимофеем Баженовым". (16+).  
**12.00, 16.00, 19.00** Информационная программа 112. (16+).  
**13.00, 23.30** "Загадки человечества с Олегом Шишкиным". (16+).  
**14.00** "Невероятно интересные истории". (16+).  
**17.00, 03.10** "Тайны Чапман". (16+).  
**20.00** Х/ф "Логан". (16+).  
**22.45** "Смотреть всем!". (16+).  
**00.30** Х/ф "Ночь страха". (16+).

## ОТВ

**06.00, 08.00, 22.00, 01.00** Новости "ПАНОРАМА" (16+).  
**06.20, 08.20, 12.10, 18.20, 20.20, 22.20, 01.20** "В порядке!" (16+).  
**06.25, 08.30, 12.15, 14.15, 16.20, 01.30** "Прогноз погоды в Приморском крае", "Прогноз погоды во Владивостоке", "Прогноз погоды мест отдыха" (0+).  
**06.40, 10.50, 12.25, 20.40, 22.40** "Знай свой край" (6+).  
**06.45** "Дачный десант" (12+).  
**07.00, 09.00, 12.00, 13.00, 14.00, 15.00, 16.00, 17.00** Новости "ПАНОРАМА". Дайджест (16+).  
**07.15** "Прогноз погоды в Приморском крае", "Прогноз погоды во Владивостоке", "Гороскоп" (0+).  
**07.30, 09.30, 13.25, 15.30, 17.30, 19.40, 21.30, 00.30** "ДВ-Блиц", "Прогноз погоды в ДФО" (16+).  
**07.45** "Фейкам.нет" (16+).  
**07.50, 09.50, 13.50, 15.45, 17.50, 19.50, 21.50, 00.50** "Автопатруль 112" (16+).  
**08.35** "Социальный эксперимент" (12+).  
**08.40** "Квадратные метры" (12+).  
**09.15** "Прогноз погоды в Приморском крае", "Прогноз погоды мест отдыха", "Гороскоп" (0+).  
**09.45, 10.55** "Блюдо нового дня" (12+).  
**10.00, 02.00** Документальная программа "Волонтёры" (12+).  
**11.00, 04.30** "Енот и народ" (12+).  
**11.15, 13.15, 15.15, 17.20** "Про-

гноз погоды в Приморском крае", "Гороскоп" (0+).

**11.25, 00.45** "Финкод" (12+).  
**11.30, 14.30, 00.00** "В центре внимания" (16+).  
**12.30, 04.45** "Культурно" (16+).  
**12.45** "Спортивное Приморье" (6+).  
**13.40, 01.45, 02.45** "Итог недели" (16+).  
**14.25** "Стесняюсь спросить" (16+).  
**15.40** "Приехали" (16+).  
**16.25** "Земля Приморская" (12+).  
**16.45** "Ход конём" (16+).  
**17.45** "Чёрно-белое Приморье" (6+).  
**18.00, 20.00** Новости "ПАНОРАМА" (0+).  
**18.30, 20.30, 22.30** "Прогноз погоды в Приморском крае", "Прогноз погоды во Владивостоке", "Прогноз погоды мест отдыха", "Гороскоп" (0+).  
**18.40** "Витражи" (16+).  
**19.00** "В центре внимания" (0+).  
**19.25** "Спецрепортаж" (16+).  
**19.30** "Weekend в Приморье" (12+).  
**20.45, 01.35, 05.50** "Театральный дневник" выпуск 2 (16+).  
**21.00** "Морская" (12+).  
**21.15** "Мобильная мама" (12+).  
**21.35** "Городская среда" (12+).  
**21.40** "Мегаполис" (12+).  
**21.45, 23.50** "Разведка блогем" (12+).  
**22.45** "Морское собрание" (12+).  
**23.00, 05.00** Кристина Семенкина, Константин Лавроненко и др. в многосерийном детективе "Цена жизни" (16+).  
**00.25** "Прогноз погоды в Приморском крае" (0+).  
**03.00** Алексей Мокроусов, Александр Ширвиндт и др. в комедии "Сакара у вас улыбка" (12+).  
**04.25** "Кадр в кадре" (12+).

## НТВ

**04.50** Т/с "Улицы разбитых фонарей". (16+).  
**06.30** "Утро. Самое лучшее". (16+).  
**08.00, 10.00, 13.00, 16.00, 19.00, 23.35** "Сегодня". (0+).  
**08.25, 10.35** Т/с "Пёс". (16+).  
**13.30** "Чрезвычайное происшествие". (0+).  
**14.00** "Место встречи". (16+).  
**16.45** "За гранью". (16+).  
**17.50** "ДНК". (16+).  
**20.00** Т/с "Первый отдел". (16+).  
**22.15, 00.00** Т/с "Напарники". (16+).  
**00.55** Т/с "А.Л.Ж.И.Р.". (16+).  
**03.20** Т/с "Глаза в глаза". (16+).

## КУЛЬТУРА

**06.30, 07.00, 08.00, 10.00, 12.30, 17.00, 19.30** Новости культуры. (0+).  
**06.35** "Лето Господне". (0+).  
**07.05, 15.10** Д/ф "Иерусалим - строители священного города". (0+).  
**08.05** Д/с "Сказки из глины и дерева". (0+).  
**08.15** "Жизнь и судьба". (0+).  
**08.50** Х/ф "Варькина земля". (0+).  
**09.40, 13.00, 17.40, 19.10** Оттепель. В добрый час. (0+).  
**10.15** "Наблюдатель". (0+).  
**11.10, 00.15** XX век. (0+).  
**12.45** Новости. Подробно. Кино. (0+).  
**13.20** Искусственный отбор. (0+).  
**14.05** Х/ф "Кража". (0+).  
**15.05, 23.20** "Три минуты тишины". (0+).  
**16.05** Д/ф "Дмитрий Блохинцев. Человек эпохи". (0+).  
**17.15** "Библейский сюжет". (0+).  
**17.55, 01.15** XVII международный конкурс имени П.И. Чайковского.

Лауреаты. (0+).

**19.45** Главная роль. (0+).  
**20.05** "Правила жизни". (0+).  
**20.30** "Спокойной ночи, малыши!" (0+).  
**20.45** Дневники конкурса "Учитель года России". (0+).  
**21.30** Власть факта. (0+).  
**22.15** Х/ф "Иркутская история". (0+).  
**23.25** Д/ф "Отён. забытая сестра Рима". (0+).  
**02.30** Д/ф "Роман в камне". (0+).

## ДОМАШНИЙ

**06.30, 05.50** По делам несовершеннолетних. (16+).  
**07.30** Давай разведёмся! (16+).  
**08.30, 02.25** Тест на отцовство. (16+).  
**10.40, 23.05** Д/с "Понять. Простить". (16+).  
**11.45, 00.10** Д/с "Порча". (16+).  
**12.55, 01.05** Д/с "Знахарка". (16+).  
**13.30, 01.30** Д/с "Верну любимого". (16+).  
**14.05, 02.00** Д/с "Голоса ушедших душ". (16+).  
**14.40, 04.05** Д/с "Преступления страсти". (16+).  
**19.00** Х/ф "Субботняя жена". (16+).  
**05.40** "6 кадров". (16+).

## ЗВЕЗДА

**05.15** Т/с "Ночные ласточки". (16+).  
**07.00** "Сегодня утром". (12+).  
**09.00, 13.00, 19.00** Новости дня. (16+).  
**09.15, 21.00** "Открытый эфир". (16+).  
**11.00** Х/ф "Конец операции "Резидент". (12+).  
**13.20, 03.20** Д/с "Война в Корее". (16+).  
**18.00** Д/с "Битва оружейников". (16+).  
**18.50** "Специальный репортаж". (16+).  
**19.15** "По горячим следам". (16+).  
**20.10** Д/с "Секретные материалы". (16+).  
**22.45** "Между тем" с Наталией Метлиной. (12+).  
**23.15** Х/ф "Одинокое плавание". (12+).  
**01.10** Т/с "Туман рассеивается". (16+).  
**02.50** Д/с "Хроника Победы". (16+).

## ПЯТНИЦА

**05.00** М/с "Простоквашино". (12+).  
**05.10, 02.30** Т/с "Жестокий Стамбул". (16+).  
**06.40, 02.10, 04.40** Пятница News. (16+).  
**07.20** Кондитер. (16+).  
**08.40, 13.30** На ножах. (16+).  
**09.40** Поющий офис. (16+).  
**11.00, 19.00** Адский шеф. (16+).  
**21.30** Молодые ножи. (16+).  
**23.00** Гастротур. (16+).  
**00.00** Х/ф "Великая красота". (18+).  
**04.00** Инсайдеры. (16+).

## ЧЕ

**06.00, 05.40** Дорожные войны. Лучшее. (16+).  
**06.30** Дорожные войны 2.0. (16+).  
**07.45** Дорожные войны. (16+).  
**09.10, 20.00** Охотники. (16+).  
**10.00** Т/с "Солдаты-11". (12+).  
**11.00** Т/с "Солдаты-12". (12+).  
**17.00** Улёётное видео. (16+).  
**22.00** Заступницы. (16+).  
**00.00** Опасные связи. (18+).  
**02.40** Вне закона. Преступление и наказание. (16+).  
**04.10** Невероятные истории. (16+).



**ПЕРВЫЙ**

**05.00** Телеканал "Доброе утро". (0+).  
**09.00, 03.00** Новости. (0+).  
**09.05** "АнтиФейк". (16+).  
**09.45** "Жить здорово!". (16+).  
**10.35, 16.20, 19.15** Информационный канал. (16+).  
**16.00, 19.00** Новости (с субтитрами). (0+).  
**17.15** "Давай поженимся!". (16+).  
**18.05** "Мужское / Женское". (16+).  
**19.55** "Куклы наследника Тутти". (16+).  
**21.00** "Время". (0+).  
**21.45** Т/с "Спроси Марту". (16+).  
**22.45** "Большая игра". (16+).  
**23.35** ПОДКАСТ.ЛАБ. (16+).

**РОССИЯ**

**05.00, 09.30** Утро России. (0+).  
**09.00, 14.30, 21.05** "Вести: Приморье". (0+).  
**09.55** О самом главном. (12+).  
**11.00, 14.00, 16.00, 20.00** Вести. (0+).  
**11.30, 17.30** "60 минут". (12+).  
**14.55** "Наши". (12+).  
**16.30** "Малахов". (16+).  
**21.20** Т/с "Доктор Краснов". (16+).  
**23.25** Вечер с Владимиром Соловьёвым. (12+).  
**02.05** Т/с "Тайны следствия". (12+).  
**03.50** Т/с "Морозова". (16+).

**МАТЧ ТВ**

**06.45, 14.05, 21.55, 01.30, 04.15** Все на Матч! (0+).  
**07.35** "Вид сверху". (12+).  
**08.05** Дзюдо. FONBET Чемпионат России. Трансляция из Кемерово. (12+).  
**09.35, 14.00, 16.35, 19.20, 21.50** Новости. (0+).  
**09.40, 16.40, 21.30** Специальный репортаж. (12+).  
**10.00** Боулинг. Континентальная лига. Про-тур. Трансляция из Омска. (0+).  
**12.00** Гребля на байдарках и каноэ. Чемпионат мира. Трансляция из Великобритании. Слалом. (0+).  
**13.00** "Игра миллионов". (12+).  
**13.30** "Голевая неделя. РФ". (6+).  
**17.00** "Легендарные клубы". (12+).  
**18.00** "Есть тема!". (0+).  
**19.25** Дзюдо. FONBET Чемпионат России. Прямая трансляция из Кемерово. (0+).  
**22.55** "Большой хоккей". (12+).  
**23.25** Футбол. "2Drots" (Москва) - "Химки" (Московская область). FONBET Кубок России. Прямая трансляция. (0+).  
**01.45** Хоккей. "Торпедо" (Нижний Новгород) - "Ак Барс" (Казань). Фонбет Чемпионат КХЛ. Прямая трансляция. (0+).  
**04.40** Футбол. "Дженоа" - "Рома". Чемпионат Италии. Прямая трансляция. (0+).

**СТС**

**06.00, 05.50** Ералаш. (0+).  
**06.55, 05.20** М/ф "Мультфильмы". (0+).  
**07.25** М/с "Простоквашино". (0+).  
**07.40** М/с "Ну, погоди! Каникулы". (6+).  
**08.00, 17.55** Т/с "Папины дочки. Новые". (12+).  
**09.05** Уральские пельмени. (16+).  
**10.10** М/ф "Приключения мышонка Переса". (0+).  
**12.20** М/ф "Приключения мышонка Переса-2". (0+).  
**14.05** Х/ф "Шимпанзе под прикрытием". (12+).  
**15.45** Х/ф "Великолепный". (12+).  
**20.00** Х/ф "Всё или ничего". (16+).  
**22.10** Х/ф "Большой Стэн". (16+).  
**00.10** Х/ф "Миссия невыполни-

ма-3". (16+).  
**02.30** Т/с "Папины дочки". (0+).  
**05.15** "6 кадров". (16+).

**ТНТ**

**07.00** "Однажды в России. Спецдайджесты-2023". (16+).  
**09.00** Т/с "Интерны". (16+).  
**16.00** Т/с "Полицейский с Рублёвки-5". (16+).  
**17.30** Х/ф "Полицейский с Рублёвки. Новогодний беспредел". (16+).  
**19.30** Т/с "Иванько". (16+).  
**21.00** "Однажды в России". (16+).  
**23.00** Х/ф "Наша Russia: Яйца судьбы". (16+).  
**00.40** "Импровизация. Команды. Дайджест". (16+).  
**02.30** "Студия "Союз". (16+).  
**04.50** "Импровизация". (16+).

**ТВ-3**

**06.00, 09.15** Утренние гадания. (16+).  
**06.15, 03.15** М/ф "Мультфильмы". (0+).  
**06.30** Т/с "Мистер Ошибка". (16+).  
**08.15, 16.45** Д/с "Слепая". (16+).  
**09.30, 15.00** Гадалка. (16+).  
**11.15** Знаки судьбы. (16+).  
**12.20** Мистические истории. (16+).  
**13.30** Д/с "Старец". (16+).  
**18.30** Т/с "СуперИвановы". (16+).  
**20.30** Т/с "И снова здравствуйте!". (16+).  
**23.15** Х/ф "Пирания 3DD". (18+).  
**00.45** Т/с "Императрица Ки". (16+).  
**01.45** Т/с "Мистер Ошибка". (18+).

**ПЯТЫЙ**

**05.00, 09.00, 13.00, 17.00** "Известия". (16+).  
**05.25** Т/с "Глухарь. Возвращение". (16+).  
**07.15, 09.30, 13.30** Т/с "Подсудимый". (16+).  
**08.35** "День ангела". (0+).  
**17.30, 02.40** Т/с "След". (16+).  
**21.35, 00.30** Т/с "Свои-6". (16+).  
**22.25** Т/с "Свои-2". (16+).  
**00.00** "Известия. Итоговый выпуск". (16+).  
**01.15** Т/с "Свои-5". (16+).  
**04.00** Т/с "Прокурорская проверка". (16+).

**8 КАНАЛ**

**06.00, 07.00, 08.00, 09.00, 10.00, 11.00, 12.00, 13.00, 14.00, 15.00, 16.00, 17.00, 18.00, 19.00, 20.00, 21.00, 22.00, 23.00, 00.00, 01.00** "Новостной дайджест" (12+).  
**06.15, 11.35, 15.15, 23.15** "Вне зоны. Плато Актолагай и Аккергешен" (12+).  
**06.30, 11.15, 16.25** "В. Гости" (12+).  
**07.15, 14.15, 21.15, 0.15** "КЛАССный подкаст" (12+).  
**07.30, 13.15, 00.30** "У камина" (16+).  
**08.15, 15.30, 21.30** "Сады и огороды Приморья" (12+).  
**08.35, 16.15, 23.30** "Морское собрание" (12+).  
**09.15, 17.15, 22.45** "Народная экскурсия" (12+).  
**09.25, 18.30, 22.15, 01.15** "Медицина XXI века" (16+).  
**10.15, 14.30, 19.35** "Искры каминна" (12+).  
**10.40, 20.45** "Лучший город земли" (12+).  
**10.50, 16.45, 21.50, 01.45** "Кинопутешествие" (6+).  
**12.15** "Владивосток. Наше время" (12+).  
**12.40, 17.45, 23.40** "Вокруг спорта" (12+).  
**13.40, 19.15** "Приморье. Поехали" (12+).

**17.25** "Разбор кино по-музыкантски" (12+).  
**18.15** "И в шутку, и всерьез" (6+).  
**20.15** "Время говорить" (12+).

**ТВ ЦЕНТР**

**06.00** "Настроение". (0+).  
**08.15** "Доктор И..." (16+).  
**08.50** Т/с "Первые встречные". (12+).  
**10.55, 02.50** Д/с "Актёрские судьбы". (16+).  
**11.30, 14.30, 17.50, 22.00** События. (0+).  
**11.50** Х/ф "Красная лента". (12+).  
**13.40, 05.25** "Мой герой". (12+).  
**14.50** Город новостей. (0+).  
**15.05, 03.15** Х/ф "Сельский детектив. Иголлка в стоге сена". (12+).  
**16.55** Д/ф "Фальшивая родня". (16+).  
**18.15** Х/ф "Соколова подозревает всех-4". (12+).  
**22.35** "10 самых..." (16+).  
**23.05** Д/ф "Актёрские драмы. Здесь вам не эстрада!" (16+).  
**00.00** События. 25-й час. (0+).  
**00.30** "Петровка, 38". (16+).  
**00.45** Д/ф "Следствие ведёт КГБ. Уравнение с тремя неизвестными". (16+).  
**01.25** Д/ф "От Шурика до Шарикова. Заложники одной роли". (16+).  
**02.05** Д/ф "Брежнев, которого мы не знали". (12+).  
**04.45** Д/с "Короли эпизода". (16+).

**РЕН ТВ**

**05.00, 18.00, 03.20** "Самые шокирующие гипотезы". (16+).  
**06.00** "С бодрым утром!" (16+).  
**08.30, 12.30, 16.30, 19.30, 23.00** "Новости". (16+).  
**09.00** "Документальный проект". (16+).  
**11.00** "Как устроен мир с Тимофеем Баженовым". (16+).  
**12.00, 16.00, 19.00** Информационная программа 112. (16+).  
**13.00, 23.30** "Загадки человечества с Олегом Шишкиным". (16+).  
**14.00** "Невероятно интересные истории". (16+).  
**15.00** "Неизвестная история". (16+).  
**17.00, 04.10** "Тайны Чапман". (16+).  
**20.00** Х/ф "Бегущий по лезвию 2049". (16+).  
**00.30** Х/ф "Облачный атлас". (18+).

**ОТВ**

**06.00, 08.00, 22.00, 01.00** Новости "ПАНОРАМА" (16+).  
**06.20, 08.20, 12.10, 18.20, 22.20, 01.20** "В порядке!" (16+).  
**06.25, 08.30, 12.15, 14.15, 16.20, 18.30, 01.30** "Прогноз погоды в Приморском крае", "Прогноз погоды во Владивостоке", "Прогноз погоды мест отдыха" (0+).  
**06.40, 10.50, 12.25, 22.40** "Знай свой край" (6+).  
**06.45** "Weekend в Приморье" (12+).  
**07.00, 09.00, 12.00, 13.00, 14.00, 15.00, 16.00, 17.00** Новости "ПАНОРАМА". Дайджест (16+).  
**07.15** "Прогноз погоды в Приморском крае", "Гороскоп" (0+).  
**07.30, 09.30, 13.25, 15.30, 17.30, 21.30, 00.30** "ДВ-Блиц", "Прогноз погоды в ДФО" (16+).  
**07.45, 05.55** "Финкод" (12+).  
**07.50, 09.50, 13.50, 15.50, 17.50, 21.50, 00.50, 02.45** "Автопатруль 112" (16+).  
**08.35, 00.45** "Спецрепортаж" (16+).  
**08.40, 12.30, 04.15** "Витражи" (16+).  
**09.15, 11.15, 15.15, 17.20** "Про-

гноз погоды в Приморском крае", "Гороскоп" (0+).  
**09.45, 10.55** "Блюдо нового дня" (12+).  
**10.00, 02.00** Документальная программа "Знак качества с Гариком Сукачёвым" (12+).  
**10.40** "Фейкам.нет" (16+).  
**11.00** "Земля Приморская" (12+).  
**11.25, 01.35** "Социальный эксперимент" (12+).  
**11.30, 14.30, 00.00** "В центре внимания" (16+).  
**12.45** "Китайская шкатулка" (12+).  
**13.15** "Прогноз погоды в Приморском крае", "Гороскоп" (0+).  
**13.20** "Мегаполис" (12+).  
**13.35** "Городская среда" (12+).  
**13.40** "Мобильная мама" (12+).  
**14.25, 05.50** "Разведка блогом" (12+).  
**15.40** "Морское собрание" (12+).  
**16.30, 02.40, 04.30** "Театральный дневник" выпуск 2 (16+).  
**16.45** "Дачный десант" (12+).  
**17.45** "Стесянюсь спросить" (16+).  
**18.00** Новости "ПАНОРАМА" (0+).  
**18.35** "Морская" (12+).  
**18.55** МХЛ. "Тайфун" (Приморский край) - "МХК Спартак" (Москва). (0+).  
**21.45** "Чёрно-белое Приморье" (6+).  
**22.25** "Прогноз погоды в Приморском крае", "Прогноз погоды во Владивостоке", "Прогноз погоды мест отдыха", "Гороскоп" (0+).  
**22.45** "Приморье безОпасности" (16+).  
**23.00, 05.00** Кристина Семенякина, Константин Лавроненко и др. в многосерийном детективе "Цена жизни" (16+).  
**23.50** "Кадр в кадре" (12+).  
**00.25** "Прогноз погоды в Приморском крае" (0+).  
**01.40** "Гороскоп" (12+).  
**01.45** "Культурно" (16+).  
**02.50** "НЕработа" (12+).  
**03.00** Ахмед Хамурзов, Тимур Кетенчиев и др. в драме "Невиновен" (16+).  
**04.45** "Енот и народ" (12+).

**НТВ**

**04.50** Т/с "Улицы разбитых фонарей". (16+).  
**06.30** "Утро. Самое лучшее". (16+).  
**08.00, 10.00, 13.00, 16.00, 19.00, 23.35** "Сегодня". (0+).  
**08.25, 10.35** Т/с "Пёс". (16+).  
**13.30** "Чрезвычайное происшествие". (0+).  
**14.00** "Место встречи". (16+).  
**16.45** "За гранью". (16+).  
**17.50** "ДНК". (16+).  
**20.00** Т/с "Первый отдел". (16+).  
**22.15, 00.00** Т/с "Напарники". (16+).  
**00.55** "Поздняков". (16+).  
**01.10** "Мы и наука. Наука и мы". (12+).  
**01.55** Т/с "А.Л.Ж.И.Р.". (16+).  
**03.45** Т/с "Глаза в глаза". (16+).  
**04.35** Д/с "Военно-исторические маршруты". (16+).

**КУЛЬТУРА**

**06.30, 07.00, 08.00, 10.00, 12.30, 17.00, 19.30** Новости культуры. (0+).  
**06.35** "Пешком..." (0+).  
**07.05, 15.15** Д/ф "Отён. забытая сестра Рима". (0+).  
**08.05** Д/с "Сказки из глины и дерева". (0+).  
**08.15** "Жизнь и судьба". (0+).  
**08.40** Х/ф "Варькина земля". (0+).  
**09.40, 13.00, 17.40, 19.10** Оттепель. В добрый час. (0+).  
**10.15** "Наблюдатель". (0+).  
**11.10, 00.15** XX век. (0+).  
**12.45** Новости. Подробно. Театр. (0+).

**13.20** Абсолютный слух. (0+).  
**14.05, 22.15** Х/ф "Иркутская история". (0+).  
**15.10, 23.20** "Три минуты тишины". (0+).  
**16.05** Линия жизни. (0+).  
**17.15** Моя любовь - Россия! (0+).  
**17.55, 01.30** XVIII международный конкурс имени П.И. Чайковского. Лауреаты. (0+).  
**19.45** Главная роль. (0+).  
**20.05** Открытая книга. (0+).  
**20.30** "Спокойной ночи, малыши!" (0+).  
**20.45** Д/ф "Москва слезам не верит" - большая лотерея". (0+).  
**21.30** "Энигма". (0+).  
**23.25** Д/ф "Бибракта - тайны затерянного города галлов". (0+).

**ДОМАШНИЙ**

**06.30, 05.40** По делам несовершеннолетних. (16+).  
**07.30** Давай разведёмся! (16+).  
**08.30, 02.25** Тест на отцовство. (16+).  
**10.40, 23.00** Д/с "Понять. Простить". (16+).  
**11.45, 00.10** Д/с "Порча". (16+).  
**12.55, 01.05** Д/с "Знахарка". (16+).  
**13.30, 01.30** Д/с "Верну любимого". (16+).  
**14.05, 02.00** Д/с "Голоса ушедших душ". (16+).  
**14.40, 04.05** Д/с "Преступления страсти". (16+).  
**19.00** Х/ф "На реке". (16+).

**ЗВЕЗДА**

**05.05** Д/с "Война в Корее". (16+).  
**07.00** "Сегодня утром". (12+).  
**09.00, 13.00, 19.00** Новости дня. (16+).  
**09.15, 21.00** "Открытый эфир". (16+).  
**11.00** Х/ф "Конец операции "Резидент". (12+).  
**13.25, 04.10** Т/с "Благословите женщину". (16+).  
**18.00** Д/с "Битва оружейников". (16+).  
**18.50** "Специальный репортаж". (16+).  
**19.15** "По горячим следам". (16+).  
**20.10** "Код доступа". (12+).  
**22.45** "Между тем" с Наталией Метлиной. (12+).  
**23.15** Х/ф "Контрудар". (12+).  
**00.55** Т/с "Туман рассеивается". (16+).  
**02.35** Х/ф "Чужая родня". (12+).

**ПЯТНИЦА**

**05.00, 02.20** Т/с "Жестокий Стамбул". (16+).  
**06.20, 01.50, 04.30** Пятница News. (16+).  
**07.00** Кондитер. (16+).  
**08.20** На ножах. (16+).  
**11.30** Сердце Клавы. (16+).  
**14.00** Четыре свадьбы. (16+).  
**19.00** Новые Пацанки. (16+).  
**21.50** Тревел-баттл. (16+).  
**00.00** Х/ф "Молодость". (18+).  
**03.40** Инсайдеры. (16+).

**ЧЕ**

**06.00, 05.40** Дорожные войны. Лучшее. (16+).  
**06.30** Дорожные войны 2.0. (16+).  
**07.45** Дорожные войны. (16+).  
**09.10, 20.00** Охотники. (16+).  
**10.00** Т/с "Солдаты-12". (12+).  
**16.30** Улётное видео. (16+).  
**22.00** Заступницы. (16+).  
**00.00** Опасные связи. (18+).  
**02.40** Вне закона. Преступление и наказание. (16+).  
**04.10** Невероятные истории. (16+).



**Побережье в черте города завораживает манящей красотой. Но часто эту красоту не разглядеть за кучами пластиковых и стеклянных бутылок, упаковками от продуктов и прочего хлама, который оставляют после себя безответственные отдыхающие. Призывать их к порядку, учить уважать нашу уникальную природу, конечно, надо. Регулярная разъяснительная работа со временем приносит свои плоды. Но владивостокские экологи-добровольцы предпочитают личным примером убеждать земляков не мусорить на пляжах.**

В акции на побережье бухты Горностай участвовали студенты Владивостокского государственного университета (ВВГУ). Среди них молодые люди, обучающиеся по направлению «Экология и природопользование».

### УРНЫ ЕСТЬ, НО ИХ НЕ ВИДЯТ

На Горностае из-за халатности недобросовестных отдыхающих на территории скапливается мусор, который возможно убрать только благодаря таким акциям. Примечательно, что здесь имеются оборудованные площадки для сбора отходов, но некоторые горожане их упорно игнорируют.

– Хотелось бы, чтобы люди задумались и выбрасывали мусор только там, где положено. Мы обязаны беречь природу, – уверен студент Алексей Васильев.

Ребята признались, что участвуют в экологических акциях по собственному желанию. Благодаря этому удается сделать любимые места отдыха чище.

– Мы должны заботиться о городе, в котором живем. Я сегодня участвую в подобной акции в первый раз. Необычные ощущения, очень понравилось. Рассчитываю и в дальнейшем участвовать в мероприятиях по уборке побережья, – поделилась Софья Радченко.

В завершении уборки студентов, принявших участие в ней, отметили памятными дипломами и подарками. Хотя, конечно, работали они не ради наград.

### ПОМОЖЕМ ТЕМ, КТО ПОМОГАЕТ

Еще одна акция состоялась на побережье бухты Патрокл. В ней участвовали горожане разных возрастов: и люди старшего поколения, и дети. Некоторые пришли целыми семьями. В результате здесь собрали десятки мешков с мусором.

Администрация Владивостока регулярно оказывает поддержку в проведении экологических мероприятий. При необходимости активистам предоставляют транспорт, перчатки, мешки и другие необходимые принадлежности. Как сообщила Елена Юнак, заместитель начальника отдела организации природоохранных мероприятий Управления охраны окружающей среды и природопользования, только за минувший месяц во время акций собрали более пяти тысяч тонн мусора: стекло, металл, пластик и несортируемые отходы. Их передадут для дальнейшей утилизации.

– В течение года во Владивостоке регулярно проводятся мероприятия экологического просвещения. Это уроки, конференции, акции по уборке территорий. Мы всегда готовы поддерживать тех, кто хочет провести подобные акции. Всем желающим организациям поможем определить место уборки, организовать вывоз мусора, – напомнила Елена Юнак.

Евгений СИДОРОВ

# Берег моря – не мусорный бак

Во Владивостоке прошли экологические акции. На этот раз порядок наводили в бухтах Горностай и Патрокл



Фото Vlc.Ru





# Кошки, которые не хотят гулять сами по себе

В Дальневосточной столице прошли акции в защиту безнадзорных животных

Два дня в краевом центре проходили мероприятия, направленные на решение проблемы бездомных животных. Невероятно зрелищным получился фестиваль беспородных собак: он собрал десятки зрителей. Не меньше интереса у горожан вызвала и выставка-раздача четвероногих. Мероприятия состоялись при поддержке проекта мэрии «Животные города В». Акция помогла подыскать дом и любящих, заботливых хозяев для 36 кошек и собак.



## ДОБРАЯ ТРАДИЦИЯ ВЛАДИВОСТОКА

«Дорога домой» – так назывался фестиваль хвостатых, который развернулся на площадке ТВК «Калина Молл». Его организатором уже в пятый раз выступил фонд защиты животных «Умка». Эксперты рассказали гостям фестиваля, как подготовиться к тому, чтобы завести собаку и как правильно за ней ухаживать.

Гости мероприятия смогли познакомиться с подопечными фонда, принять участие в благотворительной ярмарке и обменяться собачьей одеждой. Для самых юных посетителей организовали шоу с аниматорами.

«Мероприятия с участием животных стали доброй традицией нашего города. Мы используем любую возможность, чтобы донести до людей: взять животного из приюта – правильный шаг. Вы делаете доброе дело. Такие мероприятия все больше привлекают молодежь, семьи с детьми, людей старшего поколения. Они приходят сюда, чтобы погулять, пообщаться с животными и найти своего любимца», – рассказала помощник главы Владивостока Яна Красицкая.

## КОШКА В ДОМЕ – ЭТО К СЧАСТЬЮ

У входа в ТРЦ «Черемушки» прошло традиционное мероприятие, организованное участниками движения в защиту животных «Спасем жизнь».

По словам волонтеров, на выставке было представлено ре-







кордное количество животных: около ста кошек и собак из разных уголков Приморья.

Возле клеток с питомцами собирались десятки людей. Многие забирали усасть-полосатых домой, а кто-то жертвовал средства на корма и специальные препараты для лечения бездомных животных.

«Сегодня мы взяли двух котят. Мне понравился коричневый, а моей маме персиковый. У нас дома уже живет одна кошка, теперь их будет три», – поделился довольный посетитель выставки Елисей.

Будущим хозяевам волонтеры рассказали, как правильно ухаживать за питомцами: чем кормить, когда делать прививки. Важно помнить, что кошки и собаки – это не живые игрушки, они требуют ответственного отношения.

Руководитель движения «Спасем жизнь» Лилия Драчева рас-

сказала, что с каждым желающим забрать питомца провели собеседование, подписали договор о бережном содержании животного.

## СДЕЛАЛИ ПОЧТИ НЕВОЗМОЖНОЕ

Напомним, проект администрации Владивостока «Животные города\_В» – это команда людей, которых объединяет любовь к братьям нашим меньшим и желание наполнить жизнь каждого из них счастьем, теплом, заботой.

За максимально короткий срок авторы проекта добились грандиозных результатов и осуществили почти невозможное.

Благодаря сотрудничеству с различными фондами и зоозащитниками, привлечению кинологов, удалось охватить целый ряд направлений. Это создание городской инфраструктуры для людей с животными, пропаганда



### СПРАВКА «В»:

Если вы нашли бездомное животное и хотите ему помочь,

позвоните по телефону 8 (423) 222-23-33 в Единую дежурную диспетчерскую службу (ЕДДС) Владивостока и оставьте заявку. Можно написать в чат-бот администрации города, также оставив сообщение. Специалисты сформируют план и в ближайшее время направят бригаду по указанному адресу.

гуманного отношения к четвероногим, сокращение безнадзорных животных, организация выставок и фестивалей по пристрою бездомных собак и кошек. Только в этом году 315 кошек и собак обрели дом и семью.

Евгений СИДОРОВ





**АДМИНИСТРАЦИЯ ГОРОДА ВЛАДИВОСТОКА**  
**ПОСТАНОВЛЕНИЕ**  
**07.06.2023 г. Владивосток №1417**

**О Порядке пользования территориями общего пользования Владивостокского городского округа при передвижении на средствах индивидуальной мобильности, в том числе используемых в автоматизированной системе аренды (проката)**

В соответствии с Федеральным законом от 06.10.2003 № 131-ФЗ «Об общих принципах организации местного самоуправления в Российской Федерации», Постановлением Правительства Российской Федерации от 23.10.1993 № 1090 «О Правилах дорожного движения», Уставом города Владивостока, муниципальным правовым актом города Владивостока от 15.08.2018 № 45-МПА «Правила благоустройства территории Владивостокского городского округа» администрация города Владивостока

п о с т а н о в л я е т:

1. Утвердить Порядок пользования территориями общего пользования Владивостокского городского округа при передвижении на средствах индивидуальной мобильности, в том числе используемых в автоматизированной системе аренды (проката) (приложение).
2. Управлению по работе со СМИ администрации города Владивостока (Козлова В.В.) опубликовать настоящее постановление в официальных средствах массовой информации и разместить на официальном сайте администрации города Владивостока в сети Интернет [www.vlc.ru](http://www.vlc.ru).
3. Настоящее постановление вступает в силу со дня его официального опубликования.
4. Контроль исполнения настоящего постановления возложить на заместителя главы администрации Фищука Т.Г.

*Глава города К.В. Шестаков*

**Приложение к постановлению администрации города Владивостока от 07.06.2023 № 1417**

**Порядок пользования территориями общего пользования Владивостокского городского округа при передвижении на средствах индивидуальной мобильности, в том числе используемых в автоматизированной системе аренды (проката)**

1. Общие положения  
1.1. Настоящий Порядок пользования территориями общего пользования Владивостокского городского округа при передвижении на средствах индивидуальной мобильности, в том числе используемых в автоматизированной системе аренды (проката) (далее – Порядок), разработан в соответствии с Федеральным законом от 06.10.2003 № 131-ФЗ «Об общих принципах организации местного самоуправления в Российской Федерации», Постановлением Правительства Российской Федерации от 23.10.1993 № 1090 «О Правилах дорожного движения» (далее – Правила дорожного движения), муниципальным правовым актом города Владивостока от 15.08.2018 № 45-МПА «Правила благоустройства территории Владивостокского городского округа» (далее – Правила благоустройства) и определяет порядок пользования территориями общего пользования Владивостокского городского округа при передвижении на средствах индивидуальной мобильности, в том числе используемых в автоматизированной системе аренды (проката).

Для целей настоящего Порядка используются следующие понятия:

- а) автоматизированная система аренды (проката) – совокупность программного обеспечения, используемого оператором при оказании услуг аренды (проката) по предоставлению пользователям объектов аренды (проката), обеспечивающая соблюдение требований настоящего Порядка;
- б) зона запрета эксплуатации – территория (часть территории) общего пользования, на которой эксплуатация средств индивидуальной мобильности (далее – СИМ) запрещена;
- в) медленная зона эксплуатации – территория (часть территории) общего пользования, на которой скорость движения СИМ не должна превышать скорость пешеходного потока и иметь максимальное значение не более 15 км/ч;
- г) место расстановки объектов аренды (проката) – место, используемое для кратковременного или длительного хранения СИМ, требования к которому установлены настоящим Порядком;
- д) объект аренды (проката) – СИМ, предоставляемое оператором за плату во временное пользование;
- е) оператор – юридическое лицо или индивидуальный предприниматель, осуществляющий коммерческую деятельность по предоставлению в аренду (прокат) СИМ, оборудованных автоматизированной системой аренды (проката) на территориях общего пользования Владивостокского городского округа (далее – территория);
- ж) официальный сайт – официальный сайт администрации города Владивостока <http://www.vlc.ru/> в информационно-телекоммуникационной сети Интернет, на котором размещается следующая информация: даты начала и завершения сезона аренды (проката); местоположение мест расстановки объектов аренды (проката); границы медленных зон эксплуатации; границы зон запрета эксплуатации;
- з) пользователь – физическое лицо, заключившее договор аренды (проката) объекта аренды (проката) с оператором;

и) сезон проката – период предоставления операторами объектов аренды (проката) в течение каждого календарного года, устанавливаемый уполномоченным органом и информация о котором размещается на официальном сайте не позднее 30 дней до начала сезона проката;

к) СИМ – транспортное средство, имеющее одно или несколько колес (роликов), предназначенное для индивидуального передвижения человека посредством использования двигателя (двигателей) (электросамокаты, электроскейтборды, гироскутеры, сигвеи, моноколеса и иные аналогичные средства);

л) уполномоченный орган – управление городской среды администрации города Владивостока.

**2. Места расстановки объектов аренды (проката)**

2.1. Размещение объектов аренды (проката) осуществляется с соблюдением требований Правил благоустройства, настоящего Порядка.

Действие настоящего порядка распространяется на СИМ, размещение которых не требует дополнительной установки конструкций, используемых для опоры или крепления объектов аренды (проката).

Размещение СИМ с использованием дополнительных конструкций, используемых для опоры или крепления объектов аренды (проката), осуществляется в соответствии с земельным законодательством Российской Федерации.

Размещение объектов аренды (проката) в количестве, равном или превышающем 5 единиц, осуществляется только в местах расстановки объектов аренды (проката), внесенных в реестр мест расстановки объектов аренды (проката) (далее – Реестр), размещенный на официальном сайте.

В одном месте расстановки объектов аренды (проката), предусмотренном Реестром, должно находиться не более 10 объектов аренды (проката) одного оператора.

Размещение менее 5 объектов аренды (проката) возможно на территориях общего пользования Владивостокского городского округа с соблюдением требований Правил благоустройства, настоящего Порядка.

Администрация города Владивостока совместно с операторами принимают меры по обозначению мест расстановки объектов аренды (проката) горизонтальной разметкой.

2.2. Реестр формируется уполномоченным органом, в том числе на основании предложений, поступивших от органов государственной власти, органов местного самоуправления, организаций всех организационно-правовых форм, индивидуальных предпринимателей, граждан и операторов (далее – Предложения).

Предложения должны содержать сведения об адресных ориентирах мест расстановки объектов аренды (проката).

Уполномоченный орган рассматривает представленные Предложения в течение 15 календарных дней со дня их поступления, и по результатам рассмотрения включает предложенные места размещения в Реестр или отказывает в их включении в Реестр.

Основаниями для отказа во включении мест расстановки объектов аренды (проката) в Реестр являются: а) отсутствие у администрации города Владивостока прав в отношении территорий общего пользования, на которых предлагается расположить место расстановки объектов аренды (проката);

б) несоответствие планируемого места расстановки объектов аренды (проката) требованиям Правил благоустройства;

в) предоставление неполной и (или) неточной информации, предусмотренной абзацем 2 настоящего пункта Порядка.

2.3. Операторы осуществляют пользование территориями общего пользования Владивостокского городского округа, предварительно уведомив уполномоченный орган о размещении объектов аренды (проката) не позднее чем за 2 недели до даты начала сезона проката.

Уведомление, предусмотренное абзацем 1 настоящего пункта, должно содержать сведения об общем количестве размещаемых объектов аренды (проката), о координатах и адресных ориентирах мест расстановки объектов аренды (проката) (при наличии) с указанием количества объектов аренды (проката) для каждого места расстановки объектов аренды (проката).

**3. Обязанности оператора**

3.1. В целях комфортного использования территорий оператор информирует пользователей:

- а) необходимости соблюдения Правил дорожного движения;
- б) желательном использовании средств защиты, в том числе шлемов, наколенников, налокотников, перчаток;
- в) необходимости соблюдения законодательства в области обеспечения санитарно-эпидемиологического благополучия населения;
- г) запрете передвижения двух и более человек на одном объекте аренды (проката);
- д) необходимости соблюдения медленных зон эксплуатации;
- е) необходимости соблюдения зон запрета эксплуатации;
- ж) завершении сессии аренды (проката) только в местах расстановки объектов аренды (проката);
- з) разрешении использования СИМ лицами в соответствии с возрастными ограничениями, предусмотренными Правилами дорожного движения, требованиями оператора;

о запрете использования СИМ лицами, находящимися в состоянии алкогольного, наркотического или иного опьянения, под воздействием лекарственных препаратов, ухудшающих реакцию и внимание, в болезненном или утомленном состоянии, ставящем под угрозу безопасность движения.

3.2. В целях безопасного использования территории оператор должен поддерживать техническое состояние объектов аренды (проката), обеспечивающее возможность их безаварийной эксплуатации в течение всего срока аренды (проката).

- В частности, если это предусмотрено техническими характеристиками СИМ, должно обеспечиваться:
- а) наличие исправной тормозной системы;
  - б) наличие и функционирование передней фары (фонаря) белого цвета;
  - в) наличие световозвращателей белого цвета спереди, оранжевого или красного цвета с боковых сторон, красного цвета сзади объекта аренды (проката);
  - г) наличие исправного звукового сигнала (механического или электронного);
  - д) ограничение максимальной скорости до 25 км/ч;
  - е) автоматическое снижение максимальной скорости до 15 км/ч при нахождении на территориях медленных зон эксплуатации;
  - ж) автоматическое отключение (блокирование) электродвигателя при нахождении в зонах запрета эксплуатации, а также оповещение пользователя об эксплуатации объекта аренды (проката) в зоне запрета эксплуатации.

В темное время суток и в условиях недостаточной видимости независимо от освещения дороги, а также в тоннелях на движущемся СИМ должны быть включены фары или фонари.

Если движение лица, использующего для передвижения СИМ, в случаях, предусмотренных Правилами дорожного движения, по тротуару, пешеходной дорожке, обочине или в пределах пешеходных зон (включая велосипедные дорожки, находящиеся в пешеходных зонах) подвергает опасности или создает помехи для движения пешеходов, лицо, использующее для передвижения СИМ, должно спешиться или снизить скорость до скорости, не превышающей скорость движения пешеходов.

При передвижении по правому краю проезжей части в случаях, предусмотренных Правилами дорожного движения, движение должно осуществляться только в один ряд. При этом лицам, использующим для передвижения СИМ, запрещаются обгон или объезд с левой стороны транспортного средства.

3.3. Допускается расположение более 10 объектов аренды (проката) в радиусе 10 метров от одного места расстановки объектов аренды (проката), предусмотренного Реестром, не более 3 часов с момента данного превышения. Операторы обязаны обеспечить размещение объектов аренды (проката) в месте расстановки объектов аренды (проката), не допуская расположения объектов аренды (проката) на территории, на которой в соответствии с Правилами благоустройства размещение СИМ запрещено.

3.4. Оператор по запросу передает сведения из автоматизированной системы аренды (проката) уполномоченному органу о месте, времени и скорости передвижения объектов аренды (проката) в срок не более 2 дней со дня поступления запроса.

3.5. Объекты аренды (проката) не должны иметь видимых загрязнений, повреждений.

3.6. В случае, предусмотренном пунктом 4.1 раздела 4 настоящего Порядка, оператор обеспечивает вывоз объектов аренды (проката) с территории на время проведения мероприятий, предусмотренных абзацем 1 пункта 4.1 раздела 4 настоящего Порядка, в течение 4 часов с момента получения оператором уведомления, указанного в абзаце 2 пункта 4.1 раздела 4 настоящего Порядка.

3.7. Не позднее 10 календарных дней после дня окончания сезона проката операторы освобождают места расстановки объектов аренды (проката) от объектов аренды (проката).

3.8. В случае выявления нарушений требований настоящего Порядка уполномоченный орган уведомляет оператора о выявленных нарушениях.

Оператор обязан устранить нарушения в течение 4 часов с момента получения уведомления о выявленных нарушениях.

4. Приостановление или прекращение использования оператором мест расстановки объектов аренды (проката)

4.1. Размещение объектов аренды (проката) на территориях общего пользования Владивостокского городского округа приостанавливается на период проведения работ по строительству, реконструкции, текущему и капитальному ремонту автомобильных дорог, проведения земляных работ, работ по благоустройству территории, массовых мероприятий, аварийных работ и иных мероприятий, реализации которых без освобождения территории от объектов аренды (проката) невозможна.

Уполномоченный орган информирует оператора о месте и периоде проведения указанных работ не позднее, чем за 2 рабочих дня до начала проведения работ и мероприятий, указанных в абзаце 1 настоящего пункта (в случае проведения земляных работ – в течение одного рабочего дня, в котором уполномоченным органом получена информация от органов администрации города Владивостока о проведении земляных работ), посредством размещения информации на официальном сайте и направления (вручения) оператору уведомления об обеспечении вывоза объектов аренды (проката) с территории на время проведения мероприятий, предусмотренных абзацем 1 настоящего пункта.

4.2. В случае если после реализации работ и мероприятий, предусмотренных абзацем 1 пункта 4.1 настоящего Порядка, на территории будет запрещено расположение мест расстановки объектов аренды (проката) в соответствии с Правилами благоустройства, уполномоченный орган исключает места расстановки объектов аренды (проката), утвержденные Реестром, уведомив оператора не позднее 2 рабочих дней со дня установления указанного запрета.

**5. Порядок установления медленных зон эксплуатации, зон запрета эксплуатации**

5.1. Перечень медленных зон эксплуатации, зон запрета эксплуатации, указанных в пунктах 5.2, 5.3 настоящего раздела Порядка, утверждается постановлением администрации города Владивостока и размещается на официальном сайте.

5.2. Медленные зоны эксплуатации устанавливаются на следующих территориях:

а) места массового скопления людей, в том числе парки, скверы, площади, бульвары, набережные;

б) жилые зоны;

в) зоны, прилегающие к образовательным организациям, в радиусе 50 м.

5.3. Границы зон запрета эксплуатации утверждаются на следующих территориях:

а) объекты культурного наследия (памятники истории и культуры) народов Российской Федерации;

б) территории парков, скверов, площадей, бульваров, набережных, на которых отсутствуют велосипедные дорожки или тротуары шириной более 1,5 метров;

в) вантовые мосты, путепроводы и автомобильные мосты;

г) пешеходные переходы.

5.4. Предложения, поступившие от операторов, граждан, органов государственной власти, органов местного самоуправления, организаций всех организационно-правовых форм об установлении медленных зон эксплуатации или зон запрета эксплуатации на территории, уполномоченный орган рассматривает на предмет соответствия требованиям, предусмотренным пунктами 5.2, 5.3 настоящего раздела Порядка, и в случае соответствия таким требованиям организует внесение изменений в постановление администрации города Владивостока, указанное в пункте 5.1 настоящего Порядка, в течение 30 календарных дней.

*Заместитель главы администрации Т.Г. Фищук*



## ПЕРВЫЙ

**05.00** Телеканал "Доброе утро". (0+).  
**09.00** Новости. (0+).  
**09.15** "АнтиФейк". (16+).  
**09.55** "Жить здорово!". (16+).  
**10.45, 17.00** Информационный канал. (16+).  
**15.15** "Давай поженимся!". (16+).  
**16.05** "Мужское / Женское". (16+).  
**18.00** Вечерние новости (с субтитрами). (0+).  
**18.40** "Человек и закон" с Алексеем Пимановым. (16+).  
**19.45** "Поле чудес". (16+).  
**21.00** "Время". (0+).  
**21.45** "Голос. Уже не дети". (12+).  
**23.50** Х/ф "Один на один". (12+).  
**01.40** ПОДКАСТ.ЛАБ. (16+).

## РОССИЯ

**05.00, 09.30** Утро России. (0+).  
**09.00, 14.30, 21.15** "Вести: Приморье". (0+).  
**09.55** О самом главном. (12+).  
**11.00, 14.00, 16.00, 20.00** Вести. (0+).  
**11.30, 17.30** "60 минут". (12+).  
**14.55** Судьба человека с Борисом Корчевниковым. (12+).  
**16.30** Прямой эфир. (16+).  
**21.30** "Ну-ка, все вместе!". (12+).  
**00.10** "Истории Большой Страны". (12+).  
**01.10** Х/ф "Сжигая мосты". (12+).

## МАТЧ ТВ

**06.45, 14.05, 21.55, 01.00, 04.15** Все на Матч! (0+).  
**07.35** "Большой хоккей". (12+).  
**08.05** Дзюдо. FONBET Чемпионат России. Трансляция из Кемерово. (12+).  
**09.35, 14.00, 16.35, 19.20, 21.50** Новости. (0+).  
**09.40** Специальный репортаж. (12+).  
**10.00** Бадминтон. Чемпионат России. Трансляция из Владивостока. (0+).  
**12.00** "Вы это видели". (12+).  
**13.00, 21.00** "Игра миллионов". (12+).  
**13.30** "Третий тайм". (12+).  
**16.40** "Небесная грация". (0+).  
**17.00** "Легендарные клубы". (12+).  
**18.00** "Есть тема!". (0+).  
**19.25** Дзюдо. FONBET Чемпионат России. Прямая трансляция из Кемерово. (0+).  
**21.30** Лица страны. (12+).  
**22.30** Смешанные единоборства. ONE FC. Прямая трансляция из Таиланда. (0+).  
**00.30** Матч! Парад. (16+).  
**01.45** Хоккей. "Динамо" (Москва) - "Авангард" (Омск). Фонбет Чемпионат КХЛ. Прямая трансляция. (0+).  
**04.25** Футбол. "Хоффенхайм" - "Боруссия" (Дортмунд). Чемпионат Германии. Прямая трансляция. (0+).

## СТС

**06.00, 05.50** Ералаш. (0+).  
**06.55, 05.20** М/ф "Мультфильмы". (0+).  
**07.25** М/с "Простоквашино". (0+).  
**07.40** М/с "Ну, погоди! Каникулы". (6+).  
**08.00** Т/с "Папины дочки. Новые". (12+).  
**09.05** Большой побег. (16+).  
**11.55** Х/ф "Всё или ничего". (16+).  
**14.05** Шоу "Уральские пельмени". (16+).  
**23.00** Импровизаторы. (16+).  
**01.10** Х/ф "Моя девушка - монстр". (18+).

**03.00** Т/с "Папины дочки". (0+).  
**04.55** "6 кадров". (16+).

## ТНТ

**07.00** "Однажды в России. Спецдайджесты-2023". (16+).  
**09.00** Т/с "Интерны". (16+).  
**17.50** "Лига городов". (16+).  
**20.00** "Комеди Клуб". (16+).  
**23.00** "Stand up". (18+).  
**00.00** Т/с "Бородач". (16+).  
**01.55** "Импровизация. Команды. Дайджест". (18+).  
**03.30** "Студия "Союз". (16+).  
**05.05** "Импровизация". (16+).

## ТВ-3

**06.00, 09.00** Утренние гадания. (16+).  
**06.15** Т/с "Мистер Ошибка". (16+).  
**08.00, 16.45** Д/с "Слепая". (16+).  
**09.15** Секреты здоровья. (16+).  
**09.30** Гадалка. (16+).  
**11.15** Знаки судьбы. (16+).  
**12.20** Мистические истории. (16+).  
**13.30** Д/с "Старец". (16+).  
**14.30** Вернувшиеся. (16+).  
**18.30** Экстра такси. (16+).  
**19.00** Дороже денег. (16+).  
**20.00** Х/ф "Анна". (16+).  
**22.30** Х/ф "Дьявол в деталях". (16+).  
**01.15** Т/с "Императрица Ки". (16+).  
**02.00** Т/с "Мистер Ошибка". (18+).  
**04.15** М/ф "Мультфильмы". (0+).

## ПЯТЫЙ

**05.00, 09.00, 13.00, 17.00** "Известия". (16+).  
**05.45, 09.30, 13.30** Т/с "Подсудимый". (16+).  
**17.30** Т/с "След". (16+).  
**21.35, 01.45** Т/с "Свои-6". (16+).  
**22.25, 03.00** Т/с "Свои-2". (16+).  
**23.10** "Светская хроника". (16+).  
**00.10** Они потрясли мир. (16+).  
**02.25** Т/с "Свои-5". (16+).

## 8 КАНАЛ

**06.00, 07.00, 08.00, 09.00, 10.00, 11.00, 12.00, 13.00, 14.00, 15.00, 16.00, 17.00, 18.00, 19.00, 21.00, 22.00, 00.00, 01.00** "Новостной дайджест" (12+).  
**06.15, 11.15, 20.30** "Сады и огороды Приморья" (12+).  
**06.35, 16.35, 01.35** "Искры камин" (12+).  
**07.15, 14.15, 21.15, 00.15** "За рулем Владивостока!" (12+).  
**07.20, 12.30, 19.25, 00.20** "Медицина XXI века" (16+).  
**08.15, 17.15, 23.30** "Владивосток. Наше время" (12+).  
**08.40, 14.20, 18.15, 01.15** "В. Гости" (12+).  
**09.15, 13.15** "Время говорить" (12+).  
**09.45, 14.40** "Морское собрание" (12+).  
**10.15, 21.30** "У камина" (16+).  
**10.40, 15.40, 21.20** "Народная экскурсия" (12+).  
**11.35, 15.30, 18.35** "Лучший город земли" (12+).  
**11.45, 19.15** "Вокруг спорта" (12+).  
**12.15, 17.40, 22.15** "Вне зоны. Плато Акталагай и Аккергешен" (12+).  
**13.45, 18.45** "Кинопутешествие" (6+).  
**15.15** "И в шутку, и всерьез" (6+).  
**16.15** "Приморье. Поехали" (12+).  
**20.00, 23.00** "Итоги недели" (12+).  
**22.30** "Разбор кино по-музыкантски" (12+).

## ТВ ЦЕНТР

**06.00** "Настроение". (0+).  
**08.10, 11.50** Х/ф "Селфи на память". (12+).  
**11.30, 14.30, 17.50** События. (0+).  
**12.35, 15.00** Х/ф "Книжная девочка". (12+).  
**14.50** Город новостей. (0+).  
**16.55** Д/ф "Актёрские драмы. Папа может". (16+).  
**18.10** Х/ф "Детектив на все руки. Утром проснутся не все". (12+).  
**20.00** Х/ф "Детектив на все руки. Девичьи секреты". (12+).  
**22.00** "В центре событий" с Анной Прохоровой. (16+).  
**23.00** "Приют комедиантов". (12+).  
**00.25** Д/ф "Карцев, Ильченко, Жванецкий. Жизнь на троих". (12+).  
**01.10** Х/ф "Красная лента". (12+).  
**02.40** Х/ф "Эксклюзив". (12+).  
**04.10** "Петровка, 38". (16+).  
**04.25** Д/ф "От Шурика до Шарикова. Заложники одной роли". (16+).  
**05.05** Д/ф "Леонид Харитонов. Отвергнутый кумир". (16+).

## РЕН ТВ

**05.00, 04.10** "Самые шокирующие гипотезы". (16+).  
**06.00** "С бодрым утром!" (16+).  
**08.30, 12.30, 16.30, 19.30** "Новости". (16+).  
**09.00** "Военная тайна" с Игорем Прокопенко. (16+).  
**10.00** "СОВБЕЗ". (16+).  
**11.00, 14.00, 15.00, 17.00, 18.00** "Документальный спецпроект". (16+).  
**12.00, 16.00, 19.00** Информационная программа 112. (16+).  
**13.00** "Засекреченные списки". (16+).  
**20.00** Х/ф "Люди Икс: Тёмный Феникс". (16+).  
**22.15** Х/ф "Новые мутанты". (16+).  
**00.00** Соль. (16+).  
**00.55** Х/ф "Оленьи рога". (18+).  
**02.40** Х/ф "Призрак". (16+).

## ОТВ

**06.00, 08.00, 22.00, 01.00** Новости "ПАНОРАМА" (16+).  
**06.20, 08.20, 12.10, 18.20, 20.20, 22.20, 01.20** "В порядке!" (16+).  
**06.25, 08.30, 12.15, 14.15, 16.20, 22.30, 01.25** "Прогноз погоды в Приморском крае", "Прогноз погоды во Владивостоке", "Прогноз погоды мест отдыха" (0+).  
**06.30** "Городская среда" (12+).  
**06.35, 20.55** "Мегаполис" (12+).  
**06.40, 10.50, 12.25, 20.40** "Знай свой край" (6+).  
**06.45** "Ход конём" (16+).  
**07.00, 09.00, 12.00, 13.00, 14.00, 15.00, 16.00, 17.00** Новости "ПАНОРАМА". Дайджест (16+).  
**07.15, 09.20, 11.20, 13.15, 15.15, 17.20** "Прогноз погоды в Приморском крае", "Гороскоп" (0+).  
**07.30, 09.30, 13.30, 15.30, 17.30, 19.40, 21.30** "ДВ-Блиц", "Прогноз погоды в ДФО" (16+).  
**07.40, 01.30** "Стесняюсь спросить" (16+).  
**07.50, 09.50, 13.50, 15.50, 17.50, 19.50, 21.50** "Автопатруль 112" (16+).  
**08.35, 05.55** "Фейкам.нет" (16+).  
**08.40, 01.40** "Морская" (12+).  
**09.45, 10.55** "Блюдо нового дня" (12+).  
**10.00, 02.00** Документальная программа "Научные сенсации" (12+).

**11.00, 04.45** "Квадратные метры" (12+).  
**11.30, 14.30, 05.00** "В центре внимания" (16+).  
**12.30** "Земля Приморская" (12+).  
**12.45** "Приехали" (16+).  
**13.40** "Неработа" (12+).  
**14.25** "Чёрно-белое Приморье" (6+).  
**15.40** "Weekend в Приморье" (12+).  
**16.30** "Витражи" (16+).  
**16.45** "Китайская шкатулка" (12+).  
**17.45** "Кадр в кадре" (12+).  
**18.00, 20.00** Новости "ПАНОРАМА" (0+).  
**18.30, 20.30** "Прогноз погоды в Приморском крае", "Прогноз погоды во Владивостоке", "Прогноз погоды мест отдыха", "Гороскоп" (0+).  
**18.40, 04.30** "Творческий автобус" (12+).  
**19.00** "В центре внимания" (0+).  
**19.25** "Спецрепортаж" (16+).  
**19.30** "Спортивное Приморье" (6+).  
**20.45, 02.50** "Мобильная мама" (12+).  
**21.00** "Культурно" (16+).  
**21.15** "Приморье без Опасности" (16+).  
**21.45** "Социальный эксперимент" (12+).  
**22.35** Ален Делон, Даниэль Ивернель и др. в боевике "Борсалино и компания" (0+).  
**00.20, 05.25** "У камина" (16+).  
**00.45** "Морское собрание" (12+).  
**01.35** "Гороскоп" (12+).  
**03.00** Анастасия Цветаева, Андрей Чернышов и др. в комедии "Стерва для чемпиона" (16+).

## НТВ

**04.50** Т/с "Улицы разбитых фонарей". (16+).  
**06.30** "Утро. Самое лучшее". (16+).  
**08.00, 10.00, 13.00, 16.00, 19.00** "Сегодня". (0+).  
**08.25** Д/с "Мои университеты. Будущее за настоящим". (6+).  
**09.25, 10.35** Т/с "Пёс". (16+).  
**13.30** "Чрезвычайное происшествие". (0+).  
**14.00** "Место встречи". (16+).  
**16.45** "ДНК". (16+).  
**17.55** "Жди меня". (12+).  
**20.00** Т/с "Первый отдел". (16+).  
**22.15** Т/с "Напарники". (16+).  
**00.00** "Своя правда" с Романом Бабаевым. (0+).  
**01.50** "Квартирный вопрос". (0+).  
**02.45** Т/с "Агентство скрытых камер". (16+).  
**03.15** Т/с "Глаза в глаза". (16+).

## КУЛЬТУРА

**06.30, 07.00, 08.00, 10.00, 12.30, 17.00, 19.30** Новости культуры. (0+).  
**06.35** "Пешком..." (0+).  
**07.05, 15.20** Д/ф "Бибракта - тайны затерянного города галлов". (0+).  
**08.05** Д/с "Сказки из глины и дерева". (0+).  
**08.15** "Жизнь и судьба". (0+).  
**08.35** Х/ф "Варькина земля". (0+).  
**09.40, 17.40, 19.10** Оттепель. В добрый час. (0+).  
**10.20** Шедевры старого кино. (0+).  
**12.15** Д/с "Первые в мире". (0+).  
**12.45** Открытая книга. (0+).  
**13.15** Оттепель. В добрый час.  
**13.30** Власть факта. (0+).  
**14.10** Х/ф "Иркутская история". (0+).  
**15.15, 22.55** "Три минуты тиши-

ны". (0+).  
**16.15** "Энигма". (0+).  
**17.15** Письма из провинции. (0+).  
**17.55** "Царская ложа". (0+).  
**18.40** "Смехоносталягия". (0+).  
**19.45** Дневники конкурса "Учитель года России". (0+).  
**20.30** Д/ф "Алов". (0+).  
**21.20** Х/ф "Скверный анекдот". (0+).  
**23.00** "2 Верник 2". (0+).  
**00.15** Х/ф "Кире". (0+).  
**01.40** Д/ф "Лазурная обитель". (0+).  
**02.30** М/ф "Мультфильмы". (0+).

## ДОМАШНИЙ

**06.30, 05.40** По делам несовершеннолетних. (16+).  
**07.15** Давай разведёмся! (16+).  
**08.10, 02.35** Тест на отцовство. (16+).  
**10.20, 23.15** Д/с "Понять. Простить". (16+).  
**11.30, 00.25** Д/с "Порча". (16+).  
**12.35, 01.15** Д/с "Знахарка". (16+).  
**13.10, 01.40** Д/с "Верну любимого". (16+).  
**13.45, 02.10** Д/с "Голоса ушедших душ". (16+).  
**14.15** Скажи, подруга. (16+).  
**14.30, 04.15** Д/с "Преступления страсти". (16+).  
**19.00** Х/ф "Поворот к счастью". (16+).  
**23.00** Уют за 15 минут. (16+).

## ЗВЕЗДА

**05.50** Т/с "Благословите женщину". (16+).  
**08.20, 09.15** Х/ф "Если враг не сдаётся..." (12+).  
**09.00, 13.00, 19.00** Новости дня. (16+).  
**10.40** Х/ф "Застава в горах". (12+).  
**13.55** Т/с "Узник замка Иф". (12+).  
**19.40** Д/с "Загадки века с Сергеем Медведевым". (12+).  
**20.30** "Скрытые угрозы" с Николаем Чиндяйкиным. (16+).  
**21.20** "Специальный репортаж". (16+).  
**22.00** "Здравствуйте, товарищи!" (16+).  
**23.00** Музыка+. (12+).  
**00.25** Х/ф "Легкая жизнь". (12+).  
**02.10** Х/ф "Дела сердечные". (12+).  
**03.45** Х/ф "В небе "Ночные ведьмы". (12+).

## ПЯТНИЦА

**05.00, 02.00** Т/с "Жестокий Стамбул". (16+).  
**06.30, 01.40, 04.15** Пятница News. (16+).  
**06.50** Кондитер. (16+).  
**08.10** На ножах. (16+).  
**11.10** Новые Пацанки. (16+).  
**18.40** Битва шефов. (16+).  
**23.00** Х/ф "Дивергент". (16+).  
**03.30** Инсайдеры. (16+).  
**04.30** М/с "Простоквашино". (12+).

## ЧЕ

**06.00** Дорожные войны. Лучшее. (16+).  
**06.30** Дорожные войны 2.0. (16+).  
**07.45, 18.00** Дорожные войны. (16+).  
**10.00** Т/с "Солдаты-12". (12+).  
**16.00** Х/ф "Девять ярдов". (16+).  
**23.00** Опасные связи. (18+).  
**02.40** Вне закона. Преступление и наказание. (16+).  
**04.10** Невероятные истории. (16+).  
**05.45** Улётное видео. Лучшее. (16+).



**ПЕРВЫЙ**

**06.00** Телеканал "Доброе утро. Суббота". (0+).  
**09.00** "Умницы и умники". (12+).  
**09.45** "Слово пастыря". (0+).  
**10.00, 12.00** Новости. (0+).  
**10.10** "Наше всё". (12+).  
**11.05** "ПроУют". (0+).  
**12.15** "Поехали!". (12+).  
**13.10** Х/ф "Бег". К 100-летию Александра Алова. (12+).  
**17.00** Д/ф "Человек века". Ко дню рождения Юрия Любимова. (12+).  
**18.00** Вечерние новости (с субтитрами). (0+).  
**18.20** Д/ф "Михаил Задорнов. вся жизнь". Часть 1-я. (16+).  
**19.10** "Эксклюзив" с Дмитрием Борисовым. (16+).  
**20.00** "Кто хочет стать миллионером?". (12+).  
**21.00** "Время". (0+).  
**21.35** "Сегодня вечером". (16+).  
**23.15** Д/ф "Юрий Любимов. Человек века". (12+).  
**00.10** ПОДКАСТ.ЛАБ. (16+).

**РОССИЯ**

**05.00** Утро России. Суббота. (0+).  
**08.00, 21.05** "Вести: Приморье". (0+).  
**08.20** Местное время. Суббота. (0+).  
**08.35** "По секрету всему свету". (0+).  
**09.00** "Формула еды". (12+).  
**09.25** "Пятеро на одного". (0+).  
**10.10** Сто к одному. (0+).  
**11.00** Вести. (0+).  
**11.50** "В кругу друзей".  
**12.50** "Доктор Мясников". (12+).  
**14.00, 17.00, 20.00** Вести. (0+).  
**14.50** "Юморина". (16+).  
**17.50** "Привет, Андрей!". (12+).  
**21.20** Большой праздничный концерт "Россия - Донбасс - Новороссия". Трансляция с Красной площади. (0+).  
**23.20** Х/ф "Движение вверх". (6+).  
**01.50** Д/ф "Новороссия". (12+).  
**03.15** Х/ф "Балканский рубеж". (16+).

**МАТЧ ТВ**

**06.30, 14.35, 20.30, 04.30** Все на Матч! (0+).  
**07.35** "Рецептура". (6+).  
**08.05** Дзюдо. FONBET Чемпионат России. Трансляция из Кемерово. (12+).  
**09.35, 14.30, 16.35, 02.20** Новости. (0+).  
**09.40** Лица страны. (12+).  
**10.00** Смешанные единоборства. ONE FC. Прямая трансляция из Сингапура. (0+).  
**16.40** М/ф "Старые знакомые". (0+).  
**17.00** Д/ф "Самый лучший тренер в мире - Павел Фёдорыч Садырин!". (12+).  
**18.25** Дзюдо. FONBET Чемпионат России. Прямая трансляция из Кемерово. (0+).  
**20.55** Баскетбол. УНИКС (Казань) - "Локомотив-Кубань" (Краснодар). Единая лига ВТБ. Прямая трансляция. (0+).  
**22.55** Футбол. "Лечче" - "Наполи". Чемпионат Италии. Прямая трансляция. (0+).  
**01.00** Бокс. Россия - Таджикистан. Международная матчевая встреча. Прямая трансляция из Набережных Челнов. (0+).  
**02.25** Футбол. "Лейпциг" - "Бавария". Чемпионат Германии. Прямая трансляция. (0+).  
**04.40** Футбол. "Салернитана" - "Интер". Чемпионат Италии. Прямая трансляция. (0+).

**СТС**

**06.00, 05.50** Ералаш. (0+).  
**07.00** М/с "Три кота". (0+).  
**07.30** М/с "Детектив Финник". (0+).  
**08.00, 11.00** Шоу "Уральские пельмени". (16+).

**09.00** ПроСТО кухня. (12+).  
**10.00** "100 мест, где поесть". (16+).  
**11.55** М/ф "Как приручить дракона". (12+).  
**13.55** Х/ф "Такси". (12+).  
**15.40** Х/ф "Такси-2". (12+).  
**17.25** Х/ф "Такси-3". (12+).  
**19.05** Х/ф "Такси-4". (16+).  
**21.00** Х/ф "Бладшот". (16+).  
**23.10** Х/ф "Три икса. Мировое господство". (16+).  
**01.20** Х/ф "Селфи". (16+).  
**03.10** Т/с "Папины дочки". (0+).  
**05.05** "6 кадров". (16+).  
**05.20** М/ф "Мультфильмы". (0+).

**ТНТ**

**07.00** "Однажды в России. Спецдайджесты-2023". (16+).  
**09.30** "Салон". (16+).  
**10.00** "Экстрасенсы ведут расследование". (16+).  
**14.00** "Экстрасенсы. Битва сильнейших". (16+).  
**21.30** "Конфетка". (16+).  
**23.00** "Женский стендап". (18+).  
**00.00** Х/ф "Самый лучший день". (16+).  
**02.00** "Импровизация. Команды". (16+).  
**03.35** "Студия "Союз". (16+).  
**05.10** "Импровизация". (16+).

**ТВ-3**

**06.00** Т/с "Мистер Ошибка". (16+).  
**08.30, 03.15** М/ф "Мультфильмы". (0+).  
**09.30** Вкусно с Ляйсан. (16+).  
**10.00** Дороже денег. (16+).  
**11.00** Х/ф "Мой друг мистер Персиваль". (6+).  
**13.15** Х/ф "Побег с Фионой". (6+).  
**15.15** Х/ф "Особо опасна". (16+).  
**17.15** Х/ф "Анна". (16+).  
**19.45** Х/ф "Профессионал". (16+).  
**22.00** Х/ф "13". (16+).  
**00.00** Х/ф "Переводчики". (16+).  
**02.00** Охотники за привидениями. (16+).

**ПЯТЫЙ**

**05.00** М/с "Маша и Медведь". (0+).  
**05.05, 09.30** Т/с "Условный мент-2". (16+).  
**09.00** "Страна советов". (16+).  
**12.15** Т/с "Условный мент". (16+).  
**20.10** Т/с "След". (16+).  
**00.00** "Известия. Главное". (16+).  
**01.05** "Светская хроника". (16+).  
**02.10** Т/с "Прокурорская проверка". (16+).

**8 КАНАЛ**

**06.00, 11.00, 18.00, 23.00** "Итоги недели" (12+).  
**06.30, 11.30, 16.25, 21.30, 1.15** "Медицина XXI века" (16+).  
**07.00, 08.00, 09.00, 10.00, 12.00, 13.00, 14.00, 15.00, 16.00, 17.00, 19.00, 20.00, 21.00, 22.00, 00.00, 01.00** "Новостной дайджест" (12+).  
**07.15, 14.15, 21.15, 00.15** "Морское утро" (12+).  
**07.30, 12.45, 19.40, 00.30** "Лучший город земли" (12+).  
**07.40, 13.15, 20.15** "В. Гости" (12+).  
**08.15, 14.30** "И в шутку, и всерьез" (6+).  
**8.30, 15.15, 20.35** "Искры камня" (12+).  
**09.15, 00.40** "Разбор кино по музыкантски" (12+).  
**09.35, 17.45, 01.45** "Вокруг спорта" (12+).  
**09.45, 15.50, 22.50** "Кинопутешествие" (6+).  
**10.15, 19.15** "Владивосток. Наше время" (12+).  
**10.40, 18.30, 23.30** "Сады и огороды Приморья" (12+).  
**12.15, 17.15** "Время говорить" (12+).  
**13.35, 22.15** "У камина" (16+).  
**14.45** "Вне зоны. Мечеть Коркембай" (12+).  
**15.40** "Морское собрание" (12+).  
**16.15, 22.40** "Народная экскурсия" (12+).

сия" (12+).

**ТВ ЦЕНТР**

**05.50** Х/ф "Призрак на двоих". (12+).  
**07.20** "Православная энциклопедия". (6+).  
**07.45** Х/ф "Детектив на все руки. Утром проснутся не все". (12+).  
**09.35** Х/ф "Детектив на все руки. Девочки секреты". (12+).  
**11.30, 14.30, 23.20** События. (0+).  
**11.50** "Смешите меня семеро!" Юмористический концерт. (16+).  
**13.00, 14.50** Х/ф "Возраст счастья". (12+).  
**17.20** Х/ф "Ледяное сердце Северины". (12+).  
**21.00** "Постскриптум" с Алексеем Пушкиным. (0+).  
**22.05** Право знать! (16+).  
**23.30** Д/ф "Тайная комната. Илон Маск". (16+).  
**00.10** Д/ф "90-е. Лебединая песня". (16+).  
**00.55** Специальный репортаж. (16+).  
**01.20** "Хватит слухов!" (16+).  
**01.45** Д/ф "Тайные дети звезд". (16+).  
**02.25** Д/ф "Звезды лёгкого поведения". (16+).  
**03.05** Д/ф "Фальшивая родня". (16+).  
**03.45** Д/ф "Актёрские драмы. Папа может". (16+).  
**04.25** "Петровка, 38". (16+).  
**04.35** "10 самых..." (16+).  
**05.00** Д/ф "Бондарчук. Триумф и зависть". (12+).

**РЕН ТВ**

**05.00, 04.45** "Самые шокирующие гипотезы". (16+).  
**07.00** "С бодрим утром!" (16+).  
**08.30, 12.30, 16.30** "Новости". (16+).  
**09.00** "Минтранс". (16+).  
**10.00** Самая полезная программа. (16+).  
**11.00, 13.00** "Военная тайна" с Игорем Прокопенко. (16+).  
**15.00** "СОВБЕЗ". (16+).  
**17.00** "Документальный спецпроект". (16+).  
**18.00** "Засекреченные списки". (16+).  
**19.00** Х/ф "Телохранитель киллера". (16+).  
**21.20** Х/ф "Телохранитель жены киллера". (16+).  
**23.35** Х/ф "Рыцари справедливости". (18+).  
**01.55** Х/ф "Затерянные во льдах". (12+).  
**03.20** Х/ф "Кольцо дракона". (16+).

**ОТВ**

**06.00, 08.00** Новости "ПАНОРАМА" (16+).  
**06.20, 08.20** "В порядке!" (16+).  
**06.25, 08.30, 12.15, 16.15, 22.30, 02.25** "Прогноз погоды в Приморском крае", "Прогноз погоды во Владивостоке", "Прогноз погоды мест отдыха" (0+).  
**06.40, 10.50, 12.25, 15.15, 16.25, 19.30, 20.40** "Знай свой край" (6+).  
**06.45** "Спортивное Приморье" (6+).  
**07.00, 09.00, 12.00, 16.00, 21.00, 01.00** Новости "ПАНОРАМА". Дайджест. Итоги недели (16+).  
**07.15, 11.15, 15.20, 19.20, 21.15, 01.20** "Прогноз погоды в Приморском крае", "Гороскоп" (0+).  
**07.30, 09.30, 15.30, 17.30** "ДВ-Блиц", "Прогноз погоды в ДФО" (16+).  
**07.45** "Спецрепортаж" (16+).  
**07.50, 09.50, 15.50, 17.50** "Автопатруль 112" (16+).  
**08.35, 17.40, 00.35** "Китайская шкатулка" (12+).  
**08.45, 00.45** "Дачный десант" (12+).  
**09.15** "Прогноз погоды в Приморском крае", "Прогноз погоды во Владивостоке", "Гороскоп" (0+).  
**09.45, 14.50** "Около хоккея" (12+).

**10.00, 02.30** Документальная программа "Волонтёры" (Россия, 2018 г.) (12+).  
**11.00, 01.45** "Культурно" (16+).  
**11.25** "Городская среда" (12+).  
**11.30, 17.00, 02.00** "В центре внимания" (16+).  
**12.30, 00.10** "Творческий автобус" (12+).  
**12.45** "Ход конём" (16+).  
**12.55** "Мегаполис" (12+).  
**13.00** Ален Делон, Даниэль Ивернель и др. в боевике "Борсалино и компания" (0+).  
**15.00** "Морское собрание" (12+).  
**15.40, 01.30** "Приморье без Опасности" (16+).  
**16.30** "Морская" (12+).  
**16.45** "Мобильная мама" (12+).  
**17.25, 05.55** "Разведка блогом" (12+).  
**18.00** Документальная программа "Научные сенсации" (12+).  
**18.40** "Weekend в Приморье" (12+).  
**18.50** "У камина" (16+).  
**19.35** "Финкод" (12+).  
**19.40** "Парламентский вестник" (16+).  
**20.00, 22.00** Информационно-аналитическая программа "Выводы" (16+).  
**20.30** "Прогноз погоды в Приморском крае", "Прогноз погоды во Владивостоке", "Прогноз погоды мест отдыха", "Гороскоп" (0+).  
**20.45** "Театральный дневник" выпуск 3 (16+).  
**21.30** "Стесяньюсь спросить" (16+).  
**21.35** "Витражи" (16+).  
**22.35** Геннадий Хазанов, Анастасия Задорожная и др. в комедии "Кавказская пленница!" (12+).  
**00.25, 04.45** "Театральный дневник" выпуск 3 (16+).  
**03.15** Полина Кутепова, Ирина Маркова и др. в мелодраме "Настя" (12+).  
**05.00** "Квадратные метры" (12+).  
**05.15** "НЕработа" (12+).  
**05.25** "Ход конём" (12+).  
**05.35** "Земля Приморская" (12+).

**НТВ**

**04.50** Т/с "Улицы разбитых фонарей". (16+).  
**07.25** "Смотр". (0+).  
**08.00, 10.00, 16.00** "Сегодня". (0+).  
**08.20** "Поедем, поедим!" (16+).  
**09.20** "Едим дома". (0+).  
**10.20** "Главная дорога". (16+).  
**11.00** "Живая еда" с Сергеем Малозёмовым". (12+).  
**12.00** "Квартирный вопрос". (0+).  
**13.10** "Попутчик". (16+).  
**14.20** "Игры разумов". (0+).  
**15.00** "Своя игра". (0+).  
**16.20** ЧП. Расследование. (16+).  
**17.00** "Следствие вели..." (16+).  
**19.00** "Центральное телевидение" с Вадимом Такменевым. (0+).  
**20.20** "Ты не поверишь!" (16+).  
**21.20** "Секрет на миллион". (16+).  
**23.25** "Международная пилорама" с Тиграном Кеосаяном. (18+).  
**00.15** "Захар Прилепин. Уроки русского". (12+).  
**00.45** Квартирник НТВ у Маргулиса. (16+).  
**02.10** "Дачный ответ". (0+).  
**03.05** Т/с "Глаза в глаза". (16+).

**КУЛЬТУРА**

**06.30** "Библейский сюжет". (0+).  
**07.05, 02.05** М/ф "Мультфильмы". (0+).  
**07.35** Х/ф "Скверный анекдот". (0+).  
**09.15** "Мы - грамотеи!" (0+).  
**10.00, 19.30** Новости культуры. (0+).  
**10.15** Х/ф "Цирк зажигает огни". (0+).  
**11.30** "Эрмитаж". (0+).  
**11.55** Д/с "Земля людей". (0+).  
**12.25** Д/ф "Эпоха Дмитрия Лихачева, рассказанная им самим". (0+).  
**12.55** Черные дыры. Белые пятна. (0+).

**13.35** Д/ф "Лазурная обитель". (0+).  
**14.20, 23.00** "Три минуты тишины". (0+).  
**14.25** "Рассказы из русской истории". (0+).  
**15.20** Д/с "Нобелевские победы российской науки". (0+).  
**16.05** Большие и маленькие. (0+).  
**17.55** Д/с "Первые в мире". (0+).  
**18.10** Д/с "Энциклопедия загадок". (0+).  
**18.40** Д/с "Доминанты". (0+).  
**19.45** Д/с "КИНО история контрразведки". (0+).  
**20.25** Х/ф "Рокировка в длинную сторону". (0+).  
**22.00** "Агора". (0+).  
**23.05** Клуб "Шаболовка, 37". (0+).  
**00.10** Х/ф "День ангела". (0+).  
**01.20** Д/с "Искатели". (0+).

**ДОМАШНИЙ**

**06.30, 00.55** Х/ф "Сестрёнка". (16+).  
**08.10** Х/ф "Невеста с заправки". (16+).  
**10.15** Пять ужинов. (16+).  
**10.30** Х/ф "Идеальное заблуждение". (16+).  
**14.45** Х/ф "До свадьбы заживёт". (16+).  
**19.00** Т/с "Яркое пламя". (16+).  
**22.40** Скажи, подруга. (16+).  
**22.55** Х/ф "Отдам котят в хорошие руки". (16+).  
**02.25** Д/с "Преступления страсти". (16+).  
**06.25** Х/ф "Про любовь". (16+).

**ЗВЕЗДА**

**05.00** Х/ф "Безумный день". (12+).  
**06.05** Х/ф "Баллада о доблестном рыцаре Айвенго". (12+).  
**08.00, 13.00, 19.00** Новости дня. (16+).  
**08.15** "Морской бой". (6+).  
**09.20** Д/с "Ступени Победы". (16+).  
**10.05** Х/ф "Рысь возвращается". (12+).  
**11.40** Легенды музыки. (12+).  
**12.10** "СССР. Знак качества" с Иваном Охлобыстиным". (12+).  
**13.15** "Не факт!" (12+).  
**13.40** Д/с "Война миров". (16+).  
**14.30** "Легенды кино". (12+).  
**15.20** "Время героев". (16+).  
**15.40** Главный день. (16+).  
**16.30, 19.15** Т/с "Битва за Москву". (12+).  
**00.35** Х/ф "Игра без правил". (12+).  
**02.15** Х/ф "Сыщик". (12+).  
**04.30** Д/с "Нюрнберг". (16+).  
**05.05** Д/с "Хроника Победы". (16+).

**ПЯТНИЦА**

**05.00** М/с "Ну, погоди! Каникулы". (0+).  
**05.30, 02.50, 04.40** Пятница News. (16+).  
**05.50** М/с "Тайны Медовой долины". (12+).  
**06.10** М/с "Простоквашино". (0+).  
**08.30** Мамы Пятницы. (16+).  
**09.00** Руссо-эспрессо. (16+).  
**11.00, 14.30** Четыре свадьбы. (16+).  
**13.00** Четыре дачи. (16+).  
**22.50** Сердце Клавы. (16+).  
**01.20** Х/ф "Свадебная вечеринка". (16+).  
**03.20** Инсайдеры. (16+).  
**04.00** Черный список. (16+).

**ЧЕ**

**06.00** Улётное видео. (16+).  
**08.30** Х/ф "Девять ярдов". (16+).  
**10.30** Т/с "Солдаты-10". (12+).  
**11.30** Т/с "Солдаты-11". (12+).  
**20.30** "+100500". (16+).  
**00.00** Клуб обаятельных животных. (16+).  
**00.50** "+100500". (18+).  
**03.00** За гранью реального. (16+).  
**04.30** Шутники. (16+).  
**04.50** Улётное видео. Лучшее. (16+).



## ПЕРВЫЙ

**04.55** ПОДКАСТ.ЛАБ "Легкие деньги". (16+).  
**05.30** "Часовой". (12+).  
**06.00, 10.00, 12.00** Новости. (0+).  
**06.15** Бокс. Вечер Чемпионов IBA. Мурат Гассиев (Россия) - Отто Валлин (Швеция). Бой за титул WBA Inter-Continental в тяжелом весе. Прямая трансляция из Турции. (0+).  
**07.15** Играй, гармонь любимая! (12+).  
**08.00** "Здоровье". (16+).  
**09.05** "Мечталлион". Национальная Лотерея. (12+).  
**09.40** "Непутевые заметки" с Дмитрием Крыловым. (12+).  
**10.10** "Жизнь своих". (12+).  
**11.05** "Повара на колесах". (12+).  
**12.15** "Видели видео?" (0+).  
**14.20** X/ф "Покровские ворота". (12+).  
**17.05** Д/ф "Специальное расследование. Кто взорвал "Северные потоки"?". (16+).  
**18.00** Вечерние новости (с субтитрами). (0+).  
**19.00** "Три аккорда". Финал. (16+).  
**21.00** "Время". (0+).  
**22.35** "Что? Где? Когда?" Осенняя серия игр. (16+).  
**23.45** "ArtMasters". Церемония награждения в Большом театре. (12+).  
**01.20** ПОДКАСТ.ЛАБ. (16+).

## РОССИЯ

**06.15, 02.30** X/ф "Последняя жертва". (12+).  
**08.00** Местное время. Воскресенье. (0+).  
**08.35** "Когда все дома с Тимуром Кизяковым". (0+).  
**09.25** Утренняя почта с Николаем Басковым. (0+).  
**10.10** Сто к одному. (0+).  
**11.00, 16.00** Вести. (0+).  
**11.50** Праздничный концерт. (0+).  
**13.45** X/ф "Самая любимая". (12+).  
**16.50** Песни от всей души. (12+).  
**19.00** Вести недели. (0+).  
**21.30** Москва. Кремль. Путин. (0+).  
**22.00** Д/ф "1993 год. Перелом". (12+).  
**23.35** Воскресный вечер с Владимиром Соловьёвым. (12+).

## МАТЧ ТВ

**06.45, 14.05, 20.30, 23.00, 01.15, 06.45** Все на Матч! (0+).  
**07.25** Футбол. "Сан-Паулу" - "Коринтианс". Чемпионат Бразилии. Прямая трансляция. (0+).  
**09.35** Новости. (0+). (0+).  
**09.40** Матч! Парад. (16+).  
**09.55** Футбол. "Интернасьонал" - "Атлетико Минейро". Чемпионат Бразилии. Прямая трансляция. (0+).  
**12.00, 12.00** Дзюдо. FONBET Чемпионат России. Трансляция из Кермера. (12+).  
**13.00** География спорта. (12+).  
**13.30** Футбол. Журнал Лиги чемпионов. (6+).  
**14.00, 01.10, 09.35** Новости. (0+).  
**16.25** Регби. "Красный Яр" (Красноярск) - "Химик" (Дзержинск). PARI Чемпионат России. Прямая трансляция. (0+).  
**18.25** Футбол. ЦСКА - "Локомотив" (Москва). Суперлига. Женщины. Прямая трансляция. (0+).  
**20.45** Футбол. "Факел" (Воронеж) - "Сочи". МИР Российская Премьер-Лига. Прямая трансляция. (0+).  
**23.25** Мини-футбол. КПРФ (Москва) - "Газпром-Югра" (Югорск). Чемпионат России. PARI-Суперлига. Прямая трансляция. (0+).  
**01.45** Футбол. "Ахмат" (Грозный) - "Динамо" (Москва). МИР Российская Премьер-Лига. Прямая трансляция. (0+).

**04.00** "После футбола" с Георгием Черданцевым. (0+).  
**04.40** Футбол. "Рома" - "Фрозиноне". Чемпионат Италии. Прямая трансляция. (0+).  
**07.25** Футбол. "Брагантиньо" - "Палмейрас". Чемпионат Бразилии. Прямая трансляция. (0+).  
**09.40** "Вы это видели". (12+).  
**10.00** Регби. "ВВА-Подмосковье" (Монино) - "Слава" (Москва). PARI Чемпионат России. (12+).

## СТС

**06.00, 05.50** Ералаш. (0+).  
**07.00** М/с "Отель "У овечек". (0+).  
**07.30** М/с "Детектив Финник". (0+).  
**08.00** Шоу "Уральские пельмешки". (16+).  
**09.00** Рогов в городе. (16+).  
**10.00** X/ф "Такси". (12+).  
**11.45** X/ф "Такси-2". (12+).  
**13.35** X/ф "Такси-3". (12+).  
**15.10** X/ф "Такси-4". (16+).  
**17.00** X/ф "Бладшот". (16+).  
**19.10** X/ф "Лысый нянька. Спецзадание". (0+).  
**21.05** X/ф "Поехавшая". (16+).  
**23.25** X/ф "Трезвый водитель". (16+).  
**01.25** X/ф "Талантливый мистер Рипли". (16+).  
**03.40** Т/с "Папины дочки". (0+).  
**05.15** "6 кадров". (16+).  
**05.20** М/ф "Мультфильмы". (0+).

## ТНТ

**07.00** "Однажды в России. Спецдайджесты-2023". (16+).  
**09.30** "Битва пикников". (16+).  
**10.00** "Битва экстрасенсов". (16+).  
**18.30** "Новые Звёзды в Африке". (16+).  
**21.00** "Лига городов". (16+).  
**23.00** "Шоу Воли". (16+).  
**00.00** X/ф "Родные". (16+).  
**01.50** "Я тебе не верю". (16+).  
**03.20** "Импровизация. Команды". (16+).  
**04.55** "Студия "Союз". (16+).  
**06.30** "Импровизация". (16+).

## ТВ-3

**06.00, 03.15** М/ф "Мультфильмы". (0+).  
**06.45** Вкусно с Ляйсан. (16+).  
**07.15** Секреты здоровья. (16+).  
**07.30** СуперЖенщина. (16+).  
**08.15** Хорошие новости с Василисой Володиной. (16+).  
**08.30** Экстра такси. (16+).  
**09.00** Т/с "Чернобыль. Зона отчуждения". (16+).  
**17.00** Т/с "Чернобыль-2. Зона отчуждения". (16+).  
**00.30** Охотники за привидениями. (16+).

## ПЯТЫЙ

**05.00** М/с "Маша и Медведь". (0+).  
**05.05, 01.00** Т/с "Прокурорская проверка". (16+).  
**06.50** Т/с "Наш спецназ-2". (16+).  
**23.25** Т/с "48 часов". (16+).

## 8 КАНАЛ

**06.00, 11.00, 18.00** "Итоги недели" (12+).  
**06.30** "Разбор кино по музыкантски" (12+).  
**07.00, 08.00, 09.00, 10.00, 12.00, 13.00, 14.00, 15.00, 16.00, 17.00, 19.00, 20.00, 21.00, 22.00, 23.00, 00.00, 01.00** "Новостной дайджест" (12+).  
**07.15, 16.30, 01.15** "Сады и огороды Приморья" (12+).  
**07.35, 18.30** "У камина" (16+).  
**08.15** "Морское утро" (12+).  
**08.30, 14.30** "И в шутку, и всерьез" (6+).  
**08.45, 17.45, 23.35** "Морское собрание" (12+).  
**09.15, 16.15, 22.40** "Вне зоны. Мечеть Коркембай" (12+).  
**09.30, 19.30, 23.15** "В. Гости" (12+).  
**10.15, 15.15, 20.15, 00.15** "Меди-

цина XXI века" (16+).  
**10.45, 16.50, 20.45** "Лучший город земли" (12+).  
**11.30, 21.15** "Искры камина" (12+).  
**12.15, 17.15** "Время говорить" (12+).  
**12.45, 21.40** "Кинопутешествие" (6+).  
**13.15, 19.20, 00.45** "Народная экскурсия" (12+).  
**13.25, 22.15** "Владивосток. Наше время" (12+).  
**14.15** "КЛАСный подкаст" (12+).  
**15.45, 23.45** "Вокруг спорта" (12+).  
**19.15** "За рулем Владивосток!" (12+).  
**01.35** "Приморье. Поехали" (12+).

## ТВ ЦЕНТР

**05.40** X/ф "Уравнение с неизвестными. Химия убийства". (12+).  
**07.15** X/ф "Уравнение с неизвестными. Сегодня ты умрешь". (12+).  
**09.00** "Здоровый смысл". (16+).  
**09.30** X/ф "Везучая". (12+).  
**11.30, 14.30, 23.55** События. (0+).  
**11.45** "Наша смешная жизнь". (16+).  
**12.35** X/ф "Ларец Марии Медичи". (12+).  
**14.45** Д/ф "Дорогие товарищи. Засекреченная эпидемия". (16+).  
**15.30** Д/ф "Следствие ведет КГБ. Роман с камнями". (16+).  
**16.25** X/ф "Призрак на двоих". (12+).  
**18.20** X/ф "Выбирая себя". (16+).  
**22.15, 00.10** X/ф "Цвет липы". (12+).  
**01.35** "Петровка, 38". (16+).  
**01.45** X/ф "Селфи на память". (12+).  
**05.00** Д/ф "Дворжецкие. На роду написано..." (12+).

## РЕН ТВ

**05.00, 23.55** "Самые шокирующие гипотезы". (16+).  
**07.00** "С бодрым утром!" (16+).  
**08.30, 12.30** "Новости". (16+).  
**09.00** "Самая народная программа". (16+).  
**09.30** "Знаете ли вы, что?" (16+).  
**10.30** "Наука и техника". (16+).  
**11.30** "Неизвестная история". (16+).  
**13.00** X/ф "Оккупация". (16+).  
**15.20** X/ф "Оккупация: Миссия "Дождь". (16+).  
**18.00** X/ф "Инопланетное вторжение: Битва за Лос-Анджелес". (16+).  
**20.20** X/ф "Шан-Чи и легенда десяти колец". (16+).  
**23.00** "Итоговая программа с Петром Марченко". (16+).

## ОТВ

**06.00, 17.00, 02.00** "У камина" (16+).  
**06.25, 08.30, 12.25, 16.30, 20.30, 22.30, 02.25** "Прогноз погоды в Приморском крае", "Прогноз погоды во Владивостоке", "Прогноз погоды мест отдыха" (0+).  
**06.35, 19.40** "Мегаполис" (12+).  
**06.40, 10.50, 12.35, 15.15, 16.35, 19.35, 20.40** "Знай свой край" (6+).  
**06.45** "Китайская шкатулка" (12+).  
**07.00, 09.00** Новости "ПАНОРАМА". Дайджест. Итоги недели (16+).  
**07.15** "Прогноз погоды в Приморском крае", "Прогноз погоды во Владивостоке", "Гороскоп" (0+).  
**07.30** "Приморье безОпасности", "Прогноз погоды в ДФО" (16+).  
**07.40, 19.55** "Городская среда" (12+).  
**07.45** "Морское собрание" (12+).  
**08.00, 15.00** "Спортивное Приморье" (6+).  
**08.10, 12.40, 20.10, 01.45** "Витражи" (16+).  
**08.35, 18.45** "Мобильная мама" (12+).  
**08.45, 15.40** "Приехали" (16+).

**09.15, 11.15, 15.20, 19.25, 21.20, 01.30** "Прогноз погоды в Приморском крае", "Гороскоп" (0+).  
**09.30, 22.15, 05.35** "Культурно" (16+).  
**09.45** "Прогноз погоды в ДФО", "Социальный эксперимент" (0+).  
**10.00, 02.30** Документальная программа "Легенды телевидения" (12+).  
**10.55** "Финкод" (12+).  
**11.00, 21.00, 05.00** "Морская" (12+).  
**11.30** "В центре внимания" (16+).  
**12.00, 16.00, 19.00, 01.00** Информационно-аналитическая программа "Выходы" (16+).  
**13.00** Геннадий Хазанов, Анастасия Задорожная и др. в комедии "Кавказская пленница!" (12+).  
**14.50, 00.15** "Театральный дневник" выпуск 3 (16+).  
**15.30** "Степнясь спросить", "Прогноз погоды в ДФО" (16+).  
**15.50** "Спецрепортаж" (16+).  
**16.40, 21.40** "Творческий автобус" (12+).  
**17.25, 05.50** "Разведка блогот" (12+).  
**17.30** "Фейкам.нет", "Прогноз погоды в ДФО" (16+).  
**17.40** "Земля Приморская" (12+).  
**18.00** Документальная программа "Знак качества с Гариком Сукачевым" (12+).  
**19.45** "Неработа" (12+).  
**20.00** "Итог недели" (16+).  
**20.45, 05.15** "Дачный десант" (12+).  
**21.30** "Кадр в кадре" (12+).  
**22.00** "Ход конём" (16+).  
**22.10, 04.55** "Около хоккея" (12+).  
**22.35** Полина Кутепова, Ирина Маркова и др. в мелодраме "Настя" (12+).  
**00.30** "Квадратные метры" (12+).  
**00.45** "Приморье безОпасности" (16+).  
**03.15** Ален Делон, Даниэль Ивернель и др. в боевике "Борсалино и компания" (0+).  
**05.25** "Weekend в Приморье" (12+).

## НТВ

**04.45** Т/с "Улицы разбитых фонарей". (16+).  
**06.30** "Центральное телевидение". (16+).  
**08.00, 10.00, 16.00** "Сегодня". (0+).  
**08.20** "У нас выигрывают!" (12+).  
**10.20** "Первая передача". (16+).  
**11.00** "Чудо техники". (12+).  
**12.00** "Дачный ответ". (0+).  
**13.00** "НашПотребНадзор". (16+).  
**14.05** "Однажды..." (16+).  
**15.00** "Своя игра". (0+).  
**16.20** Человек в праве с Андреем Куницыным. (16+).  
**17.00** "Следствие вели..." (16+).  
**18.00** "Новые русские сенсации". (16+).  
**19.00** "Итоги недели" с Ирадой Зейналовой.  
**20.20** "Ты супер! Суперсезон". (6+).  
**23.00** "Звезды сошлись". (16+).  
**00.40** "Основано на реальных событиях". (16+).  
**03.15** Т/с "Глаза в глаза". (16+).

## КУЛЬТУРА

**06.30** М/ф "Приключения волшебного глобуса, или Прodelки ведьмы". (0+).  
**07.45** X/ф "Рокировка в длинную сторону". (0+).  
**09.15** Д/с "КИНО история контрразведки". (0+).  
**09.55, 01.10** Диалоги о животных. (0+).  
**10.35** Д/с "Острова". (0+).  
**11.15** X/ф "День ангела". (0+).  
**12.30** Неизвестные маршруты России. (0+).  
**13.10** Д/с "Невский ковчег. Теория невозможного". (0+).  
**13.40** "Игра в бисер" с Игорем Волгиным. (0+).

**14.20** Д/с "Элементы" с Ирадой Ботт". (0+).  
**14.50, 23.35** X/ф "Красавчик Антонио". (0+).  
**16.25, 21.45** "Три минуты тишины". (0+).  
**16.30** "Картина мира с Михаилом Ковальчуком". (0+).  
**17.10** "Пешком..." (0+).  
**17.45** Д/ф "Мюнхенский сговор. Приглашение в ад". (0+).  
**18.30** "Романтика романса". (0+).  
**19.30** Новости культуры. (0+).  
**19.45** Новости культуры с Владиславом Флярковским. (0+).  
**20.25** X/ф "Сверстницы". (0+).  
**21.50** "Ночь Чайковского" в Клину. Гала-концерт. (0+).  
**01.50** Д/с "Искатели". (0+).  
**02.35** М/ф "Аргонавты". (0+).

## ДОМАШНИЙ

**06.30, 00.45** X/ф "Про любовь". (16+).  
**08.25** Уют за 15 минут. (16+).  
**08.40** X/ф "Отдам котят в хорошие руки". (16+).  
**10.45** X/ф "Требуется мама". (16+).  
**14.50** X/ф "Фарфоровое счастье". (16+).  
**19.00** Т/с "Яркое пламя". (16+).  
**22.30** Твой Домашний доктор. (16+).  
**22.45** X/ф "Невеста с заправки". (16+).  
**02.35** Д/с "Преступления страсти". (16+).

## ЗВЕЗДА

**05.30** X/ф "Право на выстрел". (12+).  
**07.10** X/ф "Приказано взять живым". (12+).  
**09.00** "Новости недели" с Юрием Подкопаевым. (16+).  
**09.25** "Служу России". (12+).  
**09.55** "Военная приёмка". (12+).  
**10.40** "Скрытые угрозы" с Николаем Чиндяйкиным. (16+).  
**11.30** "Код доступа". (12+).  
**12.20** "Легенды армии с Александром Маршалом". (12+).  
**13.15** "Специальный репортаж". (16+).  
**13.30** "По горячим следам". (16+).  
**13.45** Т/с "Назад в СССР". (16+).  
**18.00** "Главное" с Ольгой Беловой. (16+).  
**19.45** Д/с "Легенды советского сыска". (16+).  
**20.40** "Легендарные матчи". (12+).  
**23.20** "Фетисов". (12+).  
**00.05** X/ф "Ночной патруль". (12+).  
**01.55** Д/с "Нюрнберг". (16+).  
**02.35** Д/с "Хроника Победы". (16+).  
**03.00** Т/с "Узник замка Иф". (12+).

## ПЯТНИЦА

**05.00** М/с "Ну, погоди! Каникулы". (0+).  
**05.30, 02.40, 04.40** Пятница News. (16+).  
**05.50** М/с "Тайны Медовой долины". (12+).  
**06.10** М/с "Простоквашино". (0+).  
**06.50** X/ф "Дети шпионов-4: Армагеддон". (16+).  
**08.30** Мамы Пятницы. (16+).  
**09.00, 04.00** Черный список. (16+).  
**11.00** Гастротур. (16+).  
**12.00** На ножах. (16+).  
**22.00** Адский шеф. (16+).  
**00.30** X/ф "Дивергент". (16+).  
**03.00** Инсайдеры. (16+).

## ЧЕ

**06.00** Улётное видео. (16+).  
**08.30** Т/с "Солдаты-11". (12+).  
**11.30** Т/с "Солдаты-12". (12+).  
**20.00** "+100500". (16+).  
**00.00** Клуб обаятельных животных. (16+).  
**01.00** "+100500". (18+).  
**03.00** Шутники. (18+).  
**03.30** Невероятные истории. (16+).  
**05.00** Дорожные войны 2.0. (16+).



СОГЛАСОВАНО  
 Директор МКУ «АПМЗН»  
 \_\_\_\_\_ Н.В. Куркова  
 « \_\_\_\_\_ » \_\_\_\_\_ 2023 г.

СОГЛАСОВАНО  
 Начальник Управления развития предпринимательства  
 и потребительского рынка администрации г. Владивостока  
 \_\_\_\_\_ А.Ю. Вициенко  
 « \_\_\_\_\_ » \_\_\_\_\_ 2023 г.

**ИЗВЕЩЕНИЕ О ПРОВЕДЕНИИ ЗАКРЫТОГО АУКЦИОНА НА ПРАВО ВКЛЮЧЕНИЯ В СХЕМУ РАЗМЕЩЕНИЯ НЕСТАЦИОНАРНЫХ ТОРГОВЫХ ОБЪЕКТОВ  
 НА ТЕРРИТОРИИ ВЛАДИВОСТОКСКОГО ГОРОДСКОГО ОКРУГА**

На основании информации, полученной от управления развития предпринимательства и потребительского рынка администрации города Владивостока, в соответствии с Постановлением администрации города Владивостока от 20.07.2018 № 2057, Муниципальное казенное учреждение «Агентство по продаже муниципальных земель и недвижимости», именуемое в дальнейшем «Организатор аукциона», сообщает о проведении закрытого аукциона на право включения в схему размещения нестационарных торговых объектов на территории Владивостокского городского округа (далее – Схема). Аукцион проводится 01.11.2023 в 11 час. 00 мин. по местному времени по адресу: Приморский край, город Владивосток, проспект Партизанский, дом 3, аукционный зал МКУ «АПМЗН».

1. Наименование, место нахождения, почтовый адрес, адрес электронной почты и номер контактного телефона Организатора аукциона - Муниципальное казенное учреждение «Агентство по продаже муниципальных земель и недвижимости» (МКУ «АПМЗН»); место нахождения: 690106, город Владивосток, Партизанский пр-т, 3; (423) 245-40-85, 244-60-16, mu\_armzn@mail.ru. Органом, уполномоченным на заключение соглашения о включении хозяйствующего субъекта в Схему, является Управление развития предпринимательства и потребительского рынка администрации города Владивостока.

2. Участниками аукциона могут быть любые юридические лица независимо от организационно-правовой формы и места его нахождения, а также индивидуальные предприниматели.

№ лота	Место размещения нестационарного торгового объекта (далее – НТО) (адресные ориентиры)	Вид НТО	Периоды размещения НТО (для сезонного (временного) размещения)	Специализация НТО	Площадь НТО (кв.м)/ Площадь земельного участка для размещения НТО (кв.м)	Координаты характерных точек границ земельного участка, занятого НТО в местной системе координат МСК-25	Начальная цена аукциона, руб.	Задаток за право участия в аукционе, руб.	Срок действия соглашения о включении хозяйствующего субъекта в Схему размещения НТО
1	ул. Верхнепортовая, 68	автолавка	с 12.12.2023 по 31.12.2023	новогодние елки	10/10	X Y 357988.74 1393404.58 357995.32 1393409.88 357996.69 1393408.16 357990.31 1393402.66 357988.74 1393404.58	12 895,40	12 895,40	с 12.12.2023 по 31.12.2023
2	ул. Воронежская, 1	автолавка	с 12.12.2023 по 31.12.2023	новогодние елки	10/10	X Y 356566.62 1396914.91 356564.79 1396920.02 356568.34 1396921.08 356570.17 1396915.97 356566.62 1396914.91	7 737,24	7 737,24	с 12.12.2023 по 31.12.2023
3	ул. Карьерная, 22	автолавка	с 12.12.2023 по 31.12.2023	новогодние елки	10/10	X Y 363409.22 1401864.50 363411.32 1401855.87 363410.11 1401855.21 363408.12 1401863.93 363409.22 1401864.50	7 737,24	7 737,24	с 12.12.2023 по 31.12.2023
4	просп. Красного Знамени, 114	елочный базар	с 12.12.2023 по 31.12.2023	новогодние елки	50/50	X Y 360680.46 1398296.73 360670.38 1398304.92 360668.00 1398301.98 360678.08 1398293.51 360680.46 1398296.73	23 446,19	23 446,19	с 12.12.2023 по 31.12.2023
5	просп. Красного Знамени, 114	елочный базар	с 12.12.2023 по 31.12.2023	новогодние елки	50/50	X Y 360476.06 1398274.33 360480.47 1398276.50 360476.41 1398285.67 360471.86 1398283.50 360476.06 1398274.33	23 446,19	23 446,19	с 12.12.2023 по 31.12.2023
6	ул. Лермонтова, 75	автолавка	с 12.12.2023 по 31.12.2023	новогодние елки	10/10	X Y 380388.14 1409152.15 380382.54 1409147.48 380380.94 1409149.84 380386.54 1409154.23 380388.14 1409152.15	7 737,24	7 737,24	с 12.12.2023 по 31.12.2023
7	ул. Нахимова, 1	елочный базар	с 12.12.2023 по 31.12.2023	новогодние елки	30/30	X Y 363747.44 1397282.22 363752.76 1397284.18 363750.94 1397289.22 363745.62 1397287.12 363747.44 1397282.22	8 440,63	8 440,63	с 12.12.2023 по 31.12.2023
8	ул. Полярная, 1	елочный базар	с 12.12.2023 по 31.12.2023	новогодние елки	50/50	X Y 357770.14 1398581.07 357769.09 1398584.01 357753.90 1398579.04 357754.88 1398576.03 357770.14 1398581.07	14 067,71	14 067,71	с 12.12.2023 по 31.12.2023
9	ул. Пшеницына, 22	автолавка	с 12.12.2023 по 31.12.2023	новогодние елки	10/10	X Y 381884.08 1410562.59 381887.67 1410566.07 381890.45 1410563.20 381886.86 1410559.72 381884.08 1410562.59	7 737,24	7 737,24	с 12.12.2023 по 31.12.2023
10	ул. Сабанеева, 16	автолавка	с 12.12.2023 по 31.12.2023	новогодние елки	10/10	X Y 361497.48 1400396.08 361496.30 1400397.02 361503.74 1400407.37 361505.14 1400406.42 361497.48 1400396.08	7 737,24	7 737,24	с 12.12.2023 по 31.12.2023
11	ул. Светланская, 177	автолавка	с 12.12.2023 по 31.12.2023	новогодние елки	10/10	X Y 359378.23 1398257.90 359376.16 1398257.90 359376.15 1398252.98 359378.26 1398253.03 359378.23 1398257.90	12 895,40	12 895,40	с 12.12.2023 по 31.12.2023
12	ул. Фадеева, 126	автолавка	с 12.12.2023 по 31.12.2023	новогодние елки	10/10	X Y 358432.90 1399852.39 358430.93 1399851.36 358426.74 1399859.21 358428.57 1399860.27 358432.90 1399852.39	7 737,24	7 737,24	с 12.12.2023 по 31.12.2023
13	ул. Шилкинская, 21	автолавка	с 12.12.2023 по 31.12.2023	новогодние елки	10/10	X Y 360173.36 1398910.80 360172.54 1398913.50 360179.42 1398915.77 360180.20 1398913.14 360173.36 1398910.80	7 737,24	7 737,24	с 12.12.2023 по 31.12.2023



3. Аукционная документация предоставляется бесплатно со дня размещения на официальном сайте извещения о проведении закрытого аукциона. Аукционная документация предоставляется на основании заявления любого заинтересованного лица, поданного в письменной форме, в том числе электронного документа, в течение двух рабочих дней со дня получения соответствующего документа. Аукционная документация предоставляется по рабочим дням с 09 часов 00 минут до 13 часов 00 минут с 14 часов 00 минут до 17 часов 00 минут по местному времени, по пятницам и предпраздничным дням с 09 часов 00 минут до 13 часов 00 минут и с 14 часов 00 минут до 15 часов 45 минут по местному времени.

Место предоставления документации об аукционе – город Владивосток, Партизанский проспект, 3, кабинет № 6, Муниципальное казенное учреждение «Агентство по продаже муниципальных земель и недвижимости». Официальный сайт администрации города Владивостока, на котором размещена документация об аукционе - [www.vlc.ru](http://www.vlc.ru).

4. Дата начала приема заявок на участие в аукционе 22.09.2023 в 09 час. 00 мин.

5. Дата окончания приема заявок на участие в аукционе: 27.10.2023 в 15 час. 45 мин.

6. Время и место приема заявок: рабочие дни с 09 час. 00 мин. до 13 час.00 мин. и с 14 час. 00 мин. до 15 час. 45 мин. по местному времени по адресу: Приморский край, город Владивосток, Партизанский проспект, дом 3, каб. № 6. Контактные телефоны: 8 (423) 245-40-85, 244-60-16.

7. Для участия в аукционе претендент представляет Организатору аукциона лично или через своего полномочного представителя заявку на участие в аукционе по утвержденной форме. К заявке на участие в аукционе прилагаются следующие документы:

- юридические лица - копии учредительных документов, копию свидетельства о государственной регистрации юридического лица, документ, подтверждающий полномочия лица на представление заявки, с предъявлением документа, удостоверяющего личность.

- индивидуальные предприниматели – копия свидетельства о государственной регистрации физического лица в качестве индивидуального предпринимателя, копия свидетельства о постановке на налоговый учет, копия документа, удостоверяющего личность, документ, подтверждающий полномочия лица на представление заявки, с предъявлением документа, удостоверяющего личность.

Кроме того, все претенденты предоставляют платежный документ с отметкой банка плательщика об исполнении для подтверждения перечисления установленного задатка.

Подача заявки на участие в аукционе означает согласие претендента с условиями аукциона и принятие им обязательств о соблюдении его условий.

Претендент имеет право подать заявку на любое количество лотов. На каждый лот одно лицо имеет право подать только одну заявку.

Претендент имеет право отозвать поданную заявку до истечения установленного срока подачи заявок в письменной форме, уведомив Организатора аукциона.

Заявки, поступившие после истечения срока приема заявок, указанного в настоящем извещении, не принимаются. Заявка в этом случае возвращается подавшему ее претенденту (его полномочному представителю) под расписку или по почте заказным письмом с уведомлением о вручении.

8. Для участия в аукционе претендент вносит задаток на счет УФК по Приморскому краю (УФ администрации г. Владивостока, Муниципальное казенное учреждение «Агентство по продаже муниципальных земель и недвижимости»), ИНН 2536123449, КПП 254001001, Единый казначейский счет 40102810545370000012, казначейский счет 03232643057010002000, в Дальневосточное ГУ Банка России/УФК по Приморскому краю г. Владивосток, БИК 010507002, в назначении платежа указывается: «Задаток за право участия в аукционе на право включения в схему размещения НТО, адрес, площадь, № лота». Размер задатка составляет 100 % от начальной цены.

Задаток должен поступить по указанный счет не позднее 27.10.2023. Данное информационное сообщение о проведении аукциона является публичной офертой для заключения договора о задатке в соответствии со ст.437 Гражданского кодекса Российской Федерации, а подача претендентом заявки и перечисления задатка являются акцептом такой оферты, после чего договор о задатке считается заключенным в письменной форме. Документом, подтверждающим поступление задатка на счет, указанный в настоящем информационном сообщении, является выписка с этого счета. В случае отзыва претендентом в установленном порядке заявки до даты окончания приема заявок поступивший от претендента задаток подлежит возврату непосредственно на счет плательщика в срок не позднее, чем десять календарных дней после получения официального уведомления об отзыве заявки. Претенденту, которому было отказано в признании участником аукциона и в допуске к участию в аукционе, задаток возвращается в течение десяти календарных дней со дня принятия комиссией решения об отклонении заявки (подписания протокола рассмотрения заявки). Суммы задатков возвращаются участникам аукциона, за исключением его победителя, в течение десяти календарных дней со дня подписания протокола о результатах аукциона. Суммы задатков возвращаются непосредственно на счета плательщиков задатков. При уклонении или отказе победителя аукциона от подписания протоколов о результатах аукциона, а также при уклонении от заключения в установленный срок соглашения о включении в Схему он утрачивает право на заключение указанного соглашения и задаток ему не возвращается. Сумма внесенного задатка засчитывается победителю аукциона в счет платы за право включения хозяйствующего субъекта в Схему.

9. Заявитель не допускается к участию в аукционе в следующих случаях: 1) не подтверждено поступление задатка на счет, указанный в извещении о проведении аукциона; 2) несоответствие представленных документов требованиям действующего законодательства Российской Федерации и перечню, опубликованному в извещении о проведении аукциона.

10. Дата, время и место рассмотрения заявок на участие в аукционе, признания/ непризнания претендентов участниками аукциона и допуске/ отказе в допуске претендентов к участию в аукционе – 31.10.2023 года в 15:00 (местного времени) по адресу: Приморский край, город Владивосток, Партизанский проспект, дом 3, каб. № 7.

11. Претендент приобретает статус участника аукциона с момента принятия комиссией соответствующего решения (подписания протокола), о чем он уведомляется организатором аукциона. Аукцион проводится при наличии не менее двух участников по предмету аукциона (по каждому лоту). В случае, если заявка на участие в аукционе подана одним претендентом, то аукцион по данному лоту признается несостоявшимся. В этом случае право на заключение Соглашения предоставляется единственному претенденту.

12. Дата и место проведения и подведения итогов аукциона 01.11.2023 года в 11:00 (местного времени) по адресу: Приморский край, город Владивосток, Партизанский проспект, д. 3, аукционный зал МКУ «АПМЗН», каб. № 8.

13. Перед началом аукциона участники аукциона проходят предварительную регистрацию. При регистрации участник аукциона обязан предъявить документы, подтверждающие полномочия, паспорт и доверенность на представителя, уполномоченного действовать от имени участника.

Аукцион проводится в указанном в извещении о проведении аукциона месте, в соответствующие день и час. Аукцион проводится последовательно и отдельно по каждому лоту.

Аукцион проводится в следующем порядке:

а) в день проведения аукциона участники аукциона представляют организатору аукциона в запечатанном конверте предложения о цене;

б) перед вскрытием конвертов с предложениями о цене аукционная комиссия проверяет их целостность, что фиксируется в протоколе об итогах аукциона;

в) комиссия рассматривает предложения участников аукциона о цене. Указанные предложения должны быть изложены на русском языке и подписаны участником аукциона (его полномочным представителем). Цена указывается числом и прописью. В случае если числом и прописью указываются разные цены, комиссией принимается во внимание цена, указанная прописью. Предложения, содержащие цену ниже начальной цены, не рассматриваются;

г) при оглашении предложений о цене помимо участника аукциона, предложение которого рассматривается, могут присутствовать остальные участники аукциона или их представители, имеющие надлежащим образом оформленную доверенность;

д) решение комиссии об определении победителя оформляется протоколом об итогах аукциона, составляемым в двух экземплярах, в котором указываются имя (наименование) победителя аукциона и предложенная им цена. Один экземпляр протокола выдается победителю аукциона, второй экземпляр в течение 2 дней со дня проведения аукциона направляется организатором аукциона в управление развития предпринимательства и потребительского рынка администрации города Владивостока для заключения соглашения о включении хозяйствующего субъекта в схему размещения нестационарных торговых объектов на территории Владивостокского городского округа (далее – Соглашения о включении). По каждому лоту составляется отдельный протокол, который является основанием для принятия постановления администрации города Владивостока о включении хозяйствующего субъекта в Схему.

В случае, если наибольшее предложение о цене аукциона заявлено несколькими участниками аукциона, победителем аукциона признается участник, заявка на участие, которого подана первой.

14. Протокол об итогах аукциона направляется победителю аукциона одновременно с уведомлением о признании его победителем аукциона.

15. Победителю аукциона в течение трех рабочих дней после подписания протокола об итогах аукциона выдается проект Соглашения о включении.

16. Управление развития предпринимательства и потребительского рынка администрации города Владивостока в течение трех рабочих дней со дня принятия постановления администрации города Владивостока о включении хозяйствующего субъекта в Схему заключает с хозяйствующим субъектом Соглашение о включении и организует подготовку проекта постановления администрации города Владивостока о внесении изменений в Схему с одновременным уведомлением хозяйствующего субъекта в порядке, установленном приказом департамента лицензирования и торговли Приморского края от 15.12.2015 № 114 «Об утверждении Порядка разработки и утверждения органами местного самоуправления Приморского края схем размещения нестационарных торговых объектов».

17. Во исполнение подпункта «а» пункта 5 Порядка, условий и сроков внесения платы за право включения хозяйствующего субъекта в схему размещения нестационарных торговых объектов на территории Владивостокского городского округа, платы за размещение нестационарного торгового объекта на территории Владивостокского городского округа, утвержденного постановлением администрации города Владивостока от 16.07.2018 № 2023, с хозяйствующими субъектами, получившими право включения в Схему, будет заключено Соглашение о размещении нестационарного торгового объекта на территории Владивостокского городского округа (далее – Соглашение о размещении НТО).

18. Размер платы за размещение НТО на территории Владивостокского городского округа определен в соответствии с постановлением администрации города Владивостока от 16.07.2018 № 2023.

19. Основанием для внесения платы за право включения хозяйствующего субъекта в Схему, платы за размещение НТО на территории Владивостокского городского округа является заключенное с хозяйствующим субъектом Соглашение о включении и Соглашение о размещении НТО. Плата за право включения вносится разовым платежом в течение 10 дней со дня заключения Соглашения о включении.

СОГЛАСОВАНО

Директор МКУ «АПМЗН»

«\_\_\_» \_\_\_\_\_ 2023 г.

СОГЛАСОВАНО

Начальник управления развития предпринимательства и потребительского рынка администрации г. Владивостока

«\_\_\_» \_\_\_\_\_ 2023 г.

## АУКЦИОННАЯ ДОКУМЕНТАЦИЯ

### Раздел 1: Формы заявок и описи документов для участия в аукционе

#### ЗАЯВКА

#### на участие в закрытом аукционе на право включения в схему размещения нестационарных торговых объектов на территории Владивостокского городского округа для индивидуальных предпринимателей

«\_\_\_» \_\_\_\_\_ 20\_\_ года

(Ф.И.О. индивидуального предпринимателя, подавшего заявку)

(№ свидетельства о государственной регистрации индивидуального предпринимателя, место жительства индивидуального предпринимателя)

заявляет о своем намерении принять участие в закрытом аукционе на право включения в схему размещения нестационарных торговых объектов на территории Владивостокского городского округа в соответствии с информационным сообщением о проведении закрытого аукциона:

№ п/п	Информационное сообщение от _____ № _____	№ лота	Тип объекта	Специализация нестационарного торгового объекта	Площадь объекта	Место размещения нестационарного торгового объекта (адресный ориентир)

С условиями проведения закрытого аукциона и Порядком проведения аукциона ознакомлен(а) и согласен(а).

Номер телефона \_\_\_\_\_

Реквизиты счета для возврата задатка:

р/с \_\_\_\_\_ в \_\_\_\_\_

к/с \_\_\_\_\_ БИК \_\_\_\_\_

«\_\_\_» \_\_\_\_\_ 20\_\_ года

(подпись)

Принято: \_\_\_\_\_

(Ф.И.О. должностного лица, принявшего заявку)

«\_\_\_» \_\_\_\_\_ 20\_\_ года

время \_\_\_\_\_ за № \_\_\_\_\_

(подпись)

#### ЗАЯВКА

#### на участие в закрытом аукционе на право включения в схему размещения нестационарных торговых объектов на территории Владивостокского городского округа для юридических лиц

«\_\_\_» \_\_\_\_\_ 20\_\_ года

(полное наименование юридического лица, подавшего заявку)

зарегистрированное \_\_\_\_\_

(орган, зарегистрировавший юридическое лицо)

по адресу: \_\_\_\_\_

адрес фактического места нахождения юридического лица \_\_\_\_\_

о чем выдано свидетельство: серия \_\_\_\_\_ № \_\_\_\_\_

заявляет о своем намерении принять участие в закрытом аукционе на право включения в схему размещения нестационарных торговых объектов на территории Владивостокского городского округа в соответствии с информационным сообщением о проведении закрытого аукциона:

№ п/п	Информационное сообщение от _____ № _____	№ лота	Тип объекта	Специализация нестационарного торгового объекта	Площадь объекта	Место размещения нестационарного торгового объекта (адресный ориентир)

С условиями проведения закрытого аукциона и Порядком проведения аукциона ознакомлен(а) и согласен(а).

Номер телефона \_\_\_\_\_

Реквизиты счета для возврата задатка:

р/с \_\_\_\_\_ в \_\_\_\_\_

к/с \_\_\_\_\_ БИК \_\_\_\_\_

Ф.И.О. руководителя юридического лица \_\_\_\_\_

«\_\_\_» \_\_\_\_\_ 20\_\_ года

(подпись)

М.П.

Принято: \_\_\_\_\_

(Ф.И.О. должностного лица, принявшего заявку)

«\_\_\_» \_\_\_\_\_ 20\_\_ года

время \_\_\_\_\_ за № \_\_\_\_\_

(подпись)



Опись документов

к заявке от \_\_\_\_\_.20 г. № \_\_\_\_\_ на участие в закрытом аукционе на право включения в схему размещения нестационарных торговых объектов на территории Владивостокского городского округа:

г. Владивосток, \_\_\_\_\_ (лот № \_\_\_\_)

Сдал (претендент): \_\_\_\_\_  
Опись составлена в 2 (Двух) экземплярах, 1 (Один) из которых остается у Организатора аукциона, другой - у Претендента.  
Подпись уполномоченного лица Организатора аукциона \_\_\_\_\_ / \_\_\_\_\_ /

Раздел 2: Проект Соглашение

о включении хозяйствующего субъекта в схему размещения нестационарных торговых объектов на территории Владивостокского городского округа

г. Владивосток «\_\_\_\_\_» \_\_\_\_\_ 20\_\_ г.

Администрация города Владивостока в лице начальника управления развития предпринимательства и потребительского рынка администрации города Владивостока Вициенко Александра Юрьевича, действующего на основании распоряжения администрации города Владивостока от 13.03.2018 № 152-р «О делегировании права подписи руководителям органов администрации города Владивостока», с одной стороны, и

(наименование организации, Ф.И.О. индивидуального предпринимателя)

в лице \_\_\_\_\_ (должность, Ф.И.О.)

действующего на основании \_\_\_\_\_, именуемый в дальнейшем «Хозяйствующий субъект», с другой стороны, далее совместно именуемые «Стороны», заключили настоящее Соглашение (далее – Соглашение) о нижеследующем

1.1. Предмет Соглашения

1.1. Предметом настоящего Соглашения является включение Хозяйствующего субъекта в схему размещения нестационарных торговых объектов на территории Владивостокского городского округа: место размещения нестационарного торгового объекта (адресный ориентир)

вид нестационарного торгового объекта \_\_\_\_\_  
специализация нестационарного торгового объекта \_\_\_\_\_  
площадь нестационарного торгового объекта (кв. м) \_\_\_\_\_  
площадь земельного участка для размещения нестационарного торгового объекта (кв. м) \_\_\_\_\_

координаты характерных точек границ земельного участка, занятого нестационарным торговым объектом в местной системе координат МСК-25:

1.2. Настоящее Соглашение заключено с Хозяйствующим субъектом на основании принятого постановления администрации города Владивостока о включении Хозяйствующего субъекта в схему размещения нестационарных торговых объектов на территории Владивостокского городского округа по результатам закрытого аукциона на право включения в схему размещения нестационарных торговых объектов на территории Владивостокского городского округа от \_\_\_\_\_ № \_\_\_\_\_.

1.3. Настоящее Соглашение вступает в силу с момента его подписания Сторонами и действует с 12 декабря 2023 года по 31 декабря 2023 года.

2. Обязанности Сторон

2.1. Администрация города Владивостока обязана:

Включить Хозяйствующего субъекта в схему размещения нестационарных торговых объектов на территории Владивостокского городского округа в течение 5 рабочих дней со дня объявления победителя по результатам закрытого аукциона.

2.2. Хозяйствующий субъект обязан:

Своевременно внести плату за право включения Хозяйствующего субъекта в Схему в размере и на условиях, установленных разделом 3 настоящего Соглашения.

3. Размер и условия внесения платы

3.1. Размер платы за право включения Хозяйствующего субъекта в Схему по результатам закрытого аукциона на право включения в схему размещения нестационарных торговых объектов на территории Владивостокского городского округа определен в соответствии с постановлением администрации города Владивостока от 16.07.2018 № 2023 «Об утверждении Порядка, условий и сроков внесения платы за право включения хозяйствующего субъекта в схему размещения нестационарных торговых объектов на территории Владивостокского городского округа, платы за размещение нестационарного торгового объекта на территории Владивостокского городского округа» и составляет \_\_\_\_\_ рублей \_\_\_\_ копеек.

3.2. Плата за право включения Хозяйствующего субъекта в Схему вносится разовым платежом в течение 10 дней со дня заключения Соглашения.

Плата за право включения Хозяйствующего субъекта в Схему подлежит внесению в бюджет Владивостокского городского округа на счет, указанный в настоящем Соглашении.

4. Ответственность Сторон

4.1. В случае неисполнения или ненадлежащего исполнения обязательств по настоящему Соглашению Стороны несут ответственность в соответствии с действующим законодательством Российской Федерации.

5. Прочие условия

5.1. Соглашение составлено в двух экземплярах, каждый из которых имеет одинаковую юридическую силу, по одному экземпляру для каждой из Сторон.

5.2. Все изменения и дополнения к Соглашению оформляются Сторонами дополнительными соглашениями, совершенными в письменной форме, которые являются неотъемлемой частью Соглашения.

6. Адреса, банковские реквизиты и подписи Сторон

Администрация города Владивостока:

Адрес: город Владивосток, Океанский пр-т, 20,  
Приморский край, 690091,  
ИНН/КПП 2504001783/253601001  
УФК по Приморскому краю  
(Администрация города Владивостока)  
в Дальневосточное ГУ Банка России/УФК  
по Приморскому краю г. Владивосток  
Единый казначейский счет 40102810545370000012  
Казначейский счет 03100643000000012000  
ИНН/КПП 2504001783/253601001  
БИК 010507002  
л/с 04203005020  
ОКТМО 05701000  
ОКПО 04020784  
КБК 903 111 090 800 411 02120

А.Ю. Вициенко  
(подпись)  
М.П.

Хозяйствующий субъект:

Адрес: \_\_\_\_\_  
ИНН/КПП \_\_\_\_\_  
р/с \_\_\_\_\_ в \_\_\_\_\_  
к/с \_\_\_\_\_  
БИК \_\_\_\_\_  
ОКТМО \_\_\_\_\_  
ОКОНХ \_\_\_\_\_  
ОКПО \_\_\_\_\_

\_\_\_\_\_  
(подпись)  
М.П. Ф.И.О.

Раздел 3: Реквизиты для перечисления задатка на участие в аукционе

УФК по Приморскому краю (УФ администрации г. Владивостока, Муниципальное казенное учреждение «Агентство по продаже муниципальных земель и недвижимости»),  
ИНН 2536123449,  
КПП 254001001,  
Единый казначейский счет 40102810545370000012,  
казначейский счет 03232643057010002000,  
в Дальневосточное ГУ Банка России/УФК по Приморскому краю г. Владивосток,  
БИК 010507002.

Раздел 4: Бланк предложения о цене права включения в схему размещения нестационарных торговых объектов на территории Владивостокского городского округа

Бланк предложения о цене

г. Владивосток

Предложение о цене права включения в схему размещения нестационарных торговых объектов на территории Владивостокского городского округа (лот № \_\_\_\_\_).  
Наименование организации / Ф.И.О. участника (его представителя): \_\_\_\_\_

Дата аукциона \_\_\_\_\_

№ лота \_\_\_\_\_

Место размещения НТО \_\_\_\_\_

Предлагаемая цена (рублей цифрой) \_\_\_\_\_

Предлагаемая цена (рублей прописью) \_\_\_\_\_

Дата подачи предложения о цене \_\_\_\_\_

Подпись участника (доверенного лица) \_\_\_\_\_

Расшифровка подписи \_\_\_\_\_

Раздел 5: Требования, предъявляемые к внешнему виду и техническим характеристикам к местам размещения НТО по реализации новогодних елок

1. Места размещения НТО по реализации новогодних елок должны быть оформлены в едином стиле, утвержденном постановлением администрации города Владивостока от 09.04.2020 № 1492 «Об утверждении типовых архитектурно-художественных решений нестационарных торговых объектов на территории Владивостокского городского округа, определенных по результатам конкурса дизайн-проектов типовых архитектурных решений нестационарных торговых объектов» (далее – типовое архитектурно-художественное решение), в том числе:

1.1. НТО по реализации новогодних елок должно иметь ограждение, выполненное из деревянных реек, в соответствии со схемой ограждения, (приложение № 1);

1.2. размещение елок должно осуществляться с использованием типовых модулей, согласно конструктивной схеме, предусмотренной типовым архитектурно-художественным решением (приложение № 2).

2. Входная зона места размещения НТО по реализации новогодних елок должна быть оформлена праздничным новогодним баннером, оформленным в стиле единой концепции оформления города к Новому 2024 году.

3. Необходимо обеспечить световое оформление НТО по реализации новогодних елок с использованием новогодних гирлянд.

Хозяйствующий субъект, осуществляющий реализацию новогодних елок, также должен обеспечить выполнение следующих требований:

- наличие вывески с указанием организационно-правовой формы, места нахождения организации, ИНН;

- наличие информации о режиме работы НТО по реализации новогодних елок;

- предоставление возможности свободного размещения елочной продукции для осмотра и выбора покупателями;

- предоставление информации о розничных ценах на елочную продукцию (прайс-лист);

- наличие мерной линейки;

- наличие упаковочного материала;

- наличие средств пожаротушения.

Допускается на территории мест размещения НТО по реализации новогодних елок реализация сопутствующих товаров и новогодней атрибутики (подставки для елок, елочные украшения, сувениры, новогодние костюмы и т.д.).

Приведение территории места размещения НТО по реализации новогодних елок, а также прилегающей к нему территории, в надлежащее санитарное состояние должен осуществлять хозяйствующий субъект, осуществляющий реализацию новогодних елок, в течение всего рабочего дня.

После окончания срока размещения НТО, территория, выделенная под его размещение, должна быть приведена в надлежащее санитарное состояние в течение суток.

Раздел 6: Дополнительная информация

Во исполнение подпункта «а» пункта 5 Порядка, условий и сроков внесения платы за право включения хозяйствующего субъекта в схему размещения нестационарных торговых объектов на территории Владивостокского городского округа, платы за размещение нестационарного торгового объекта на территории Владивостокского городского округа, утвержденного постановлением администрации города Владивостока от 16.07.2018 № 2023, с хозяйствующими субъектами, получившими право включения в Схему, будет заключено Соглашение о размещении нестационарного торгового объекта на территории Владивостокского городского округа (приложение № 3). Размер платы за размещение НТО на территории Владивостокского городского округа определен в соответствии с вышеуказанным постановлением администрации города Владивостока, и соответствует начальной цене аукциона.

Приложение № 1

Схема ограждения НТО по реализации новогодних елок

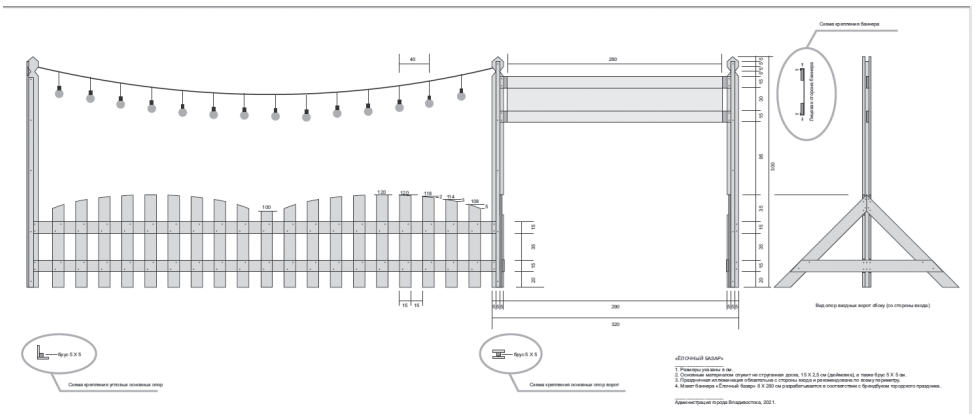



Приложение № 2

Конструктивная схема типовых модулей размещения новогодних елок

Tun 1

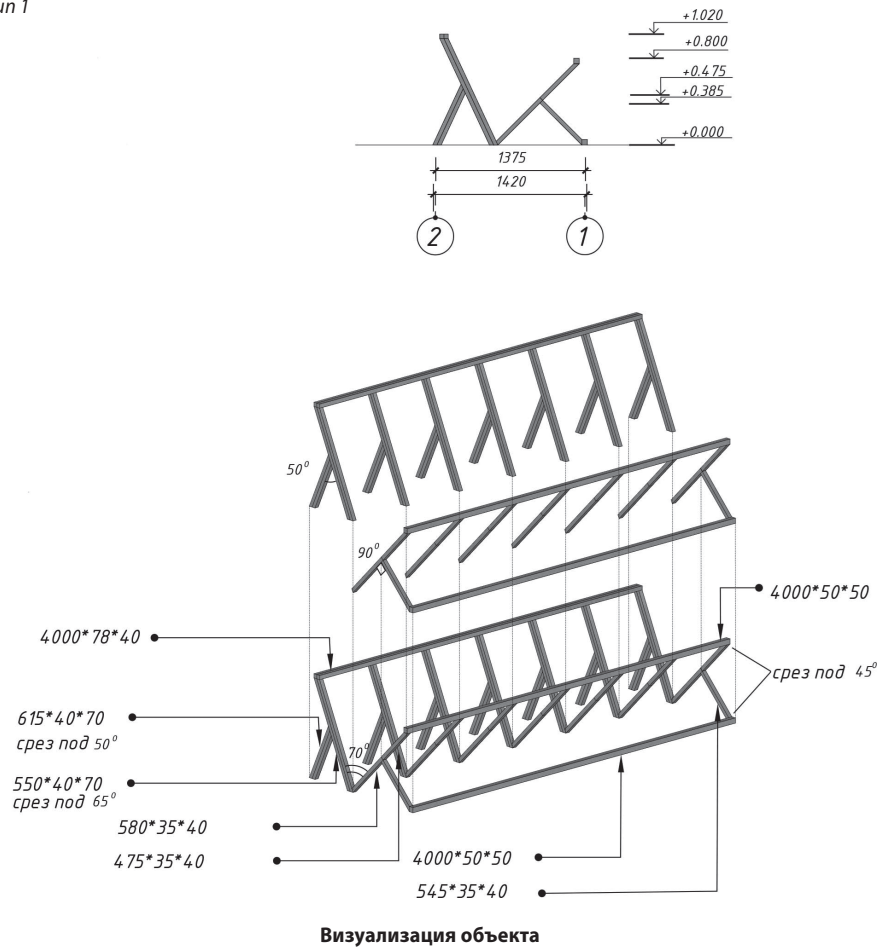

Визуализация объекта

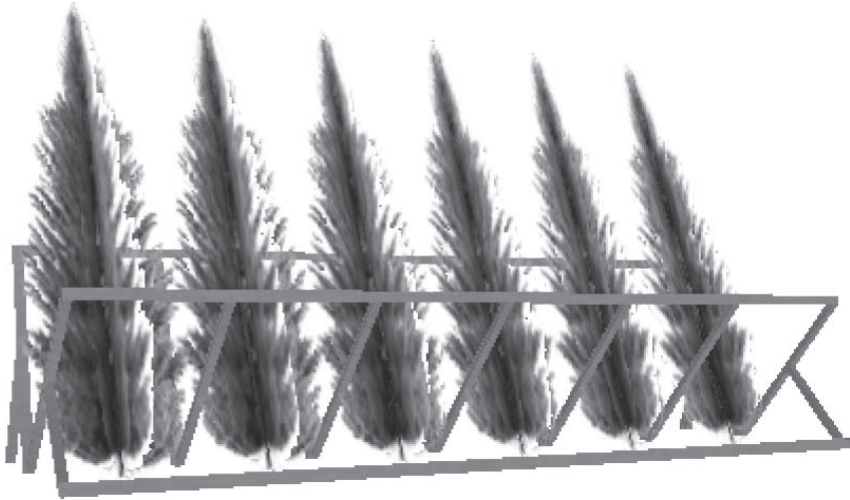

Tun 2

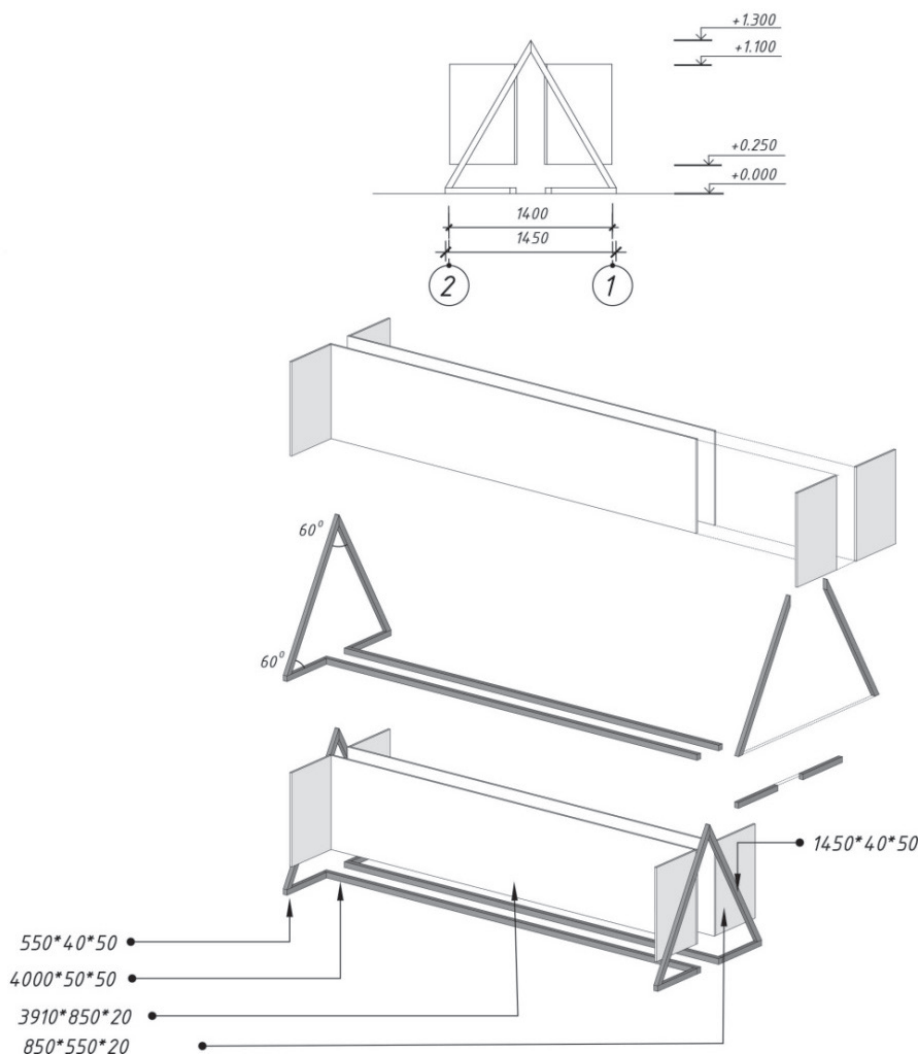

Визуализация объекта

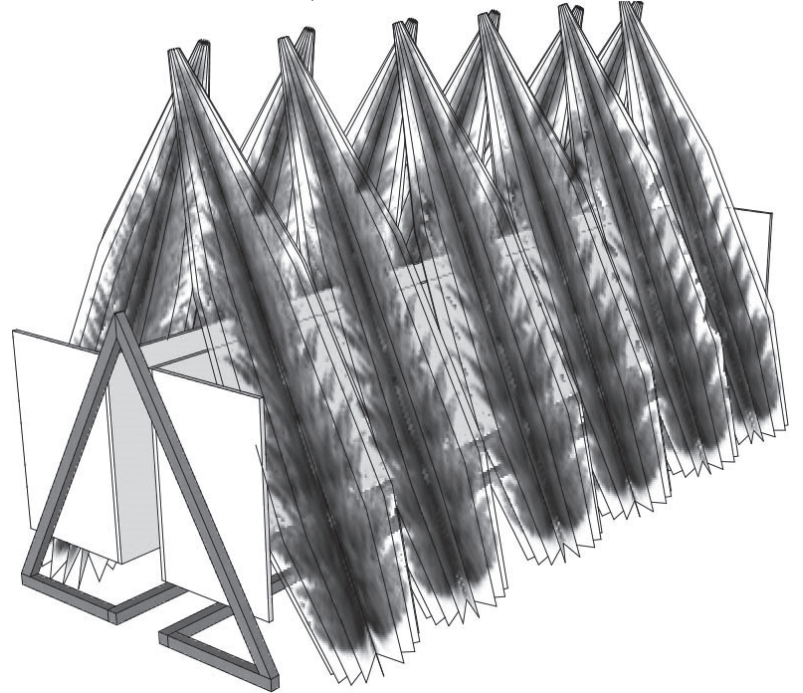

Приложение № 3

Соглашение о размещении нестационарного торгового объекта на территории Владивостокского городского округа № \_\_\_\_\_

г. Владивосток «\_\_» \_\_\_\_\_ 20\_\_ г.  
 Администрация города Владивостока в лице начальника управления развития предпринимательства и потребительского рынка администрации города Владивостока Вициенко Александра Юрьевича, действующего на основании распоряжения администрации города Владивостока от 13.03.2018 № 152-р «О делегировании права подписи руководителям органов администрации города Владивостока», с одной стороны, и \_\_\_\_\_ (наименование организации, Ф.И.О. индивидуального предпринимателя)

\_\_\_\_\_ (должность, Ф.И.О.) действующего на основании \_\_\_\_\_ именуемый в дальнейшем «Хозяинствующий субъект», с другой стороны, далее совместно именуемые «Стороны», заключили настоящее Соглашение о нижеследующем.

1. Предмет Соглашения

1.1. Администрация города Владивостока предоставляет, а Хозяинствующий субъект получает право на размещение нестационарного торгового объекта (далее - НТО), имеющего следующие характеристики: место размещения нестационарного торгового объекта (адресный ориентир): г. Владивосток, ул. \_\_\_\_\_ вид нестационарного торгового объекта: \_\_\_\_\_ специализация нестационарного торгового объекта: \_\_\_\_\_ площадь нестационарного торгового объекта (кв. м): \_\_\_\_\_ площадь земельного участка для размещения НТО (кв. м): \_\_\_\_\_ координаты характерных точек границ земельного участка, занятого нестационарным торговым объектом в местной системе координат МСК-25:

X	Y
000000.00	000000.00
000000.00	000000.00
000000.00	000000.00

2. Срок действия Соглашения

2.1. Настоящее Соглашение заключается на период сезонного (временного) размещения НТО с 12 декабря 2023 года по 31 декабря 2023 года.  
 2.2. Настоящее Соглашение вступает в силу с даты его подписания Сторонами Соглашения и действует до окончания периода, указанного в пункте 2.1 настоящего Соглашения.

3. Размер и условия внесения платы

3.1. Размер платы за размещение НТО на территории Владивостокского городского округа определен в соответствии с постановлением администрации города Владивостока от 16.07.2018 № 2023 «Об утверждении Порядка, условий и сроков внесения платы за право включения хозяйствующего субъекта в схему размещения нестационарных торговых объектов на территории Владивостокского городского округа, платы за размещение нестационарного торгового объекта на территории Владивостокского городского округа» и составляет \_\_\_\_\_ (сумма прописью) руб. \_\_\_\_ коп.

3.2. Плата за размещение НТО на территории Владивостокского городского округа вносится разовым платежом в течение 10 дней со дня заключения Соглашения.

3.3. Плата за размещение НТО на территории Владивостокского городского округа подлежит внесению в бюджет Владивостокского городского округа на следующий счет:

УФК по Приморскому краю (Администрация города Владивостока)  
 в Дальневосточное ГУ Банка России/УФК по Приморскому краю г. Владивосток  
 Единый казначейский счет 40102810545370000012  
 Казначейский счет 03100643000000012000  
 ИНН/КПП 2504001783/253601001  
 БИК 010507002  
 ОКТМО 05701000  
 КБК 903 1 11 09080 04 1201 120.

При невнесении платы за размещение в установленные Соглашением сроки начисляется пеня в размере 1/300 (одной трехсотой) ставки рефинансирования, действующей на дату возникновения просрочки платежа, установленной Центральным банком Российской Федерации, в перерасчете за каждый день просрочки от общей суммы задолженности.

При несоблюдении требований пункта 4.4.7 Соглашения администрация города Владивостока вправе потребовать уплаты штрафа. По письменному требованию администрации города Владивостока хозяйствующий субъект уплачивает штраф в размере 50% от суммы, указанной в пункте 3.1.

За повторное нарушение требований пункта 4.4.7 Соглашения по письменному требованию администрации города Владивостока хозяйствующий субъект уплачивает штраф в размере 70% от суммы, указанной в пункте 3.1.

При невнесении платы за размещение НТО в установленные Соглашением сроки администрация города Владивостока вправе расторгнуть Соглашение в одностороннем порядке путем направления хозяйствующему субъекту уведомления о расторжении Соглашения. Уведомление направляется хозяйствующему субъекту почтовым отправлением по адресу, указанному в разделе 7 Соглашения за 3 дня до расторжения.

4. Права и обязанности Сторон

4.1. Администрация города Владивостока имеет право:

4.1.1. На беспрепятственный доступ к месту размещения НТО с целью его осмотра на предмет соблюдения условий настоящего Соглашения, требований действующего законодательства Российской Федерации.  
 4.1.2. Требовать от Хозяинствующего субъекта, в том числе в судебном порядке, выполнения условий настоящего Соглашения.



- 4.1.3. Осуществлять иные права, предусмотренные действующим законодательством Российской Федерации и настоящим Соглашением.
- 4.2. Администрация города Владивостока обязана выполнять в полном объеме условия настоящего Соглашения.
- 4.3. Хозяйствующий субъект имеет право разместить НТО в соответствии с разделом 1 Соглашения.
- 4.4. Хозяйствующий субъект обязан:
  - 4.4.1. Своевременно и полностью внести плату за размещение НТО на территории Владивостокского городского округа в размере и порядке, определенных настоящим Соглашением.
  - 4.4.2. Не допускать действий, приводящих к ухудшению экологической обстановки на используемой и близлежащей территории.
  - 4.4.3. Обеспечить администрации города Владивостока свободный доступ к НТО и месту размещения НТО для осмотра и проверки соблюдения условий Соглашения и требований действующего законодательства Российской Федерации.
  - 4.4.4. Незамедлительно извещать администрацию города Владивостока об авариях или иных событиях, нанесших (или грозящих нанести) ущерб месту размещения НТО, и своевременно принимать все возможные меры по предотвращению угрозы дальнейшего его разрушения или повреждения.
  - 4.4.5. Не передавать на любом основании третьему лицу права на осуществление торговой деятельности в месте размещения НТО.
  - 4.4.6. При использовании места размещения НТО соблюдать требования, установленные действующим законодательством Российской Федерации, а также выполнять предписания уполномоченных контрольных и надзорных органов об устранении нарушений, допущенных при использовании НТО и прилегающей территории.
  - 4.4.7. Размещать НТО в соответствии с типовым архитектурным решением НТО, утвержденным постановлением администрации города Владивостока от 09.04.2020 № 1492 «Об утверждении типовых архитектурно-художественных решений нестационарных торговых объектов на территории Владивостокского городского округа, определенных по результатам конкурса дизайн-проектов типовых архитектурных решений нестационарных торговых объектов» (прилагаются).
  - 4.4.8. В односторонний срок после завершения периода, указанного в разделе 2 настоящего Соглашения, осуществить демонтаж НТО.
  - 4.4.9. Довести до сведения потребителя информацию о фирменном наименовании (наименовании), месте нахождения (адресе) и режиме работы - для юридических лиц, о государственной регистрации и наименовании зарегистрировавшего его органа - для индивидуальных предпринимателей, в соответствии с требованиями пункта 1 статьи 9 Закона Российской Федерации от 07.02.1992 № 2300-1 «О защите прав потребителей».
  - 4.4.10. Соблюдать правила благоустройства территории Владивостокского городского округа в соответствии с муниципальным правовым актом города Владивостока от 15.08.2018 № 45-МПА «Правила благоустройства территории Владивостокского городского округа».

**5. Ответственность Сторон**

- 5.1. Хозяйствующий субъект подлежит исключению из Схемы при несоблюдении пункта 4.2.3. Порядка разработки и утверждения органами местного самоуправления Приморского края схем размещения нестационарных торговых объектов, утвержденного приказом департамента лицензирования и торговли Приморского края от 15.12.2015 № 114.
- 5.2. Соглашение о размещении НТО прекращается досрочно в случае исключения хозяйствующего субъекта из Схемы со дня вступления в силу постановления администрации города Владивостока, предусматривающего исключение хозяйствующего субъекта из Схемы.
- 5.3. В случае неисполнения или ненадлежащего исполнения обязательств по настоящему Соглашению Стороны несут ответственность в соответствии с действующим законодательством Российской Федерации.
- 5.4. Стороны пришли к соглашению, что к существенным условиям настоящего соглашения относятся пункты: 1.1., 3.1., 3.2., 4.4.5., 4.4.7., 4.4.8., 4.4.9. настоящего Соглашения.

**6. Прочие условия**

- 6.1. Соглашение составлено в двух экземплярах, каждый из которых имеет одинаковую юридическую силу, по одному экземпляру для каждой из Сторон.
- 6.2. Все изменения и дополнения к Соглашению оформляются Сторонами дополнительными соглашениями, совершенными в письменной форме, которые являются неотъемлемой частью Соглашения.

**7. Адреса, банковские реквизиты и подписи Сторон**

Администрация города Владивостока:	Хозяйствующий субъект:
Адрес: город Владивосток, Океанский пр-т, 20, Приморский край, 690091, ИНН/КПП 2504001783/253601001 УФК по Приморскому краю (Администрация города Владивостока) в Дальневосточное ГУ Банка России г. Владивосток Единый казначейский счет 40102810545370000012 Казначейский счет 03100643000000012000 БИК 010507002 л/с 04203005020 ОКТМО 05701000 ОКПО 04020784 ББК 903 1 11 09080 04 1201 120	Адрес: город Владивосток, ул. , Приморский край, ИНН _____
_____ Вициенко А.Ю.	_____ Ф.И.О.
(подпись) М.П.	(подпись) М.П.

**АДМИНИСТРАЦИЯ ГОРОДА ВЛАДИВОСТОКА  
ПОСТАНОВЛЕНИЕ  
20.09.2023 г. Владивосток №2389  
Об установлении публичного сервитута**

В соответствии с Земельным кодексом Российской Федерации, Федеральным законом от 06.10.2003 № 131-ФЗ «Об общих принципах организации местного самоуправления в Российской Федерации», Уставом города Владивостока, постановлением администрации города Владивостока от 27.02.2020 № 791 «Об утверждении административного регламента предоставления администрацией города Владивостока муниципальной услуги «Установление публичного сервитута в соответствии с главой V.7. Земельного кодекса Российской Федерации», распоряжением администрации города Владивостока от 14.07.2023 № 562-р «О делегировании права подписи Акульшину М.И.», на основании ходатайства акционерного общества «Дальневосточная распределительная сетевая компания» об установлении публичного сервитута в целях строительства и эксплуатации объектов электросетевого хозяйства администрация города Владивостока **п о с т а н о в л я е т:**

1. Установить публичный сервитут в интересах акционерного общества «Дальневосточная распределительная сетевая компания» (ИНН 2801108200, ОГРН 1052800111308) (далее – публичный сервитут) в соответствии с приложением № 1 в отношении земель, государственная собственность на которые не разграничена, площадью 101 кв. м, в границах кадастрового квартала 25:28:040011, расположенных в районе ул. Сабанеева.
2. Публичный сервитут устанавливается в целях строительства и эксплуатации объекта электросетевого хозяйства (кабельная линия электропередачи КЛ-6кВ), необходимого для организации технологического присоединения объекта: «Строительство жилого здания улицы Сабанеева, г. Владивосток» к сетям инженерно-технического обеспечения.
3. Публичный сервитут устанавливается сроком на 10 лет.
4. Плата за публичный сервитут вносится владельцем публичного сервитута (акционерное общество «Дальневосточная распределительная сетевая компания») единовременным платежом не позднее шести месяцев со дня вступления в силу настоящего постановления.
- Плата за публичный сервитут в отношении земель, указанных в пункте 1 настоящего постановления, перечисляется на счет УФК по Приморскому краю (Управление муниципальной собственности г. Владивостока), ИНН 2536097608, КПП 254001001, единый казначейский счет: **401 02 810 545 370 000 012, казначейский счет: 03 10 064 300 000 001 2000**, Дальневосточное ГУ банка России/УФК по Приморскому краю г. Владивосток, БИК 010507002, ОКТМО 05701000, код бюджетной классификации (КБК) 966 1 11 05410 04 0000 120 «Плата за публичный сервитут, предусмотренная решением уполномоченного органа об установлении публичного сервитута в отношении земельного участка, государственная собственность на который не разгра-

ничена, который расположен в границах городских округов и не предоставлен гражданам или юридическим лицам» согласно расчету размера платы за публичный сервитут (приложение № 2).

- В случае нарушения срока платы за публичный сервитут, предусмотренного настоящим пунктом, обладатель публичного сервитута несет ответственность в соответствии с действующим законодательством.
5. Реквизиты нормативного акта, определяющего порядок установления охранных зон объектов электросетевого хозяйства и особых условий использования земельных участков, расположенных в границах таких зон: Постановление Правительства Российской Федерации от 24.02.2009 № 160 «О порядке установления охранных зон объектов электросетевого хозяйства и особых условий использования земельных участков, расположенных в границах таких зон».
6. Использование земель, указанных в пункте 1 настоящего постановления, и (или) расположенного на них объекта недвижимого имущества будет невозможно или существенно затруднено в связи с осуществлением публичного сервитута в течение 3 месяцев.
7. В отношении земель, указанных в пункте 1 настоящего постановления, установить свободный график проведения работ при осуществлении деятельности, для обеспечения которой устанавливается публичный сервитут.
8. Обладатель публичного сервитута (акционерное общество «Дальневосточная распределительная сетевая компания») обязан привести земли, указанные в пункте 1 настоящего постановления, в состояние, пригодное для использования, в сроки, предусмотренные пунктом 8 статьи 39.50 Земельного кодекса Российской Федерации.
9. Управлению муниципальной собственности г. Владивостока (Стульнова Н.А.):
  - 9.1. обеспечить внесение сведений о границах публичного сервитута в реестр границ Единого государственного реестра недвижимости в соответствии с действующим законодательством Российской Федерации;
  - 9.2. в течение пяти рабочих дней со дня принятия настоящего постановления направить копию данного постановления по почтовым адресам:
    - 9.2.1. обладателя публичного сервитута - 690080, Приморский край, г. Владивосток, ул. Командорская, д. 13а (акционерное общество «Дальневосточная распределительная сетевая компания»);
    - 9.2.2. в орган, осуществляющий государственный кадастровый учет и государственную регистрацию прав, - 690063, Приморский край, г. Владивосток, ул. Приморская, д. 2 (филиал ППК «Роскадастр» по Приморскому краю).
  10. Управлению по работе со СМИ администрации города Владивостока (Козлова В.В.) в течение пяти рабочих дней со дня принятия настоящего постановления опубликовать данное постановление в официальных средствах массовой информации и разместить в информационно-телекоммуникационной сети Интернет на официальном сайте администрации города Владивостока [www.vlc.ru](http://www.vlc.ru).
  11. Настоящее постановление вступает в силу со дня его официального опубликования.
  12. Контроль исполнения настоящего постановления оставляю за собой.

*Заместитель главы администрации М.И. Акульшин*

**АДМИНИСТРАЦИЯ ГОРОДА ВЛАДИВОСТОКА  
ПОСТАНОВЛЕНИЕ  
20.09.2023 г. Владивосток №2390  
Об установлении публичных сервитутов**

В соответствии с Земельным кодексом Российской Федерации, Федеральным законом от 06.10.2003 № 131-ФЗ «Об общих принципах организации местного самоуправления в Российской Федерации», Уставом города Владивостока, постановлением администрации города Владивостока от 27.02.2020 № 791 «Об утверждении административного регламента предоставления администрацией города Владивостока муниципальной услуги «Установление публичного сервитута в соответствии с главой V.7. Земельного кодекса Российской Федерации», Уставом города Владивостока, распоряжением администрации города Владивостока от 14.07.2023 № 562-р «О делегировании права подписи Акульшину М.И.», на основании ходатайства Краевого государственного унитарного предприятия «Приморский водоканал» об установлении публичных сервитутов в целях строительства и эксплуатации сетей водоотведения администрация города Владивостока **п о с т а н о в л я е т:**

1. Установить публичные сервитуты в интересах Краевого государственного унитарного предприятия «Приморский водоканал» (ИНН 2503022413, ОГРН 1042501100267) (далее – публичные сервитуты) в соответствии с приложением № 1 в отношении:
  - 1.1. части земельного участка с кадастровым номером 25:28:000000:648 площадью 335 кв. м, расположенного по адресу: местоположение установлено относительно ориентира, расположенного в границах участка. Ориентир сооружение - проезд (лит. Б лит. IV). Почтовый адрес ориентира: Приморский край, г. Владивосток, проспект Океанский;
  - 1.2. части земельного участка с кадастровым номером 25:28:020005:40 площадью 105 кв. м, расположенного по адресу: местоположение установлено относительно ориентира, расположенного за пределами участка. Ориентир нежилое здание, Лит. А. Участок находится примерно в 37 м, по направлению на север от ориентира. Почтовый адрес ориентира: край Приморский, г. Владивосток, пр-кт Океанский, дом 52а;
  - 1.3. части земельного участка с кадастровым номером 25:28:020005:891 площадью 380 кв. м, расположенного по адресу: местоположение установлено относительно ориентира, расположенного за пределами участка. Ориентир здание. Участок находится примерно в 70 м, по направлению на северо-запад от ориентира. Почтовый адрес ориентира: Приморский край, г. Владивостока, Океанский проспект, 54;
  2. Публичные сервитуты устанавливаются для строительства и эксплуатации сети водоотведения, необходимой для подключения (технологического присоединения) объекта: «Общественно-жилой комплекс «Тополиная аллея» по Океанскому проспекту, 52-58 в г. Владивостоке» к сетям инженерно-технического обеспечения.
  3. Публичные сервитуты устанавливаются сроком на 10 лет со дня издания настоящего постановления.
  4. Плата за публичный сервитут в отношении части земельного участка, указанного в подпункте 1.1 пункта 1 настоящего постановления (далее – публичный сервитут), вносится владельцем публичных сервитутов (Краевое государственное унитарное предприятие «Приморский водоканал») единовременным платежом не позднее шести месяцев со дня вступления настоящего постановления в силу.
- Плата за публичный сервитут перечисляется на счет УФК по Приморскому краю (Управление муниципальной собственности г. Владивостока), ИНН 2536097608, КПП 254001001, единый казначейский счет: 401 02 810 545 370 000 012, казначейский счет: 03 10 064 300 000 001 2000, Дальневосточное ГУ банка России//УФК по Приморскому краю г. Владивосток, БИК 010507002, ОКТМО 05701000, код бюджетной классификации (КБК) 966 1 11 05420 04 0000 120 «Плата за публичный сервитут, предусмотренная решением уполномоченного органа об установлении публичного сервитута в отношении земельных участков, находящихся в собственности городских округов и не предоставленных гражданам или юридическим лицам» согласно расчету размера платы за публичный сервитут (приложение № 2).

В случае нарушения срока оплаты за публичный сервитут, предусмотренной настоящим пунктом, обладатель публичных сервитутов несет ответственность в соответствии с действующим законодательством.

5. Публичные сервитуты в отношении земельных участков с кадастровыми номерами: 25:28:020005:40, 25:28:020005:891 являются безвозмездными в соответствии с подпунктом 3 пункта 6 статьи 39.46 Земельного кодекса Российской Федерации.
6. Использование земельных участков, указанных в пункте 1 настоящего постановления, и (или) расположенных на них объектов недвижимого имущества в соответствии с их разрешенным использованием будет невозможно или существенно затруднено в связи с осуществлением публичных сервитутов в течение 1 месяца.
7. В отношении земельного участка, указанного в подпункте 1 пункта 1 настоящего постановления, установить свободный график проведения работ при осуществлении деятельности, для обеспечения которой устанавливается публичный сервитут.
8. Обладатель публичных сервитутов обязан привести земельные участки, указанные в пункте 1 настоящего постановления, в состояние, пригодное для использования в соответствии с видом разрешенного использования, в сроки, предусмотренные пунктом 8 статьи 39.50 Земельного кодекса Российской Федерации.
9. Рекомендовать Управлению Федеральной службы государственной регистрации, кадастра и картографии по Приморскому краю осуществить государственную регистрацию прекращения установленных в отношении земельного участка с кадастровым номером 25:28:000000:648, срок действия которых истек.
10. Управлению муниципальной собственности г. Владивостока (Стульнова Н.А.):
  - 10.1. обеспечить внесение сведений о границах публичных сервитутов в реестр границ Единого государственного реестра недвижимости в соответствии с действующим законодательством Российской Федерации;
  - 10.2. в течение пяти рабочих дней со дня принятия настоящего постановления направить копию данного постановления по почтовым адресам:
    - 10.2.1. обладателя публичных сервитутов - 690088, Приморский край, г. Владивосток, ул. Некрасовская,



д. 122 (Краевое государственное унитарное предприятие «Приморский водоканал»);

10.2.2 в орган, осуществляющий государственный кадастровый учет и государственную регистрацию прав, - 690063, Приморский край, г. Владивосток, ул. Приморская, д. 2 (филиал ППК «Роскадастр» по Приморскому краю).

11. Управлению по работе со СМИ администрации города Владивостока (Козлова В.В.) в течение пяти рабочих дней со дня принятия настоящего постановления опубликовать данное постановление в официальных средствах массовой информации и разместить в информационно-телекоммуникационной сети Интернет на официальном сайте администрации города Владивостока [www.vlc.ru](http://www.vlc.ru).

12. Настоящее постановление вступает в силу со дня его официального опубликования.

13. Контроль исполнения настоящего постановления оставляю за собой.

*Заместитель главы администрации М.И. Акульшин*

**АДМИНИСТРАЦИЯ ГОРОДА ВЛАДИВОСТОКА**  
**ПОСТАНОВЛЕНИЕ**  
**20.09.2023 г. Владивосток №2391**  
**Об установлении публичных сервитутов**

В соответствии с Земельным кодексом Российской Федерации, Федеральным законом от 06.10.2003 № 131-ФЗ «Об общих принципах организации местного самоуправления в Российской Федерации», Уставом города Владивостока, постановлением администрации города Владивостока от 27.02.2020 № 791 «Об утверждении административного регламента предоставления администрацией города Владивостока муниципальной услуги «Установление публичного сервитута в соответствии с главой V.7. Земельного кодекса Российской Федерации», распоряжением администрации города Владивостока от 14.07.2023 № 562-р «О делегировании права подписи Акульшину М.И.», на основании ходатайства Муниципального унитарного предприятия города Владивостока «Владивостокское предприятие электрических сетей» об установлении публичных сервитутов в целях строительства и эксплуатации объектов электросетевого хозяйства администрация города Владивостока постановляет:

1. Установить публичные сервитуты в интересах Муниципального унитарного предприятия города Владивостока «Владивостокское предприятие электрических сетей» (ИНН 2504000684, ОГРН 1022501899177) (далее – публичные сервитуты) в соответствии с приложением № 1 в отношении:

1.1 части земельного участка с кадастровым номером 25:28:010020:6386 площадью 25 кв. м, адрес: местоположение установлено относительно ориентира, расположенного в границах участка. Почтовый адрес ориентира: Приморский край, г. Владивосток, ул. Островского;

1.2 части земельного участка с кадастровым номером 25:28:000000:766 площадью 429 кв. м, адрес: местоположение установлено относительно ориентира, расположенного за пределами участка. Ориентир жилой дом. Участок находится примерно в 6 м, по направлению на запад от ориентира. Почтовый адрес ориентира: Приморский край, г. Владивосток, ул. Толстого, 30;

1.3 части земельного участка с кадастровым номером 25:28:000000:5891 площадью 937 кв. м, адрес: местоположение установлено относительно ориентира, расположенного в границах участка. Ориентир земельный участок. Почтовый адрес ориентира: Приморский край, г. Владивосток, ул. Всеволода Сибирцева;

1.4 земель, государственная собственность на которые не разграничена, площадью 364 кв. м, в границах кадастрового квартала 25:28:010020.

Публичные сервитуты устанавливаются в целях строительства и эксплуатации объекта электросетевого хозяйства (КЛ – 6 кВ), необходимого для организации технологического присоединения объекта: «Ледовая арена для керлинга в районе ул. Шилкинской, 16 в г. Владивостоке» к сетям инженерно-технического обеспечения. Публичные сервитуты устанавливаются сроком на 49 лет.

Плата за публичные сервитуты в отношении земельных участков и земель, указанных в пункте 1 настоящего постановления, вносится владельцем публичных сервитутов (Муниципальное унитарное предприятие города Владивостока «Владивостокское предприятие электрических сетей») единовременным платежом не позднее шести месяцев со дня вступления в силу настоящего постановления.

Плата за публичные сервитуты в отношении земельных участков, указанных в подпунктах 1.1 - 1.3 пункта 1 настоящего постановления, перечисляется на счет УФК по Приморскому краю (Управление муниципальной собственности г. Владивостока), ИНН 2536097608, КПП 254001001, единый казначейский счет: **401 02 810 545 370 000 012, казначейский счет: 03 10 064 300 000 001 2000**, Дальневосточное ГУ банка России//УФК по Приморскому краю г. Владивосток, БИК 010507002, ОКТМО 05701000, код бюджетной классификации (КБК) 966 1 11 05420 04 0000 120 «Плата за публичный сервитут, предусмотренная решением уполномоченного органа об установлении публичного сервитута в отношении земельных участков, находящихся в собственности городских округов и не предоставленных гражданам или юридическим лицам» согласно расчету размера платы за публичные сервитуты в отношении земельных участков, указанных в подпунктах 1.1 - 1.3 пункта 1 настоящего постановления (приложение № 2).

Плата за публичный сервитут в отношении земель, указанных в подпункте 1.4 пункта 1 настоящего постановления, перечисляется на счет УФК по Приморскому краю (Управление муниципальной собственности г. Владивостока), ИНН 2536097608, КПП 254001001, единый казначейский счет: **401 02 810 545 370 000 012, казначейский счет: 03 10 064 300 000 001 2000**, Дальневосточное ГУ банка России//УФК по Приморскому краю г. Владивосток, БИК 010507002, ОКТМО 05701000, код бюджетной классификации (КБК) 966 1 11 05410 04 0000 120 «Плата за публичный сервитут, предусмотренная решением уполномоченного органа об установлении публичного сервитута в отношении земельного участка, государственная собственность на который не разграничена, который расположен в границах городских округов и не предоставлен гражданам или юридическим лицам» согласно расчету размера платы за публичный сервитут в отношении земель, указанных в подпункте 1.4 пункта 1 настоящего постановления (приложение № 3).

В случае нарушения срока платы за публичные сервитуты, предусмотренного настоящим пунктом, владелец публичных сервитутов несет ответственность в соответствии с действующим законодательством.

Реквизиты нормативного акта, определяющего порядок установления охранных зон объектов электросетевого хозяйства и особых условий использования земельных участков, расположенных в границах таких зон: Постановление Правительства Российской Федерации от 24.02.2009 № 160 «О порядке установления охранных зон объектов электросетевого хозяйства и особых условий использования земельных участков, расположенных в границах таких зон».

6. Использование земельных участков и земель, указанных в пункте 1 настоящего постановления, и (или) расположенных на них объектов недвижимого имущества в соответствии с их разрешенным использованием будет невозможно или существенно затруднено в связи с осуществлением публичных сервитутов в течение 1 месяца.

7. В отношении земельных участков и земель, указанных в пункте 1 настоящего постановления, установить свободный график проведения работ при осуществлении деятельности, для обеспечения которой устанавливаются публичные сервитуты.

8. Владелец публичных сервитутов (Муниципальное унитарное предприятие города Владивостока «Владивостокское предприятие электрических сетей») обязан привести земельные участки и земли, указанные в пункте 1 настоящего постановления, в состояние, пригодное для использования в соответствии с видами разрешенного использования, в сроки, предусмотренные пунктом 8 статьи 39.50 Земельного кодекса Российской Федерации.

9. Рекомендовать Управлению Федеральной службы государственной регистрации, кадастра и картографии по Приморскому краю осуществить государственную регистрацию прекращения установленных в отношении земельных участков с кадастровыми номерами: 25:28:010020:6386, 25:28:000000:766, 25:28:000000:5891 сервитутов, срок действия которых истек.

10. Управлению муниципальной собственности г. Владивостока (Стульнова Н.А.):

10.1 обеспечить внесение сведений о границах публичных сервитутов в реестр границ Единого государственного реестра недвижимости в соответствии с действующим законодательством Российской Федерации;

10.2 в течение пяти рабочих дней со дня принятия настоящего постановления направить копию данного постановления по почтовым адресам:

10.2.1 владельца публичных сервитутов - 690033, Приморский край, г. Владивосток, ул. Гамарника, 3 (Муниципальное унитарное предприятие города Владивостока «Владивостокское предприятие электрических сетей»);

10.2.2 в орган, осуществляющий государственный кадастровый учет и государственную регистрацию прав, - 690063, Приморский край, г. Владивосток, ул. Приморская, д. 2 (филиал ППК «Роскадастр» по Приморскому краю).

11. Управлению по работе со СМИ администрации города Владивостока (Козлова В.В.) в течение пяти рабочих дней со дня принятия настоящего постановления опубликовать данное постановление в офици-

альных средствах массовой информации и разместить в информационно-телекоммуникационной сети Интернет на официальном сайте администрации города Владивостока [www.vlc.ru](http://www.vlc.ru).

12. Настоящее постановление вступает в силу со дня его официального опубликования.

13. Контроль исполнения настоящего постановления оставляю за собой.

*Заместитель главы администрации М.И. Акульшин*

**АДМИНИСТРАЦИЯ ГОРОДА ВЛАДИВОСТОКА**  
**ПОСТАНОВЛЕНИЕ**  
**20.09.2023 г. Владивосток №2392**  
**Об установлении публичного сервитута**

В соответствии с Земельным кодексом Российской Федерации, Федеральными законами от 06.10.2003 № 131-ФЗ «Об общих принципах организации местного самоуправления в Российской Федерации», от 08.11.2007 № 257-ФЗ «Об автомобильных дорогах и о дорожной деятельности в Российской Федерации и о внесении изменений в отдельные законодательные акты Российской Федерации», постановлением администрации города Владивостока от 27.02.2020 № 791 «Об утверждении административного регламента предоставления администрацией города Владивостока муниципальной услуги «Установление публичного сервитута в соответствии с главой V.7. Земельного кодекса Российской Федерации», Уставом города Владивостока, распоряжением администрации города Владивостока от 14.07.2023 № 562-р «О делегировании права подписи Акульшину М.И.», на основании ходатайства общества с ограниченной ответственностью «Специализированный застройщик Эмеральд» об установлении публичного сервитута в целях строительства сетей водоотведения в границах полос отвода автомобильных дорог администрация города Владивостока постановляет:

1. Установить публичный сервитут в интересах общества с ограниченной ответственностью «Специализированный застройщик Эмеральд» (ИНН 2540114302, ОГРН 1052504442132) (далее – публичный сервитут) в отношении части земельного участка с кадастровым номером 25:28:000000:732 площадью 340 кв. м, адрес: Приморский край, г. Владивосток, ул. Русская, расположенного в границах полосы отвода автомобильной дороги, в районе ул. Шосейная 2-я (приложение № 1).

2. Публичный сервитут устанавливается в целях строительства и эксплуатации сетей водоотведения, необходимого для организации технологического присоединения объекта: «Малоэтажные жилые дома в районе ул. Старцева в г. Владивостоке. Этап 1» к сетям инженерно-технического обеспечения.

3. Публичный сервитут устанавливается сроком на 10 лет.

4. Плата за публичный сервитут вносится владельцем публичного сервитута (общество с ограниченной ответственностью «Специализированный застройщик Эмеральд») единовременным платежом не позднее шести месяцев со дня вступления в силу настоящего постановления.

Плата за публичный сервитут перечисляется на счет Управления Федерального казначейства по Приморскому краю Министерства имущественных и земельных отношений Приморского края: ИНН 2538111008 КПП 254001001, единый казначейский счет: 401 02 810 545 370 000 012, казначейский счет: 03 10 064 300 000 001 2000, Дальневосточное ГУ банка России//УФК по Приморскому краю г. Владивосток, БИК 040507001, ОКТМО 05701000. Код бюджетной классификации (КБК) – 779 111 05420 02 0000 120 «Плата за публичный сервитут, предусмотренная решением уполномоченного органа об установлении публичного сервитута в отношении земельных участков, находящихся в собственности городских округов и не предоставленных гражданам или юридическим лицам» согласно расчету размера платы за публичный сервитут (приложение № 2).

В случае нарушения срока платы за публичный сервитут, предусмотренного настоящим пунктом, владелец публичного сервитута несет ответственность в соответствии с действующим законодательством.

5. Использование земельного участка и (или) расположенного на нем объекта недвижимого имущества в соответствии с их разрешенным использованием будет невозможно или существенно затруднено в связи с осуществлением публичного сервитута в течение 6 месяцев.

6. В отношении земельного участка установить свободный график проведения работ при осуществлении деятельности, для обеспечения которой устанавливается публичный сервитут.

7. Владелец публичного сервитута (общество с ограниченной ответственностью «Специализированный застройщик Эмеральд») обязан привести земельный участок в состояние, пригодное для использования в соответствии с видом разрешенного использования, в сроки, предусмотренные пунктом 8 статьи 39.50 Земельного кодекса Российской Федерации.

8. Управлению муниципальной собственности г. Владивостока (Стульнова Н.А.):

8.1 обеспечить внесение сведений о границах публичного сервитута в реестр границ Единого государственного реестра недвижимости в соответствии с действующим законодательством Российской Федерации;

8.2 в течение пяти рабочих дней со дня принятия настоящего постановления направить копию данного постановления по почтовым адресам:

8.2.1 владельца публичного сервитута - 690088, Приморский край, г. Владивосток, ул. Жигура, д. 26, офис 10 (общество с ограниченной ответственностью «Специализированный застройщик Эмеральд»);

8.2.2 в орган, осуществляющий государственный кадастровый учет и государственную регистрацию прав, - 690063, Приморский край, г. Владивосток, ул. Приморская, д. 2 (филиал ППК «Роскадастр» по Приморскому краю);

8.2.3 правообладателя земельного участка с кадастровым номером 25:28:000000:732 - 690110, г. Владивосток, ул. Светланская, д. 22 (Правительство Приморского края).

9. Управлению по работе со СМИ администрации города Владивостока (Козлова В.В.) в течение пяти рабочих дней со дня принятия настоящего постановления опубликовать данное постановление в официальных средствах массовой информации и разместить в информационно-телекоммуникационной сети Интернет на официальном сайте администрации города Владивостока [www.vlc.ru](http://www.vlc.ru).

10. Настоящее постановление вступает в силу со дня его официального опубликования.

11. Контроль исполнения настоящего постановления оставляю за собой.

*Заместитель главы администрации М.И. Акульшин*

**АДМИНИСТРАЦИЯ ГОРОДА ВЛАДИВОСТОКА**  
**ПОСТАНОВЛЕНИЕ**  
**20.09.2023 г. Владивосток №2393**  
**Об установлении публичных сервитутов**

В соответствии с Земельным кодексом Российской Федерации, Федеральным законом от 06.10.2003 № 131-ФЗ «Об общих принципах организации местного самоуправления в Российской Федерации», Уставом города Владивостока, постановлением администрации города Владивостока от 27.02.2020 № 791 «Об утверждении административного регламента предоставления администрацией города Владивостока муниципальной услуги «Установление публичного сервитута в соответствии с главой V.7. Земельного кодекса Российской Федерации», Уставом города Владивостока, распоряжением администрации города Владивостока от 14.07.2023 № 562-р «О делегировании права подписи Акульшину М.И.», на основании ходатайства Краевого государственного унитарного предприятия «Приморский водоканал» об установлении публичных сервитутов в целях строительства и эксплуатации водопроводных сетей администрация города Владивостока постановляет:

1. Установить публичные сервитуты в интересах Краевого государственного унитарного предприятия «Приморский водоканал» (ИНН 2503022413, ОГРН 1042501100267) (далее – публичные сервитуты) в соответствии с приложением № 1 в отношении:

1.1 части земельного участка с кадастровым номером 25:28:040007:432 площадью 119 кв. м, расположенного по адресу: местоположение установлено относительно ориентира, расположенного в границах участка. Ориентир сооружение - проезд (лит. Д). Почтовый адрес ориентира: Приморский край, г. Владивосток, ул. Днепрова;

1.2 части земельного участка с кадастровым номером 25:28:040007:7080 площадью 609 кв. м, расположенного по адресу: местоположение установлено относительно ориентира, расположенного в границах участка. Ориентир сооружение - проезд (лит. Б). Почтовый адрес ориентира: край Приморский, г. Владивосток, ул. Камская;

1.3 части земельного участка с кадастровым номером 25:28:000000:6104 площадью 192 кв. м, расположенного по адресу: местоположение установлено относительно ориентира, расположенного в границах участка. Почтовый адрес ориентира: край Приморский, г. Владивосток, ул. Неманская;

1.4 части земельного участка с кадастровым номером 25:28:000000:63959 площадью 855 кв. м, расположенного по адресу: местоположение установлено относительно ориентира, расположенного в границах участка. Почтовый адрес ориентира: Приморский край, г. Владивосток, ул. Рионская;



1.5 части земельного участка с кадастровым номером 25:28:040012:1792 площадью 851 кв. м, расположенного по адресу: местоположение установлено относительно ориентира, расположенного за пределами участка. Ориентир жилой дом. Участок находится примерно в 11 м, по направлению на восток от ориентира. Почтовый адрес ориентира: Приморский край, г. Владивосток, ул. Метельная, 13;

1.6 земель, государственная собственность на которые не разграничена, площадью 6 741 кв. м, в границах кадастровых кварталов 25:28:040007, 25:28:040012.

2. Публичные сервитуты устанавливаются для строительства и эксплуатации водопроводной сети, необходимой для подключения (технологического присоединения) объекта: «Комплексная застройка «Комплекс многоквартирных жилых домов в районе ул. Снеговая, 9 в г. Владивостоке» к сетям инженерно-технического обеспечения.

3. Публичные сервитуты устанавливаются сроком на 10 лет со дня издания настоящего постановления.

4. Плата за публичные сервитуты вносится владельцем публичных сервитутов (Краевое государственное унитарное предприятие «Приморский водоканал») единовременным платежом не позднее шести месяцев со дня вступления настоящего постановления в силу.

Плата за публичные сервитуты в отношении частей земельных участков, указанных в подпунктах 1.1 - 1.5 пункта 1 настоящего постановления, перечисляется на счет УФК по Приморскому краю (Управление муниципальной собственности г. Владивостока), ИНН 2536097608, КПП 254001001, единый казначейский счет: 401 02 810 545 370 000 012, казначейский счет: 03 10 064 300 000 001 2000, Дальневосточное ГУ банка России//УФК по Приморскому краю г. Владивосток, БИК 010507002, ОКТМО 05701000, код бюджетной классификации (КБК) 966 111 05420 04 0000 120 «Плата за публичный сервитут, предусмотренная решением уполномоченного органа об установлении публичного сервитута в отношении земельных участков, находящихся в собственности городских округов и не предоставленных гражданам или юридическим лицам» согласно расчету размера платы за публичные сервитуты в отношении частей земельных участков, указанных в подпунктах 1.1 - 1.5 пункта 1 настоящего постановления (приложение № 2).

Плата за публичные сервитуты в отношении земель, указанных в подпункте 1.6 пункта 1 настоящего постановления, перечисляется на счет УФК по Приморскому краю (Управление муниципальной собственности г. Владивостока), ИНН 2536097608, КПП 254001001, единый казначейский счет: 401 02 810 545 370 000 012, казначейский счет: 03 10 064 300 000 001 2000, Дальневосточное ГУ банка России//УФК по Приморскому краю г. Владивосток, БИК 010507002, ОКТМО 05701000, код бюджетной классификации (КБК) 966 111 05410 04 0000 120 «Плата за публичный сервитут, предусмотренная решением уполномоченного органа об установлении публичного сервитута в отношении земельного участка, государственная собственность на который не разграничена, который расположен в границах городских округов и не предоставлен гражданам или юридическим лицам» согласно расчету размера платы за публичные сервитуты в отношении земель, указанных в подпункте 1.6 пункта 1 настоящего постановления (приложение № 3).

В случае нарушения срока оплаты за публичные сервитуты, предусмотренной настоящим пунктом, обладатель публичных сервитутов несет ответственность в соответствии с действующим законодательством.

5. Использование земельных участков и земель, указанных в пункте 1 настоящего постановления, и (или) расположенных на них объектов недвижимого имущества в соответствии с их разрешенным использованием будет невозможно или существенно затруднено в связи с осуществлением публичных сервитутов в течение 1 месяца.

6. В отношении земельных участков и земель, указанных в пункте 1 настоящего постановления, установить свободный график проведения работ при осуществлении деятельности, для обеспечения которой устанавливаются публичные сервитуты.

7. Обладатель публичных сервитутов обязан привести земельные участки и земли, указанные в пункте 1 настоящего постановления, в состояние, пригодное для использования в соответствии с видом разрешенного использования, снести инженерные сооружения, размещенные на основании публичных сервитутов, в сроки, предусмотренные пунктом 8 статьи 39.50 Земельного кодекса Российской Федерации.

8. Рекомендовать Управлению Федеральной службы государственной регистрации, кадастра и картографии по Приморскому краю осуществить государственную регистрацию прекращения установленных сервитутов в отношении земельных участков с кадастровыми номерами 25:28:040007:432, 25:28:040012:1792, срок действия которых истек.

9. Управлению муниципальной собственности г. Владивостока (Стульнова Н.А.):

9.1 обеспечить внесение сведений о границах публичных сервитутов в реестр границ Единого государственного реестра недвижимости в соответствии с действующим законодательством Российской Федерации;

9.2 в течение пяти рабочих дней со дня принятия настоящего постановления направить копию данного постановления по почтовым адресам:

9.2.1 обладателя публичных сервитутов - 690088, Приморский край, г. Владивосток, ул. Некрасовская, д. 122 (Краевое государственное унитарное предприятие «Приморский водоканал»);

9.2.2 в орган, осуществляющий государственный кадастровый учет и государственную регистрацию прав, - 690063, Приморский край, г. Владивосток, ул. Приморская, д. 2 (филиал ППК «Роскадастр» по Приморскому краю).

10. Управлению по работе со СМИ администрации города Владивостока (Козлова В.В.) в течение пяти рабочих дней со дня принятия настоящего постановления опубликовать данное постановление в официальных средствах массовой информации и разместить в информационно-телекоммуникационной сети Интернет на официальном сайте администрации города Владивостока [www.vlc.ru](http://www.vlc.ru).

11. Настоящее постановление вступает в силу со дня его официального опубликования.

12. Контроль исполнения настоящего постановления оставляю за собой.

**Заместитель главы администрации М.И. Акульшин**

#### **ИНФОРМАЦИОННОЕ СООБЩЕНИЕ (ИЗВЕЩЕНИЕ) О ПРОВЕДЕНИИ ЖЕРЕБЬЁВКИ**

В соответствии с Законом Приморского края от 08.11.2011 № 837-КЗ «О бесплатном предоставлении земельных участков гражданам, имеющим трех и более детей, в Приморском крае», Порядком организации и проведения жеребьёвки в целях предоставления земельных участков гражданам, имеющим трех и более детей, в собственность бесплатно для целей индивидуального жилищного строительства, утвержденным постановлением Администрации Приморского края от 05.10.2012 № 277-па «Об утверждении Порядка организации и проведения жеребьёвки в целях предоставления земельных участков гражданам, имеющим трех и более детей, в собственность бесплатно для целей индивидуального жилищного строительства», Положением об Управлении муниципальной собственности г. Владивостока, утвержденным постановлением администрации города Владивостока от 04.08.2000 № 1439, по результатам итогов общественного обсуждения, Управление муниципальной собственности г. Владивостока организует жеребьёвку в целях предоставления земельных участков гражданам, имеющим трех и более детей, в собственность бесплатно для целей индивидуального жилищного строительства, которая будет проведена жеребьёвочной комиссией Управления муниципальной собственности г. Владивостока 16.10.2023 в 10-00 в здании администрации города Владивостока по адресу: г. Владивосток, Океанский пр., д. 20, актовый зал, 2-ой этаж.

На жеребьёвку представлены следующие земельные участки:

- земельный участок с кадастровым номером 25:28:070101:1154 площадью 703 кв. м, имеющий местоположение: Приморский край, г. Владивосток, о. Попова, в районе ул. Ольховая, д. 19, с видом разрешенного использования: для индивидуального жилищного строительства;

- земельный участок с кадастровым номером 25:28:070101:1156 площадью 1000 кв. м, имеющий местоположение: Приморский край, г. Владивосток, о. Попова, в районе ул. Ольховая, д. 19, с видом разрешенного использования: для индивидуального жилищного строительства;

- земельный участок с кадастровым номером 25:28:070101:1157 площадью 1032 кв. м, имеющий местоположение: Приморский край, г. Владивосток, о. Попова, в районе ул. Ольховая, д. 19, с видом разрешенного использования: для индивидуального жилищного строительства;

- земельный участок с кадастровым номером 25:28:050058:1916 площадью 700 кв. м, имеющий местоположение: Приморский край, г. Владивосток, в районе ул. Яхтовая, д. 2, с видом разрешенного использования: для индивидуального жилищного строительства;

- земельный участок с кадастровым номером 25:28:050083:291 площадью 1230 кв. м, местоположение: Приморский край, г. Владивосток, в районе ул. Артековская, д. 2, с видом разрешенного использования: для индивидуального жилищного строительства;

- земельный участок с кадастровым номером 25:28:050083:297 площадью 1139 кв. м, местоположение: Приморский край, г. Владивосток, в районе ул. Артековская, д. 2, с видом разрешенного использования: для индивидуального жилищного строительства;

- земельный участок с кадастровым номером 25:28:050083:299 площадью 944 кв. м, местоположение: Приморский край, г. Владивосток, в районе ул. Артековская, д. 2, с видом разрешенного использования: для

индивидуального жилищного строительства;

- земельный участок с кадастровым номером 25:28:050083:300 площадью 1022 кв. м, местоположение: Приморский край, г. Владивосток, в районе ул. Артековская, д. 2, с видом разрешенного использования: для индивидуального жилищного строительства;

- земельный участок с кадастровым номером 25:28:050083:301 площадью 1129 кв. м, местоположение: Приморский край, г. Владивосток, в районе ул. Артековская, д. 2, с видом разрешенного использования: для индивидуального жилищного строительства;

- земельный участок с кадастровым номером 25:28:050083:303 площадью 987 кв. м, местоположение: Приморский край, г. Владивосток, в районе ул. Артековская, 2, с видом разрешенного использования: для индивидуального жилищного строительства;

- земельный участок с кадастровым номером 25:28:050083:305 площадью 1210 кв. м, местоположение: Приморский край, г. Владивосток, в районе ул. Артековская, д. 2, с видом разрешенного использования: для индивидуального жилищного строительства;

- земельный участок с кадастровым номером 25:28:050083:306 площадью 1000 кв. м, местоположение: Приморский край, г. Владивосток, в районе ул. Артековская, д. 2, с видом разрешенного использования: для индивидуального жилищного строительства;

- земельный участок с кадастровым номером 25:28:050083:307 площадью 1217 кв. м, местоположение: Приморский край, г. Владивосток, в районе ул. Артековская, д. 2, с видом разрешенного использования: для индивидуального жилищного строительства;

- земельный участок с кадастровым номером 25:28:050083:308 площадью 1066 кв. м, местоположение: Приморский край, г. Владивосток, в районе ул. Артековская, д. 2, с видом разрешенного использования: для индивидуального жилищного строительства;

- земельный участок с кадастровым номером 25:28:050083:309 площадью 1017 кв. м, местоположение: Приморский край, г. Владивосток, в районе ул. Артековская, д. 2, с видом разрешенного использования: для индивидуального жилищного строительства;

- земельный участок с кадастровым номером 25:28:050083:321 площадью 968 кв. м, местоположение: Приморский край, г. Владивосток, в районе ул. Артековская, д. 2, с видом разрешенного использования: для индивидуального жилищного строительства;

- земельный участок с кадастровым номером 25:28:050083:330 площадью 999 кв. м, местоположение: Приморский край, г. Владивосток, в районе ул. Артековская, 2, с видом разрешенного использования: для индивидуального жилищного строительства;

- земельный участок с кадастровым номером 25:28:050083:331 площадью 984 кв. м, местоположение: Приморский край, г. Владивосток, в районе ул. Артековская, 2, с видом разрешенного использования: для индивидуального жилищного строительства;

- земельный участок с кадастровым номером 25:28:050083:332 площадью 1009 кв. м, местоположение: Приморский край, г. Владивосток, в районе ул. Артековская, 2, с видом разрешенного использования: для индивидуального жилищного строительства.

На жеребьёвку приглашаются граждане, включенные в реестр граждан, подавших заявления о предоставлении земельного участка, с присвоенными реестровыми номерами 2485, 2460, 2461, 2464 - 2468, 2470, 2471, 2473, 2475 - 2479, 2483, 2484.

Также приглашаем принять участие в работе жеребьёвочной комиссии при проведении жеребьёвки в качестве наблюдателей представителей общественных организаций и средств массовой информации.

#### **Оповещение о начале общественного обсуждения по проекту планировки территории и проекту межевания территории для размещения линейного объекта транспортной инфраструктуры в районе ул. Калинина, 275а – мкр. «Змеинка» в городе Владивостоке**

Администрация города Владивостока информирует о проведении общественного обсуждения по проекту планировки территории и проекту межевания территории для размещения линейного объекта транспортной инфраструктуры в районе ул. Калинина, 275а – мкр. «Змеинка» в городе Владивостоке.

Проект, выносимый на общественное обсуждение, - проект планировки территории и проект межевания территории для размещения линейного объекта транспортной инфраструктуры в районе ул. Калинина, 275а – мкр. «Змеинка» в городе Владивостоке (далее – Проект).

Проект и информационные материалы к нему в соответствии с порядком, установленным Градостроительным кодексом РФ, будут размещены на официальном сайте администрации города Владивостока [www.vlc.ru](http://www.vlc.ru) 26.09.2023 в разделе «Общественное обсуждение».

Перечень информационных материалов к проекту включает в себя:

1. Текстовая часть – Положение о размещении линейных объектов.

2. Графические материалы:

- Чертеж красных линий;

- Чертеж границ зон планируемого размещения линейных объектов;

- Чертеж границ зон планируемого размещения линейных объектов, подлежащих реконструкции в связи с изменением их местоположения;

- Чертеж межевания территории. 1 этап;

- Чертеж межевания территории. 2 этап.

Общественное обсуждение по проекту проводится в порядке, предусмотренном постановлением Администрации Приморского края от 25.08.2015 № 303-па «Об утверждении Порядка организации и проведения общественных обсуждений или публичных слушаний по вопросам градостроительной деятельности на территориях Владивостокского, Артемовского городских округов, Надеждинского муниципального района Приморского края, Шкотовского муниципального округа Приморского края».

Срок проведения общественного обсуждения исчисляется со дня оповещения о начале проведения общественного обсуждения до дня опубликования заключения о результатах общественного обсуждения и составляет 22 дня.

Результатом общественного обсуждения будет являться опубликованное на официальном сайте администрации города Владивостока [www.vlc.ru](http://www.vlc.ru) 12.10.2023 в разделе «Общественное обсуждение» заключение о результатах общественного обсуждения.

Ознакомление с проектом в рамках процедуры «экспозиция» состоится на официальном сайте администрации города Владивостока [www.vlc.ru](http://www.vlc.ru) в разделе управления градостроительства «Общественное обсуждение». Экспозиция будет проводиться с 26.09.2023 по 02.10.2023.

Предложения и замечания, касающиеся Проекта, вынесенного на общественное обсуждение, могут вноситься участниками общественного обсуждения с приложением документов для проведения идентификации (в случае отсутствия документов для проведения идентификации предложения не могут быть учтены в рамках общественного обсуждения), с 26.09.2023 по 02.10.2023:

а) посредством официального сайта администрации города Владивостока [www.vlc.ru](http://www.vlc.ru) в разделе управления градостроительства «Общественное обсуждение» путем заполнения электронной формы «Подать обращение для участия в общественных обсуждениях или публичных слушаниях по вопросам градостроительной деятельности»;

б) в письменной форме или в форме электронного документа в адрес организатора общественного обсуждения - управления градостроительства администрации города Владивостока по почте: г. Владивосток, Океанский пр-т, д. 20;

в) в рабочие дни с 26.09.2023 по 02.10.2023 посредством записи в книге (журнале) учета посетителей экспозиции проекта;

г) в рабочие дни с 26.09.2023 по 02.10.2023 в письменной форме лично в адрес организатора общественного обсуждения - управления градостроительства администрации города Владивостока по адресу: г. Владивосток, Океанский пр-т, д. 15/3.

В соответствии с пунктом 15 постановления № 303-па внести предложения могут участники общественных обсуждений, прошедшие идентификацию. Идентификация в случае внесения предложений посредством записи в книге (журнале) учета посетителей экспозиции проекта будет проводиться в помещении по адресу: г. Владивосток, ул. Западная, д. 15, каб. 706.

Экспозиция (ознакомление с Проектом) будет проводиться с 26.09.2023 по 02.10.2023 (**за исключением выходных дней**) по адресу: г. Владивосток, ул. Западная, д. 15, каб. 706, предварительная запись по телефону: **8 (423) 252-76-26** (отдел публичных слушаний управления градостроительства администрации города Владивостока).

В здании управления градостроительства администрации города Владивостока по адресу: г. Владивосток, ул. Западная, д. 15, каб. 706 действует пропускной режим. Представители организатора общественного обсуждения проводят Вас с поста охраны в помещение по адресу: г. Владивосток, ул. Западная, д. 15, каб. 706 для участия в экспозиции проекта.



Режим работы экспозиции: ежедневно с 26.09.2023 по 02.10.2023 (за исключением выходных дней) с 14:00 до 17:30, в пятницу 29.10.2023 с 14:00 до 16:30.

При посещении экспозиции для внесения предложений по проекту в книгу (журнал) учета посетителей экспозиции проекта при себе необходимо иметь документы для идентификации.

Участниками общественного обсуждения могут являться граждане, постоянно проживающие на территории, в отношении которой подготовлен Проект (только с отметкой в паспорте гражданина Российской Федерации о постоянной регистрации). Граждане без наличия постоянной регистрации не могут быть зарегистрированы в качестве участника и вносить свои предложения по проекту, выносимому на общественное обсуждение), графические материалы с границами территории будут размещены на официальном сайте администрации города Владивостока www.vlc.ru 26.09.2023 в разделе «Общественное обсуждение», правообладатели находящихся в границах этой территории земельных участков и (или) расположенных на них объектов капитального строительства, а также правообладатели помещений, являющихся частью указанных объектов капитального строительства (прилагаются выписки из ЕГРН, подтверждающие право на земельные участки, объекты капитального строительства, помещения в них).

Участники общественного обсуждения в целях идентификации представляют сведения о себе (фамилию, имя, отчество (при наличии), дату рождения, адрес места жительства (регистрации) - для физических лиц; наименование, основной государственный регистрационный номер, место нахождения и адрес - для юридических лиц) с приложением документов, подтверждающих такие сведения.

Участники общественного обсуждения, являющиеся правообладателями соответствующих земельных участков и (или) расположенных на них объектов капитального строительства и (или) помещений, являющихся частью указанных объектов капитального строительства, также представляют сведения соответственно о таких земельных участках, объектах капитального строительства, помещениях, являющихся частью указанных объектов капитального строительства, из Единого государственного реестра недвижимости и иные документы, устанавливающие или удостоверяющие их права на такие земельные участки, объекты капитального строительства, помещения, являющиеся частью указанных объектов капитального строительства.

Участники общественного обсуждения, не представившие вышеуказанные сведения, либо представившие недостоверные сведения, не подлежат идентификации (регистрации) в качестве участников общественного обсуждения. Документы необходимо прилагать к обращению в сканированной форме.

На основании вышеизложенного, для прохождения процедуры идентификации необходимо предоставить организатору общественного обсуждения следующие документы:

1. Если участником общественного обсуждения является гражданин Российской Федерации: необходимо предоставить паспорт Российской Федерации с отметкой о постоянной регистрации по городу Владивостоку в границах разработанного проекта планировки территории;

если гражданин Российской Федерации участвует в общественном обсуждении как правообладатель объекта недвижимости, расположенного на территории Владивостокского городского округа в границах проекта планировки территории, для идентификации необходимо предоставить выписку из ЕГРН в отношении данного объекта недвижимости, правообладателем которого является данный гражданин Российской Федерации и паспорт гражданина Российской Федерации.

2. Если участником общественного обсуждения является юридическое лицо/индивидуальный предприниматель:

необходимо предоставить выписку из ЕГРН в отношении объекта недвижимости, расположенного на территории Владивостокского городского округа в границах проекта планировки территории, правообладателем которого является данное юридическое лицо/индивидуальный предприниматель, а также выписку из ЕГРЮЛ /ЕГРИП в отношении юридического лица/индивидуального предпринимателя.

**УПРАВЛЕНИЕ ГРАДОСТРОИТЕЛЬСТВА АДМИНИСТРАЦИИ ГОРОДА ВЛАДИВОСТОКА**  
**ул. Западная, д. 15, г. Владивосток, 690091 тел. 252 76 26**

**ЗАКЛЮЧЕНИЕ**

**о результатах общественного обсуждения по проекту решения о предоставлении разрешения на условно разрешенный вид использования земельного участка с кадастровым номером 25:28:010038:3633**  
**19.09.2023 № 47**

Общественное обсуждение проводится в соответствии с постановлением главы города Владивостока от 31.08.2023 № 2196 «О проведении общественного обсуждения по проекту решения о предоставлении разрешения на условно разрешенный вид использования земельного участка с кадастровым номером 25:28:010038:3633».

Общее количество идентифицированных участников общественного обсуждения составляет: 0 участников общественного обсуждения.

Со дня окончания периода размещения проекта решения о предоставлении разрешения на условно разрешенный вид использования земельного участка с кадастровым номером 25:28:010038:3633 и информационных материалов к нему на официальном сайте администрации города Владивостока управлением градостроительства администрации города Владивостока подготовлен и оформлен протокол общественного обсуждения от 15.09.2023 № 47, на основании которого подготовлено настоящее Заключение.

Содержание внесенных предложений и замечаний участников общественного обсуждения с разделением на предложения и замечания граждан, постоянно проживающих в пределах территориальной зоны «Зона улично-дорожной сети» (кодированное обозначение – Т 4), в границах которой находится земельный участок с кадастровым номером 25:28:010038:3633, в отношении которого подготовлен проект решения о предоставлении разрешения на условно разрешенный вид использования, предложения и замечания иных участников общественного обсуждения, а также аргументированные рекомендации администрации города Владивостока о целесообразности или нецелесообразности учета внесенных участниками общественного обсуждения предложений и замечаний прилагаются в таблицах (приложение).

Выводы: в связи с тем, что в общественном обсуждении не принял участие ни один участник общественного обсуждения, такое общественное обсуждение считается состоявшимся в соответствии с пунктом 31 постановления Администрации Приморского края от 25.08.2015 № 303-па «Об утверждении Порядка организации и проведения общественных обсуждений или публичных слушаний по вопросам градостроительной деятельности на территориях Владивостокского, Артемовского городских округов, Надеждинского муниципального района Приморского края, Шкотовского муниципального округа Приморского края».

**Содержание внесенных предложений и замечаний граждан, постоянно проживающих в пределах территориальной зоны «Зона улично-дорожной сети» (кодированное обозначение – Т 4), в границах которой находится земельный участок с кадастровым номером 25:28:010038:3633, в отношении которого подготовлен проект решения о предоставлении разрешения на условно разрешенный вид использования земельного участка и аргументированные рекомендации администрации администрации города Владивостока о целесообразности или нецелесообразности учета внесенных участниками общественного обсуждения предложений и замечаний**

№ п/п	Содержание внесенных предложений и замечаний граждан, являющихся участниками общественного обсуждения	Рекомендации администрации города Владивостока о целесообразности или нецелесообразности учета внесенных участниками общественного обсуждения предложений и замечаний	Лицо, внесшее предложение, замечание
1	Предложения и замечания отсутствуют		

**Содержание внесенных предложений и замечаний иных участников общественного обсуждения, а также аргументированные рекомендации администрации города Владивостока о целесообразности или нецелесообразности учета внесенных участниками общественного обсуждения предложений и замечаний по проекту решения о предоставлении разрешения на условно разрешенный вид использования земельного участка с кадастровым номером 25:28:010038:3633**

№ п/п	Содержание внесенных предложений и замечаний иных участников общественного обсуждения	Рекомендации администрации города Владивостока о целесообразности или нецелесообразности учета внесенных участниками общественного обсуждения предложений и замечаний	Лицо, внесшее предложение, замечание
1.	Предложения и замечания отсутствуют		

**УПРАВЛЕНИЕ ГРАДОСТРОИТЕЛЬСТВА АДМИНИСТРАЦИИ ГОРОДА ВЛАДИВОСТОКА**  
**ул. Западная, д. 15, г. Владивосток, 690091 тел. 252 76 26**

**ЗАКЛЮЧЕНИЕ**

**о результатах общественного обсуждения по проекту решения о предоставлении разрешения на условно разрешенный вид использования образуемого земельного участка, расположенного по адресу (описание местоположения): Приморский край, г. Владивосток, в районе с. Береговое, ул. Набережная**  
**19.09.2023 № 48**

Общественное обсуждение проводится в соответствии с постановлением главы города Владивостока от 31.08.2023 № 2194 «О проведении общественного обсуждения по проекту решения о предоставлении разрешения на условно разрешенный вид использования образуемого земельного участка, расположенного по адресу (описание местоположения): Приморский край, г. Владивосток, в районе с. Береговое, ул. Набережная».

Общее количество идентифицированных участников общественного обсуждения составляет 0 участников общественного обсуждения.

Со дня окончания периода размещения проекта решения, о предоставлении разрешения на условно разрешенный вид использования образуемого земельного участка, расположенного по адресу (описание местоположения): Приморский край, г. Владивосток, в районе с. Береговое, ул. Набережная и информационных материалов к нему на официальном сайте администрации города Владивостока управлением градостроительства администрации города Владивостока подготовлен и оформлен протокол общественного обсуждения от 15.09.2023 № 48, на основании которого подготовлено настоящее Заключение.

Содержание внесенных предложений и замечаний участников общественного обсуждения с разделением на предложения и замечания граждан, постоянно проживающих в пределах территориальной зоны «Зона застройки индивидуальными жилыми домами» (кодированное обозначение – Ж 1), в границах которой находится образуемый земельный участок, расположенный по адресу (описание местоположения): Приморский край, г. Владивосток, в районе с. Береговое, ул. Набережная, в отношении которого подготовлен проект решения о предоставлении разрешения на условно разрешенный вид использования, предложения и замечания иных участников общественного обсуждения, а также аргументированные рекомендации администрации города Владивостока о целесообразности или нецелесообразности учета внесенных участниками общественного обсуждения предложений и замечаний прилагаются в таблицах (приложение).

Выводы: в связи с тем, что в общественном обсуждении не принял участие ни один участник общественного обсуждения, такое общественное обсуждение считается состоявшимся в соответствии с пунктом 31 постановления Администрации Приморского края от 25.08.2015 № 303-па «Об утверждении Порядка организации и проведения общественных обсуждений или публичных слушаний по вопросам градостроительной деятельности на территориях Владивостокского, Артемовского городских округов, Надеждинского муниципального района Приморского края, Шкотовского муниципального округа Приморского края».

**Содержание внесенных предложений и замечаний граждан, постоянно проживающих в пределах территориальной зоны «Зона застройки индивидуальными жилыми домами» (кодированное обозначение – Ж 1), в границах которой находится образуемый земельный участок, расположенный по адресу (описание местоположения): Приморский край, г. Владивосток, в районе с. Береговое, ул. Набережная, в отношении которого подготовлен проект решения о предоставлении разрешения на условно разрешенный вид использования земельного участка и аргументированные рекомендации администрации города Владивостока о целесообразности или нецелесообразности учета внесенных участниками общественного обсуждения предложений и замечаний**

№ п/п	Содержание внесенных предложений и замечаний граждан, являющихся участниками общественного обсуждения	Рекомендации администрации города Владивостока о целесообразности или нецелесообразности учета внесенных участниками общественного обсуждения предложений и замечаний	Лицо, внесшее предложение, замечание
1	Предложения и замечания отсутствуют		

**Содержание внесенных предложений и замечаний иных участников общественного обсуждения, а также аргументированные рекомендации администрации города Владивостока о целесообразности или нецелесообразности учета внесенных участниками общественного обсуждения предложений и замечаний по проекту решения о предоставлении разрешения на условно разрешенный вид использования образуемого земельного участка, расположенного по адресу (описание местоположения): Приморский край, г. Владивосток, в районе с. Береговое, ул. Набережная**

№ п/п	Содержание внесенных предложений и замечаний иных участников общественного обсуждения	Рекомендации администрации города Владивостока о целесообразности или нецелесообразности учета внесенных участниками общественного обсуждения предложений и замечаний	Лицо, внесшее предложение, замечание
1.	Предложения и замечания отсутствуют		

**УПРАВЛЕНИЕ ГРАДОСТРОИТЕЛЬСТВА АДМИНИСТРАЦИИ ГОРОДА ВЛАДИВОСТОКА**  
**ул. Западная, д. 15, г. Владивосток, 690091 тел. 252 76 26**

**ЗАКЛЮЧЕНИЕ**

**о результатах общественного обсуждения по проекту решения о предоставлении разрешения на условно разрешенный вид использования образуемого земельного участка, расположенного по адресу (описание местоположения): Приморский край, г. Владивосток, о. Попова, ул. Набережная, в районе д. 11**  
**19.09.2023 № 49**

Общественное обсуждение проводится в соответствии с постановлением главы города Владивостока от 31.08.2023 № 2197 «О проведении общественного обсуждения по проекту решения о предоставлении разрешения на условно разрешенный вид использования образуемого земельного участка, расположенного по адресу (описание местоположения): Приморский край, г. Владивосток, о. Попова, ул. Набережная, в районе д. 11».

Общее количество идентифицированных участников общественного обсуждения составляет 0 участников общественного обсуждения.

Со дня окончания периода размещения проекта решения, о предоставлении разрешения на условно разрешенный вид использования образуемого земельного участка, расположенного по адресу (описание местоположения): Приморский край, г. Владивосток, о. Попова, ул. Набережная, в районе д. 11 и информационных материалов к нему на официальном сайте администрации города Владивостока управлением градостроительства администрации города Владивостока подготовлен и оформлен протокол общественного обсуждения от 15.09.2023 № 49, на основании которого подготовлено настоящее Заключение.

Содержание внесенных предложений и замечаний участников общественного обсуждения с разделением на предложения и замечания граждан, постоянно проживающих в пределах территориальной зоны «Зона застройки индивидуальными жилыми домами» (кодированное обозначение – Ж 1), в границах которой находится образуемый земельный участок, расположенный по адресу (описание местоположения): Приморский край, г. Владивосток, о. Попова, ул. Набережная, в районе д. 11, в отношении которого подготовлен проект решения о предоставлении разрешения на условно разрешенный вид использования, предложения и замечания иных участников общественного обсуждения, а также аргументированные рекомендации администрации города Владивостока о целесообразности или нецелесообразности учета внесенных участниками общественного обсуждения предложений и замечаний прилагаются в таблицах (приложение).

Выводы: в связи с тем, что в общественном обсуждении не принял участие ни один участник общественного обсуждения, такое общественное обсуждение считается состоявшимся в соответствии с пунктом 31 постановления Администрации Приморского края от 25.08.2015 № 303-па «Об утверждении Порядка организации и проведения общественных обсуждений или публичных слушаний по вопросам градостроительной







Содержание внесенных предложений и замечаний граждан, постоянно проживающих в пределах территориальной зоны «Зона застройки индивидуальными жилыми домами» (кодировое обозначение – Ж 1), в границах которой находится образуемый земельный участок, расположенный по адресу (описание местоположения): Приморский край, г. Владивосток, о. Попова, ул. Набережная, в районе д. 22, в отношении которого подготовлен проект решения о предоставлении разрешения на условно разрешенный вид использования земельного участка и аргументированные рекомендации администрации города Владивостока о целесообразности или нецелесообразности учета внесенных участниками общественного обсуждения предложений и замечаний

№ п/п	Содержание внесенных предложений и замечаний граждан, являющихся участниками общественного обсуждения	Рекомендации администрации города Владивостока о целесообразности или нецелесообразности учета внесенных участниками общественного обсуждения предложений и замечаний	Лицо, внесшее предложение, замечание
1	Предложения и замечания отсутствуют		

Содержание внесенных предложений и замечаний иных участников общественного обсуждения, а также аргументированные рекомендации администрации города Владивостока о целесообразности или нецелесообразности учета внесенных участниками общественного обсуждения предложений и замечаний по проекту решения о предоставлении разрешения на условно разрешенный вид использования образуемого земельного участка, расположенного по адресу (описание местоположения): Приморский край, г. Владивосток, о. Попова, ул. Набережная, в районе д. 22

№ п/п	Содержание внесенных предложений и замечаний иных участников общественного обсуждения	Рекомендации администрации города Владивостока о целесообразности или нецелесообразности учета внесенных участниками общественного обсуждения предложений и замечаний	Лицо, внесшее предложение, замечание
1.	Предложения и замечания отсутствуют		

УПРАВЛЕНИЕ ГРАДОСТРОИТЕЛЬСТВА АДМИНИСТРАЦИИ ГОРОДА ВЛАДИВОСТОКА  
 ул. Западная, д. 15, г. Владивосток, 690091 тел. 252 76 26

**ЗАКЛЮЧЕНИЕ**

о результатах общественного обсуждения по проекту решения о предоставлении разрешения на условно разрешенный вид использования образуемого земельного участка, расположенного по адресу (описание местоположения): Приморский край, г. Владивосток, остров Попова, ул. Бассейная, в районе д. 15  
 19.09.2023 № 53

Общественное обсуждение проводится в соответствии с постановлением главы города Владивостока от 31.08.2023 № 2199 «О проведении общественного обсуждения по проекту решения о предоставлении разрешения на условно разрешенный вид использования образуемого земельного участка, расположенного по адресу (описание местоположения): Приморский край, г. Владивосток, остров Попова, ул. Бассейная, в районе д. 15».

Общее количество идентифицированных участников общественного обсуждения составляет 0 участников общественного обсуждения.

Со дня окончания периода размещения проекта решения, о предоставлении разрешения на условно разрешенный вид использования образуемого земельного участка, расположенного по адресу (описание местоположения): Приморский край, г. Владивосток, остров Попова, ул. Бассейная, в районе д. 15 и информационных материалов к нему на официальном сайте администрации города Владивостока управлением градостроительства администрации города Владивостока подготовлен и оформлен протокол общественного обсуждения от 15.09.2023 № 53, на основании которого подготовлено настоящее Заключение.

Содержание внесенных предложений и замечаний участников общественного обсуждения с разделением на предложения и замечания граждан, постоянно проживающих в пределах территориальной зоны «Зона застройки индивидуальными жилыми домами» (кодировое обозначение – Ж 1), в границах которой находится образуемый земельный участок, расположенный по адресу (описание местоположения): Приморский край, г. Владивосток, остров Попова, ул. Бассейная, в районе д. 15, в отношении которого подготовлен проект решения о предоставлении разрешения на условно разрешенный вид использования, предложения и замечания иных участников общественного обсуждения, а также аргументированные рекомендации администрации города Владивостока о целесообразности или нецелесообразности учета внесенных участниками общественного обсуждения предложений и замечаний прилагаются в таблицах (приложение).

Выводы: в связи с тем, что в общественном обсуждении не принял участие ни один участник общественного обсуждения, такое общественное обсуждение считается состоявшимся в соответствии с пунктом 31 постановления Администрации Приморского края от 25.08.2015 № 303-па «Об утверждении порядка организации и проведения общественных обсуждений или публичных слушаний по вопросам градостроительной деятельности на территориях Владивостокского, Артемовского городских округов, Надеждинского муниципального района Приморского края, Шкотовского муниципального округа Приморского края».

Содержание внесенных предложений и замечаний граждан, постоянно проживающих в пределах территориальной зоны «Зона застройки индивидуальными жилыми домами» (кодировое обозначение – Ж 1), в границах которой находится образуемый земельный участок, расположенный по адресу (описание местоположения): Приморский край, г. Владивосток, остров Попова, ул. Бассейная, в районе д. 15, в отношении которого подготовлен проект решения о предоставлении разрешения на условно разрешенный вид использования земельного участка и аргументированные рекомендации администрации города Владивостока о целесообразности или нецелесообразности учета внесенных участниками общественного обсуждения предложений и замечаний

№ п/п	Содержание внесенных предложений и замечаний граждан, являющихся участниками общественного обсуждения	Рекомендации администрации города Владивостока о целесообразности или нецелесообразности учета внесенных участниками общественного обсуждения предложений и замечаний	Лицо, внесшее предложение, замечание
1	Предложения и замечания отсутствуют		

Содержание внесенных предложений и замечаний иных участников общественного обсуждения, а также аргументированные рекомендации администрации города Владивостока о целесообразности или нецелесообразности учета внесенных участниками общественного обсуждения предложений и замечаний по проекту решения о предоставлении разрешения на условно разрешенный вид использования образуемого земельного участка, расположенного по адресу (описание местоположения): Приморский край, г. Владивосток, остров Попова, ул. Бассейная, в районе д. 15

№ п/п	Содержание внесенных предложений и замечаний иных участников общественного обсуждения	Рекомендации администрации города Владивостока о целесообразности или нецелесообразности учета внесенных участниками общественного обсуждения предложений и замечаний	Лицо, внесшее предложение, замечание
1.	Предложения и замечания отсутствуют		

Специалистами административно-территориального управления Первореченского района 19.09.2023 составлено уведомление об освобождении самовольно занятого земельного участка путем демонтажа и (или) переноса движимого имущества в отношении незаконно установленных объектов в районе ул. Военное шоссе, д.31:

- сооружения металлические около 18 кв. м – 12 шт.;
- сооружения металлические около 18 кв. м – 13 шт.;
- сооружения металлические около 5 кв. м – 2 шт.;
- киоск металлический около 5 кв. м – 1 шт.

Собственники не установлены. В соответствии с требованиями муниципального правового акта от 10.05.2006 №30-МПА «Положение о порядке освобождения самовольно занятых земельных участков на территории города Владивостока», второй экземпляр уведомления размещен на незаконно установленном объекте.



**ИЗВЕЩЕНИЕ**

о размещении проекта отчёта, порядке и сроках предоставления замечаний к нему

Министерство имущественных и земельных отношений Приморского края (далее – министерство) информирует о том, что краевым государственным бюджетным учреждением «Центр кадастровой оценки Приморского края» (далее — КГБУ «ЦКО») продолжается прием заявлений о рассмотрении замечаний к проекту отчета в рамках завершённой государственной кадастровой оценки в отношении всех учтенных в Едином государственном реестре недвижимости зданий, помещений, сооружений, объектов незавершённого строительства, машино-мест, расположенных на территории Приморского края.

В случае несогласия с кадастровой стоимостью подать заявление может любое заинтересованное лицо в срок **до 20 сентября 2023 года**.

Обновленный проект отчета об итогах государственной кадастровой оценки размещен на официальном сайте КГБУ «ЦКО» в разделе «Кадастровая оценка» <https://primcko.ru>, а также в фонде данных государственной кадастровой оценки <https://clck.ru/35Bi8X>.



Скачать форму заявления можно на сайте КГБУ «ЦКО» в разделе «Заявителям» во вкладке «Замечания к проекту отчета» <https://primcko.ru>.

**Способы подачи заявления о рассмотрении замечаний к проекту отчета об итогах государственной кадастровой оценки:**



В форме электронного документа, подписанного заявителем, на электронный адрес КГБУ «ЦКО»: [info@primcko.ru](mailto:info@primcko.ru).



При личном обращении в КГБУ «ЦКО» по адресу: г. Владивосток, пр-кт Острякова, дом 49, оф. 505, 5-й этаж. Время приема: пн.-чт. с 9:00 до 18:00, пт. с 9:00 до 16:45, перерыв на обед с 13:00 до 13:45.



Регистрируемым почтовым отправлением с уведомлением о вручении по адресу: 690078, г. Владивосток, пр-кт Острякова, дом 49, оф.505.



При обращении в МФЦ. С адресами отделений МФЦ, а также режимом работы можно ознакомиться на сайте: <https://mfc-25.ru/>.

До конца года на Русском острове появится ещё 2,3 километра асфальтированной дороги. Ремонт дороги займётся компания «Бетон-Сервис», сообщили в управлении дорог администрации Владивостока.

Работы по ремонту автомобильной дороги выполнят на двух участках: 1,4 километра восстановят от остановки общественного транспорта «Ворошиловская батарея» в сторону посёлка Экипажный и 0,9 километра - от Экипажного до посёлка КЭТ.

До конца строительного сезона подрядной организации предстоит выпол-

# Определена компания, которая будет ремонтировать дорогу на Русском

нить земляные работы, обустроить кюветы и водопропускные трубы, восстановить основание дорожного полотна, уложить асфальтовое покрытие, установить дорожные знаки, барьерное ограждение со световозвращающими катафотами и остановочный павильон, а также нанести дорожную разметку.

Выполнить все работы подрядной организации необходимо до середины ноя-

бря. А приступить к ним они смогут сразу после подписания контракта, которое должно пройти в ближайшие дни.

Напомним, что дороги острова ремонтируют в несколько этапов. Ранее здесь появилось 8 километров нового асфальта на дорогах, ведущих в посёлки Поспелово и Парис, а также дорога на Экипажной. Затем была сделана дорога до Ворошиловской батареи протяженностью 1,3

километра и начат ремонт дороги к посёлку Экипажному, в прошлом году асфальтировали участок в 2,7 км. Это стало возможным благодаря инициативе губернатора Приморья Олега Кожемяко, главы Владивостока Константина Шестакова и при поддержке полпреда в ДФО Юрия Трутнева. Следующий этап – дороги на Подножье и к Рынде.

Евгений СИДОРОВ



# Дети, тигры, кисти и краски...

**В преддверии Дня тигра в городском Дворце детского творчества открылась художественная выставка, посвященная полосатому хищнику. Увидеть ее может любой желающий до конца недели.**

Всего на конкурс рисунка «Хозяин уссурийской тайги» прислали более 500 различных работ. Их авторы – ребята от 5 до 18 лет. И несмотря на то, что тема была единая, юные художники совершенно по-разному изобразили главного персонажа – тигра.

«Кто-то из ребят нарисовал хищника в его стихии – в лесу, у реки, кто-то отобразил целое тигриное семейство, а на чьих-то рисунках тигр предстает как один из главных символов Владивостока и всего Приморского края. Много можно увидеть на выставке и тигриных портретов, но они также абсолютно разные – глаза, мордочки и даже окрас. Очень радует, что так много юных талантов откликнулись на наш конкурс и с удовольствием приняли в нем участие», – рассказала заведующая отделом изобразительного и декоративно-прикладного творчества Дворца детского творчества Светлана Николаева.

Выставка рисунка «Хозяин уссурийской тайги» будет открыта до 24 сентября во Дворце детского творчества (Океанский проспект, 43, холл концертного комплекса «Театральный»). Вход свободный.

Награждение призеров конкурса запланировано на 26 сентября, оно пройдет с 14:00 до 16:00 в кабинете № 20. А часть лучших работ будет также отмечена на праздновании Дня тигра, которое состоится 24 сентября на набережной Спортивной гавани. Кроме того, пять рисунков с выставки украсят открытки, которые можно будет отправить друзьям на стенде «Тигриная почта» от Почты России.

*Продолжение темы на стр. 8-9.*

Евгений СИДОРОВ

«Хозяин уссурийской тайги» поселился во Дворце детского творчества

