

БУДЬТЕ В КУРСЕ!



# Владивосток

Семья в каждой букве\*

16+

\* 2024 год Указом президента РФ объявлен Годом семьи

Молодежная  
столица  
масштабно  
отметила День  
знаний и игр

стр. 2, 3, 12, 13, 18, 19.

**С НОВЫМ УЧЕБНЫМ ГОДОМ!**



Наведите камеру  
своего телефона на QR-код  
и перейдите на канал!

**СПОРТ ТВОЕГО ГОРОДА**



Проект запущен по инициативе  
главы города Владивостока  
Константина Шестакова

## Во Владивостоке отметили годовщину окончания Второй мировой войны



Фото Максима ДОЛБИНА

**2 сентября во Владивостоке у мемориала «Боевая слава Тихоокеанского флота» состоялось памятное мероприятие, посвященное 79-летию со дня окончания Второй мировой войны.**

В ходе митинга со словами воспоминаний о тех далеких боях 1945 года на Дальнем Востоке выступила ветеран войны Лидия

Негода. Всех собравшихся с годовщиной победы над милитаристской Японией и окончания Второй мировой войны также поздравили заместитель командующего Тихоокеанским флотом по военно-политической работе Дмитрий Артемов и митрополит Владивостокский и Приморский Владимир.

Отдать дань уважения погибшим на полях сражений приморцам пришли глава Владивостока Константин Шестаков, председатель Законодательного собра-

ния Приморского края Антон Волошко, представители правительства Приморского края, ветераны, военнослужащие, депутаты и общественники, воспитанники патриотических клубов города.

По уже сложившейся традиции все участники митинга почтили память погибших героев минутой молчания, возложили венки и цветы к Вечному огню мемориала «Боевая слава Тихоокеанского флота».

Евгений СИДОРОВ



## Дворец детского творчества приглашает на бесплатное обучение



**Владивостокский городской Дворец детского творчества проводит запись всех желающих ребят в кружки и объединения. Для детей от 5 до 17 лет доступно более 50 программ обучения.**

Запись ведется на портале персонализированного дополнительного образования Приморского края <https://25.pfd.o.ru/app/the-navigator/organization/25047>.

Детям предлагают занятия в хореографических, театральных и вокальных коллективах, обучение изобразительному и декоративно-прикладному творчеству,

иностранным языкам и игре на музыкальных инструментах, изучение основ туризма и краеведения, добровольчества и журналистики, участие в патриотических объединениях и многое другое. Заниматься с детьми будут бесплатно в течение всего учебного года.

«Дворец детского творчества – это не просто образова-

тельное учреждение, это место, где каждый ребенок может найти занятие себе по душе. Для этого у нас существуют программы совершенно разной направленности. Педагоги не только стараются увлечь ребят самим обучением, но и организуют для них экскурсии, творческие встречи, профильные лагеря, туристские походы и многое другое. Регулярно коллективы участвуют в конкурсах различного уровня, выезжают показать результаты своего труда за пределы региона и страны, а возвращаются с высокими наградами. Во многие наши объединения ребята приходят совсем малышами и остаются на долгие годы, приобретая здесь новых друзей, становясь частью нашей большой семьи», – рассказывает директор Дворца детского творчества Андрей Волков.

Запись на обучение во Дворце детского творчества продлится до 15 сентября. По всем вопросам можно обращаться в Муниципальный опорный центр по телефону 239-05-55.

Сергей ПЕТРОВ



## Проект «ПРОФИШКОЛА» стартует в школе № 80

**Ученики владивостокской школы № 80 будут посещать профориентационные встречи с представителями крупной строительной компании и посмотрят на работу современных предприятий. Образовательное учреждение в свою очередь получит социальную поддержку.**

Четырёхстороннее соглашение о сотрудничестве по реализации проекта «ПРОФИШКОЛА» заключили ООО «КРДВ Приморье», специализированный застройщик «ЮГ-СТРОЙ», управление по работе с муниципальными учреждениями образования администрации Владивостока и школа № 80.

Направлений у сотрудничества несколько. В частности, школа и строительная компания будут проводить совместные образовательные мероприятия, в том числе научно-познавательные, спортивные, культурно-оздоровительные. В фокусе окажется и профориентационная работа с учащимися. Кстати, первые шаги в этом направлении уже сделаны.

«Это уже второе наше соглашение между компанией и школой по реализации проекта «ПРОФИШКОЛА». Приятно видеть, когда целью наших резидентов является не только получение прибыли из бизнеса, но и оказание социальной поддержки обществу. Мы всегда поддерживаем подобные инициативы, например, активно участвуем в проведении школьных олимпиад на предприятиях резидентов ТОР и СПВ, знакомим ребят с компаниями регионов», – отметил Алексей Дунаев, директор ООО «КРДВ Приморье».

Он также выразил надежду на масштабирование сотрудничества, заключение новых договоров, поскольку проекты в сфере жилой застройки активно развиваются. Предприятиям нужны сотрудники, а учащимся – знакомство с опытом ведущих специалистов.

«Благодаря таким проектам,

Анастасия КЛЕЩИК

когда предприятие берет шефство над образовательным учреждением, решаются сразу несколько задач: образовательная, профориентационная, а в дальнейшем и кадровая. Сегодня администрация города стремится расширить число профильных, а также партнерских классов. Ведь профориентация сегодня – ключевая задача в школьном образовании. Благодаря возможности познакомиться с разными профессиями ребенок в раннем возрасте осознает свои интересы и таланты, стремится к их развитию. За этим стремлением стоит его светлое будущее. Для предприятий же это прекрасная возможность выявить эти таланты и воспитать для себя потенциального специалиста. Надеемся, что таких проектов во Владивостоке будет больше», – отметил Максим Кильчевский, начальник управления по работе с муниципальными учреждениями образования.

Сотрудничество также предполагает трудоустройство обучающихся в период летних каникул, заключение с выпускниками договоров о целевом обучении в вузах соответствующего профиля, помощь педагогам в разработке методических материалов по профориентации.

Сотрудничество вступило в силу с этого дня, но предпосылки к нему возникли намного раньше. Так, предприятие помогло школе № 80 отремонтировать подпорную стену и украсить ее символами Владивостока. Там теперь красуются тигр, чайка, шиповник, море и маяк.



По сложившейся традиции в преддверии Дня знаний во Владивостоке прошел праздник для детей, чьи отцы погибли или сейчас находятся в зоне специальной военной операции. Это сотрудники Росгвардии, ОМОН, СОБР, бойцы 155-й бригады морской пехоты ТОФ, добровольческого батальона «Тигр» и других спецподразделений.



Фото Анастасии КОТЛЯРОВОЙ

# Дети героев СВО без поддержки не останутся

Почетный гражданин города и края Светлана Морозова организовала праздник для детей Владивостока



Мероприятие организовала председатель Совета почетных граждан Владивостока и Приморского края Светлана Морозова при поддержке губернатора Приморья Олега Кожемяко, главы Владивостока Константина Шестакова и председателя думы города Андрея Брика.

С предстоящим праздником ребят поздравили заместитель председателя Совета почетных граждан Приморского края Анатолий Васянович, заместитель главы администрации Владивостока Евгений Бавин, руководитель регионального отделения движения «Сильная Россия», помощник председателя думы Владивостока Алексей Свиридов, а также начальник управления по контролю за оборотом наркотиков УМВД России по Приморскому краю Сергей Турбин и начальник клуба Управления Росгвардии по Приморскому краю капитан Татьяна Немова.

Для ребят были подготовлены сладкие призы и организованы различные конкурсы с аниматорами. Также благодаря губернатору Приморского края Олегу Кожемяко был фуршетный стол – дети сами могли брать угощения, которые им понравятся.

В завершение праздника всем ребятам в преддверии учебного года вручили подарки – рюкзаки с канцелярскими принадлежностями для учебы. Их подготовили председатель думы Владивостока Андрей



Брик и представители управления образования мэрии.

От губернатора Приморского края дети и их родители получили билеты на два спектакля – оперы «Евгений Онегин» и «Кот Мурыч», которые пройдут на Приморской сцене Мариинского театра. А от главы Владивостока ребята получили билеты в зоопарк и большие и сладкие торты, которыми они обязательно уже дома угостят своих родных и близких.

Как сама ранее отмечала Светлана Сергеевна, к детям должно быть особое внимание взрослых, их необходимо окружить теплом и заботой, а также оберегать их души и сердца.

«Такие праздники для ребят мы проводим три раза в год. Но на этом наша работа не останавливается. Каждый день, планомерно, вкладывая душу и свои силы, мы оказываем всю необходимую помощь нашим семьям. Безусловно, особое внимание мы уделяем детям и их мамам, чьи отцы и мужья сейчас защищают нашу Родину. Они всегда могут обратиться ко мне лично. И пусть не сомневаются, ни одно обращение не остается незамеченным, мы всегда идем навстречу и оказываем помощь», – рассказала Светлана Морозова.

В списке единомышленников Светланы Морозовой также представители Совета почетных граждан Владивостока и Приморского края, Общероссийской организации «Офицеры России», регионального отделения ООД «Россия Православная», активисты общественной организации «Восточный Форпост», министр промышленности и торговли Приморского края Сергей Калитин, председатель совета директоров ООО «Управляющая компания «Славда» Павел Серебряков, генеральный директор «Акфес Сейо» Анна Куделя, руководитель хозяйственного управления правительства Приморского края Александр Горбунов, сотрудники мэрии Светлана Шупиро, Сергей Язев, Людмила Пасечная и Виктория Ярошенко.

Всем им Светлана Морозова выражает огромную благодарность за активное участие и помощь в организации традиционных праздничных мероприятий для детей.

Сергей ПЕТРОВ



## ПАМЯТЬ



**В мэрии города вдове погибшего участника СВО вручили орден Мужества**  
**В администрации Владивостока вдове погибшего в зоне проведения специальной военной операции Дениса Кирсанова передан орден Мужества.**

Денис Кирсанов родился в 1983 году, был мобилизован в октябре 2022 года. Погиб 30 июля 2023 года в Донецкой Народной Республике.

Указ о награждении Дениса Кирсанова орденом Мужества подписал президент Владимир Путин. В документе от 25 сентября 2023 года сказано, что военнослужащий награжден «за мужество, отвагу и самоотверженность, проявленные при исполнении воинского долга».

Орден передан вдове бойца – Татьяне Кирсановой. Его вручил начальник мобилизационного отдела администрации Владивостока Сергей Колтаков.

Марина СТЕПАНОВА

Такие праздники для ребят мы проводим три раза в год. Но на этом наша работа не останавливается. Каждый день, планомерно, вкладывая душу и свои силы, мы оказываем всю необходимую помощь нашим семьям. Безусловно, особое внимание мы уделяем детям и их мамам, чьи отцы и мужья сейчас защищают нашу Родину. Они всегда могут обратиться ко мне лично

## АДМИНИСТРАЦИЯ ГОРОДА ВЛАДИВОСТОКА

## ПОСТАНОВЛЕНИЕ

02.09.2024 г. Владивосток № 2398

## Об установлении публичных сервитутов

В соответствии с Земельным кодексом Российской Федерации, Федеральным законом от 06.10.2003 № 131-ФЗ «Об общих принципах организации местного самоуправления в Российской Федерации», Уставом города Владивостока, распоряжением администрации города Владивостока от 14.11.2023 № 971-р «О делегировании права подписи Сухову А.Н.» администрация города Владивостока

п о с т а н о в л я е т:

1. Установить публичные сервитуты в целях обеспечения муниципальных нужд, нужд местного населения (далее – публичные сервитуты) согласно приложению в отношении:

1.1 части земельного участка с кадастровым номером 25:28:010043:3262 площадью 664 кв. м, адрес: местоположение установлено относительно ориентира, расположенного за пределами участка. Ориентир Многоквартирный дом. Участок находится примерно в 410 м, по направлению на юго-восток, расположенного за пределами участка. Почтовый адрес ориентира: Приморский край, г. Владивосток, ул. Нейбута, д. 81а;

1.2 части земельного участка с кадастровым номером 25:28:010043:874 площадью 98 кв. м, адрес: местоположение установлено относительно ориентира, расположенного за пределами участка. Ориентир многоквартирный жилой дом. Участок находится примерно в 520 м, по направлению на юго-восток от ориентира. Почтовый адрес ориентира: Приморский край, г. Владивосток, ул. Нейбута, д. 81а;

1.3 части земельного участка с кадастровым номером 25:28:010043:873 площадью 929 кв. м, адрес: местоположение установлено относительно ориентира, расположенного за пределами участка. Ориентир многоквартирный жилой дом. Участок находится примерно в 520 м, по направлению на юго-восток от ориентира. Почтовый адрес ориентира: Приморский край, г. Владивосток, ул. Нейбута, д. 81а;

1.4 части земельного участка с кадастровым номером 25:28:010043:889 площадью 712 кв. м, адрес: Российская Федерация, Приморский край, городской округ Владивостокский, город Владивосток, улица Зеленый Бульвар, земельный участок 27;

1.5 части земельного участка с кадастровым номером 25:28:010043:830 площадью 664 кв. м, адрес: местоположение установлено относительно ориентира, расположенного за пределами участка. Ориентир многоквартирный дом. Участок находится примерно в 410 м, по направлению на юго-восток от ориентира. Почтовый адрес ориентира: Приморский край, г. Владивосток, ул. Нейбута, д. 81а.

2. Публичные сервитуты, указанные в пункте 1 настоящего постановления, устанавливаются в целях обеспечения свободного прохода и проезда граждан через земельные участки с кадастровыми номерами: 25:28:010043:3262, 25:28:010043:874, 25:28:010043:873, 25:28:010043:889, 25:28:010043:830.

3. Публичные сервитуты устанавливаются на безвозмездной основе сроком на 49 лет.

4. Управлению муниципальной собственности г. Владивостока (Стульнова Н.А.):

4.1 обеспечить внесение сведений о границах публичных сервитутов в реестр границ Единого государственного реестра недвижимости в соответствии с действующим законодательством Российской Федерации;

4.2 в течение пяти рабочих дней со дня издания настоящего постановления направить копию данного постановления в орган, осуществляющий государственный кадастровый учет и государственную регистрацию прав, – 690063, Приморский край, г. Владивосток, ул. Приморская, д. 2 (филиал ППК «Роскадастр» по Приморскому краю).

5. Управлению по работе со СМИ администрации города Владивостока (Козлова В.В.) в течение пяти рабочих дней со дня издания настоящего постановления опубликовать данное постановление в официальных средствах массовой информации и разместить в информационно-телекоммуникационной сети Интернет на официальном сайте администрации города Владивостока [www.vlc.ru](http://www.vlc.ru).

6. Настоящее постановление вступает в силу со дня его официального опубликования.

7. Контроль исполнения настоящего постановления оставляю за собой.

**Заместитель главы администрации А.Н. Сухов**

## АДМИНИСТРАЦИЯ ГОРОДА ВЛАДИВОСТОКА

## ПОСТАНОВЛЕНИЕ

02.09.2024 г. Владивосток № 2399

## Об установлении публичных сервитутов

В соответствии с Земельным кодексом Российской Федерации, Федеральным законом от 06.10.2003 № 131-ФЗ «Об общих принципах организации местного самоуправления в Российской Федерации», Уставом города Владивостока, постановлением администрации города Владивостока от 27.02.2020 № 791 «Об утверждении административного регламента предоставления администрацией города Владивостока муниципальной услуги «Установление публичного сервитута в соответствии с главой V.7 Земельного кодекса Российской Федерации», распоряжением администрации города Владивостока от 14.11.2023 № 971-р «О делегировании права подписи Сухову А.Н.», на основании ходатайства общества с ограниченной ответственностью «Специализированный застройщик «Приморье 1» об установлении публичных сервитутов в целях строительства и эксплуатации объектов электросетевого хозяйства администрация города Владивостока

п о с т а н о в л я е т:

1. Установить публичные сервитуты в интересах общества с ограниченной ответственностью «Специализированный застройщик «Приморье 1» (ИНН 2540272700, ОГРН 1222500027023) (далее – публичные сервитуты) согласно приложению № 1 в отношении:

1.1 части земельного участка с кадастровым номером 25:28:010013:1722 площадью 37 кв. м, адрес: местоположение установлено относительно ориентира, рас-

положенного в границах участка. Почтовый адрес ориентира: Приморский край, г. Владивосток, ул. Тургенева;

1.2 части земельного участка с кадастровым номером 25:28:010013:1739 площадью 1002 кв. м, адрес: местоположение установлено относительно ориентира, расположенного в границах участка. Почтовый адрес ориентира: Приморский край, г. Владивосток, ул. Фонвизина;

1.3 части земельного участка с кадастровым номером 25:28:000000:366 площадью 83 кв. м, адрес: местоположение установлено относительно ориентира, расположенного за пределами участка. Ориентир жилой дом. Участок находится примерно в 19 м, по направлению на запад от ориентира. Почтовый адрес ориентира: край Приморский, г. Владивосток, ул. Некрасовская, дом 70;

1.4 части земельного участка с кадастровым номером 25:28:010013:1713 площадью 22 кв. м, адрес: местоположение установлено относительно ориентира, расположенного за пределами участка. Ориентир жилой дом. Участок находится примерно в 60 м, по направлению на северо-запад от ориентира. Почтовый адрес ориентира: Приморский край, г. Владивосток, ул. Крылова, д. 58;

1.5 части земельного участка с кадастровым номером 25:28:010013:164 площадью 40 кв. м, адрес: местоположение установлено относительно ориентира, расположенного за пределами участка. Ориентир жилой дом. Участок находится примерно в 68 м, по направлению на северо-запад от ориентира. Почтовый адрес ориентира: край Приморский, г. Владивосток, ул. Грибоедова, дом 46;

1.6 части земельного участка с кадастровым номером 25:28:010011:1207 площадью 40 кв. м, адрес: местоположение установлено относительно ориентира, расположенного в границах участка. Ориентир Здание гаража (лит. 5). Почтовый адрес ориентира: Приморский край, г. Владивосток, ул. Крылова, д. 10;

1.7 земель, государственная собственность на которые не разграничена, площадью 875 кв. м, в границах кадастровых кварталов: 25:28:010011, 25:28:010013, расположенных в районе ул. Крылова.

2. Публичные сервитуты устанавливаются в целях строительства и эксплуатации объекта электросетевого хозяйства (кабельная линия электропередачи 6кВ), необходимого для подключения (технологического присоединения) объекта: «Многоквартирная жилая застройка, расположенная по адресу: Приморский край, г. Владивосток, ул. Крылова, д. 10» к сетям инженерно-технического обеспечения.

3. Публичные сервитуты устанавливаются сроком на 49 лет.

4. Плата за публичные сервитуты в отношении земельных участков и земель, указанных в подпунктах 1.1 – 1.5, 1.7 настоящего постановления, вносится обладателем публичных сервитутов (общество с ограниченной ответственностью «Специализированный застройщик «Приморье 1») единовременным платежом не позднее шести месяцев со дня вступления настоящего постановления в силу.

Плата за публичные сервитуты в отношении земельных участков, указанных в подпунктах 1.1 - 1.3 пункта 1 настоящего постановления, перечисляется на счет УФК по Приморскому краю (Управление муниципальной собственности г. Владивостока), ИНН 2536097608, КПП 254001001, единый казначейский счет: 401 02 810 545 370 000 012, казначейский счет: 03 10 064 300 000 001 2000, Дальневосточное ГУ банка России/УФК по Приморскому краю г. Владивосток, БИК 010507002, ОКТМО 05701000, код бюджетной классификации (КБК) 966 1 11 05420 04 0000 120 «Плата за публичный сервитут, предусмотренная решением уполномоченного органа об установлении публичного сервитута в отношении земельных участков, находящихся в собственности городских округов и не предоставленных гражданам или юридическим лицам» согласно расчету размера платы за публичные сервитуты в отношении земельных участков, указанных в подпунктах 1.1 - 1.3 пункта 1 настоящего постановления (приложение № 2).

Плата за публичные сервитуты в отношении земельных участков и земель, указанных в подпунктах 1.4, 1.5, 1.7 пункта 1 настоящего постановления, перечисляется на счет УФК по Приморскому краю (Управление муниципальной собственности г. Владивостока), ИНН 2536097608, КПП 254001001, единый казначейский счет: 401 02 810 545 370 000 012, казначейский счет: 03 10 064 300 000 001 2000, Дальневосточное ГУ банка России/УФК по Приморскому краю г. Владивосток, БИК 010507002, ОКТМО 05701000, код бюджетной классификации (КБК) 966 1 11 05410 04 0000 120 «Плата за публичный сервитут, предусмотренная решением уполномоченного органа об установлении публичного сервитута в отношении земельного участка, государственная собственность на который не разграничена, который расположен в границах городских округов и не предоставлен гражданам или юридическим лицам» согласно расчету размера платы за публичные сервитуты в отношении земельных участков и земель, указанных в подпунктах 1.4, 1.5, 1.7 пункта 1 настоящего постановления (приложение № 3).

В случае нарушения срока платы за публичные сервитуты, предусмотренного настоящим пунктом, обладатель публичных сервитутов несет ответственность в соответствии с действующим законодательством.

5. Публичный сервитут в отношении земельного участка, указанного в подпункте 1.6 пункта 1 настоящего постановления, является безвозмездным в соответствии с подпунктом 3 пункта 6 статьи 39.46 Земельного кодекса Российской Федерации.

6. Реквизиты нормативного акта, определяющего порядок установления охранных зон объектов электросетевого хозяйства и особых условий использования земельных участков, расположенных в границах таких зон: Постановление Правительства Российской Федерации от 24.02.2009 № 160 «О порядке установления охранных зон объектов электросетевого хозяйства и особых условий использования земельных участков, расположенных в границах таких зон».

7. Использование земельных участков и земель, указанных в пункте 1 настоящего постановления, и (или) расположенного на них объекта недвижимого имущества в соответствии с их разрешенным использованием будет невозможно или существенно затруднено в связи с осуществлением публичных сервитутов в течение 3 месяцев.

8. В отношении земельных участков и земель, указанных в подпунктах 1.1 - 1.5, 1.7 пункта 1 настоящего постановления, установить свободный график проведе-

ния работ при осуществлении деятельности, для обеспечения которой устанавливаются публичные сервитуты.

9. Обладатель публичных сервитутов (общество с ограниченной ответственностью «Специализированный застройщик «Приморье 1») обязан привести земельные участки и земли, указанные в пункте 1 настоящего постановления, в состояние, пригодное для использования в соответствии с видом разрешенного использования, в сроки, предусмотренные пунктом 8 статьи 39.50 Земельного кодекса Российской Федерации.

10. Управлению муниципальной собственности г. Владивостока (Стульнова Н.А.):

10.1 обеспечить внесение сведений о границах публичных сервитутов в реестр границ Единого государственного реестра недвижимости в соответствии с действующим законодательством Российской Федерации;

10.2 в течение пяти рабочих дней со дня принятия настоящего постановления направить копию данного постановления по почтовым адресам:

10.2.1 обладателя публичных сервитутов - 690003, Приморский край, г. Владивосток, Океанский просп., д. 98а, помещ. 1 (общество с ограниченной ответственностью «Специализированный застройщик «Приморье 1»);

10.2.2 в орган, осуществляющий государственный кадастровый учет и государственную регистрацию прав, - 690063, Приморский край, г. Владивосток, ул. Приморская, д. 2 (филиал ППК «Роскадастр» по Приморскому краю).

11. Управлению по работе со СМИ администрации города Владивостока (Козлова В.В.) в течение пяти рабочих дней со дня принятия настоящего постановления опубликовать данное постановление в официальных средствах массовой информации и разместить в информационно-телекоммуникационной сети Интернет на официальном сайте администрации города Владивостока [www.vlc.ru](http://www.vlc.ru).

12. Настоящее постановление вступает в силу со дня его официального опубликования.

13. Контроль исполнения настоящего постановления оставляю за собой.

*Заместитель главы администрации А.Н. Сухов*

### АДМИНИСТРАЦИЯ ГОРОДА ВЛАДИВОСТОКА РАСПОРЯЖЕНИЕ

02.09.2024 г. Владивосток № 711-р

**О продлении срока осуществления работ по демонтажу и (или) переносу движимого имущества и приведению земельного участка в первоначальное состояние**

В соответствии с Федеральным законом от 06.10.2003 № 131-ФЗ «Об общих принципах организации местного самоуправления в Российской Федерации», Уставом города Владивостока, муниципальным правовым актом города Владивостока от 10.05.2006 № 30-МПА «Положение о порядке освобождения самовольно занятых земельных участков на территории города Владивостока», на основании письма административно-территориального управления Первомайского района администрации города Владивостока от 20.08.2024 № 39/32135

1. Продлить срок осуществления работ по демонтажу и (или) переносу движимого имущества и приведению земельных участков в первоначальное состояние на 1 год в связи с тем, что самовольно занятые земельные участки, указанные в перечне протокола заседания Комиссии по освобождению самовольно занятых земельных участков, утвержденном распоряжением администрации города Владивостока от 25.09.2023 № 783-р «Об утверждении протокола заседания Комиссии по освобождению самовольно занятых земельных участков от 15.09.2023 № 22» (далее – протокол), не освобождены от объектов движимого имущества в срок, указанный в протоколе.

2. Управлению по работе со СМИ администрации города Владивостока (Козлова В.В.) опубликовать настоящее распоряжение в официальных средствах массовой информации и разместить на официальном сайте администрации города Владивостока в сети Интернет [www.vlc.ru](http://www.vlc.ru) в трёхдневный срок со дня его подписания.

3. Настоящее распоряжение вступает в силу со дня его подписания.

4. Контроль за исполнением настоящего распоряжения возложить на заместителя главы администрации Свитайло Д.А.

*Глава города К.В. Шестаков*

### ГЛАВА ГОРОДА ВЛАДИВОСТОКА РАСПОРЯЖЕНИЕ

02.09.2024 г. Владивосток № 712-р

**О признании утратившими силу отдельных распоряжений главы города Владивостока**

В соответствии с Федеральным законом от 06.10.2003 № 131-ФЗ «Об общих принципах организации местного самоуправления в Российской Федерации», Уставом города Владивостока, в связи с изменением законодательства Российской Федерации

1. Признать утратившими силу следующие распоряжения главы города Владивостока:

- от 18.08.2008 № 213-р «О внесении изменений в распоряжение главы администрации города Владивостока от 11.07.2007 № 04-р»;

- от 20.01.2009 № 40-р «О внесении изменений в распоряжение главы администрации города Владивостока от 11.01.2007 № 04-р»;

- от 24.06.2009 № 629-р «О внесении изменений в распоряжение главы администрации города Владивостока от 11.01.2009 № 04-р»;

- от 16.12.2009 № 1394-р «О внесении изменений в распоряжение главы города Владивостока от 19.08.2009 № 866-р «О подготовке проекта Правил землепользования и застройки на территории Владивостокского городского округа»;

- от 22.09.2010 № 837-р «О внесении изменений в распоряжение главы города Владивостока от 19.08.2009 № 866-р «О подготовке проекта Правил землепользования и застройки на территории Владивостокского городского округа»;

- от 05.04.2011 № 196-р «О внесении изменения в распоряжение главы города Владивостока от 19.08.2009 № 866-р «О подготовке проекта Правил землепользо-

вания и застройки на территории Владивостокского городского округа»;

- от 14.06.2012 № 420-р «О внесении изменения в распоряжение главы города Владивостока от 19.08.2009 № 866-р «О подготовке проекта Правил землепользования и застройки на территории Владивостокского городского округа»;

- от 14.12.2012 № 1008-р «О внесении изменений в распоряжение главы города Владивостока от 19.08.2009 № 866-р «О подготовке проекта Правил землепользования и застройки на территории Владивостокского городского округа»;

- от 14.08.2013 № 633-р «О внесении изменений в распоряжение главы города Владивостока от 19.08.2009 № 866-р «О подготовке проекта Правил землепользования и застройки на территории Владивостокского городского округа»;

- от 18.04.2014 № 292-р «О внесении изменений в распоряжение главы города Владивостока от 19.08.2009 № 866-р «О подготовке проекта Правил землепользования и застройки на территории Владивостокского городского округа»;

- от 26.06.2014 № 498-р «О внесении изменений в распоряжение главы города Владивостока от 19.08.2009 № 866-р «О подготовке проекта Правил землепользования и застройки на территории Владивостокского городского округа».

2. Управлению по работе со СМИ администрации города Владивостока (Козлова В.В.) опубликовать настоящее распоряжение в официальных средствах массовой информации и разместить на официальном сайте администрации города Владивостока [www.vlc.ru](http://www.vlc.ru).

3. Настоящее распоряжение вступает в силу со дня его официального опубликования.

4. Контроль за исполнением настоящего распоряжения возложить на заместителя главы администрации Сухова А.Н.

*Глава города К.В. Шестаков*

### АДМИНИСТРАЦИЯ ГОРОДА ВЛАДИВОСТОКА РАСПОРЯЖЕНИЕ

02.09.2024 г. Владивосток № 713-р

**О внесении изменений в распоряжение администрации города Владивостока от 06.06.2024 № 444-р «Об утверждении адресного перечня жилых помещений муниципального жилищного фонда Владивостокского городского округа, подлежащих реконструкции, капитальному и текущему ремонту в 2024 году»**

В соответствии с Бюджетным кодексом Российской Федерации, Федеральным законом от 06.10.2003 № 131-ФЗ «Об общих принципах организации местного самоуправления в Российской Федерации», Уставом города Владивостока, постановлением администрации города Владивостока от 20.09.2023 № 2414 «Об утверждении муниципальной программы «Жилье и городская среда», в связи с дополнением адресного перечня жилых помещений муниципального жилищного фонда Владивостокского городского округа, подлежащих реконструкции, капитальному и текущему ремонту в 2024 году,

1. Внести в распоряжение администрации города Владивостока от 06.06.2024 № 444-р «Об утверждении адресного перечня жилых помещений муниципального жилищного фонда Владивостокского городского округа, подлежащих реконструкции, капитальному и текущему ремонту в 2024 году» следующие изменения: приложение изложить в следующей редакции (приложение).

2. Управлению по работе со СМИ администрации города Владивостока (Козлова В.В.) опубликовать настоящее распоряжение в официальных средствах массовой информации и разместить на официальном сайте администрации города Владивостока [www.vlc.ru](http://www.vlc.ru).

3. Настоящее распоряжение вступает в силу со дня его подписания.

4. Контроль исполнения настоящего распоряжения возложить на заместителя главы администрации Фищука Т.Г.

*Глава города К.В. Шестаков*

Приложение к распоряжению администрации города Владивостока от 02.09.2024 № 713-р

«Приложение к распоряжению администрации города Владивостока от 06.06.2024 № 444-р

**Адресный перечень жилых помещений муниципального жилищного фонда Владивостокского городского округа, подлежащих реконструкции, капитальному и текущему ремонту в 2024 году**

№ п/п	Адрес жилого помещения	Вид работ
1	г. Владивосток, о. Попова, ул. Подгорная, д. 31, кв. 9	текущий ремонт
2	г. Владивосток, ул. Баляева, д. 34, кв. 41	капитальный ремонт
3	г. Владивосток, ул. Давыдова, д. 31а, кв. 2	капитальный ремонт
4	г. Владивосток, ул. Добровольского, д. 29, кв. 24	текущий ремонт
5	г. Владивосток, ул. Зои Космодемьянской, д. 14, кв. 14	капитальный ремонт
6	г. Владивосток, ул. Магнитогорская, д. 24, кв. 40	капитальный ремонт

*Начальник управления содержания жилищного фонда администрации города Владивостока Г.А. Пейхвассер*

# «Каждый дом, как человек, индивидуален»

Марк Мисун, заместитель директора МУПВ «Центральный»



**Марк Мисун, заместитель директора МУПВ «Центральный», рассказал корреспонденту «В» о своём пути в сфере жилищно-коммунального хозяйства. Он поделился опытом работы в этой области, обозначил трудности, с которыми сталкивается, и важность взаимодействия с жителями.**

## COVID-19 ПЕРЕВЕЛ ПРОФЕССИОНАЛЬНЫЕ СТРЕЛКИ

Марк Мисун рассказал о том, что после завершения образования по направлению «Внешнеэкономическая деятельность» он начал карьеру

в рекламной индустрии. Здесь он занимался креативными проектами и взаимодействием с клиентами. Однако пандемия COVID-19 привела к отмене многих рекламных мероприятий. Поэтому Марк решил поменять сферу деятельности. «Потребность в общении и

реализации осталась, и я решил попробовать себя в работе с населением», – вспоминает он.

«Где всё-таки интереснее работать – в рекламе или в ЖКХ?» – спросили мы у Марка.

«Ну конечно, в ЖКХ интереснее», – ответил он. До то-

го, как прийти работать в ЖКХ, Марк всегда думал, что «вот написали какие-то граффити, они пришли, квадратом замазали, ещё и таким – не в тон, не в цвет». Но теперь, работая в ЖКХ, он понимает, почему так делают. Нельзя каждый раз заказывать колеровку краски, а нужно приглашать маляра, который всё сделает так, как положено. К сожалению, нет возможности часто пользоваться услугами такого специалиста. А когда у вас еженедельно на том или ином доме рисуют некоторые товарищи, которые, кроме как непристойными изображениями, свою мысль донести не могут, и когда это регулярно, каждый день – ну поверьте, никакой силы не хватит. Когда надо здесь, сейчас, прямо срочно, то приходится применять такие меры.

Основная проблема в работе с жильцами аварийных домов – это недопонимание. Большинство жителей старых домов считают, что им «всё должны», это иногда приводит и к конфликтам. Однако, несмотря на сложности, компания старается находить общий язык с жильцами, развивая с ними сотрудничество и реализуя программы по благоустройству.

– Одна из миссий компании – объяснять людям, что когда у

них тариф на доме составляет 9 рублей с квадратного метра, а их домик максимум 300-400 квадратных метров, то в среднем собираем с дома 3000 рублей. И даже в рамках этих трех тысяч люди позволяют себе не делать платежи. Так о каком нормальном качественном обслуживании может идти речь? Ну, понятно, минимальный перечень мы соблюдаем и обязаны соблюдать. Но чего-то свыше в рамках данных финансовых стеснений не можем. Есть определённый процент людей, кто данную информацию воспринимает, принимает, проводит собрания, повышает тариф самостоятельно и как-то более-менее начинает на что-то двигаться, – говорит Марк Мисун.

## ПОЧЕМУ «КОММЕРСАНТЫ» ОТКАЗЫВАЮТСЯ ОТ СТАРОГО ЖИЛФОНДА

МУП «Центральный» берёт на себя ответственность за дома, от которых отказываются другие управляющие компании. «Это наша миссия», – объясняет Марк.

Основная причина отказа от старого жилфонда – низкая коммерческая привлекательность таких объектов. Рынок коммерческих услуг в сфере ЖКХ ограничен, и на нём работает около 200 компаний. В



Основная проблема в работе с жильцами аварийных домов – это недопонимание. Большинство жителей старых домов считают, что им «всё должны», что иногда приводит и к конфликтам. Однако, несмотря на сложности, компания старается находить общий язык с жильцами, развивая с ними сотрудничество и реализуя программы по благоустройству



городе всего 3500 многоквартирных домов, поэтому конкуренция высока.

Кроме того, некоторые компании практикуют недобросовестную конкуренцию, переманивая жильцов обещаниями лучшего обслуживания. Однако таких случаев немного.

## ТАРИФЫ ВЫБИРАЮТ СОБСТВЕННИКИ

Тарифы на содержание жилья различаются в разных городах. Например, во Владивостоке самый высокий тариф составляет 27,64 рубля за квадратный метр для 12-этажного дома с лифтами и прочей инфраструктурой. В Хабаровске минимальный тариф – 34 рубля, а в Москве средний тариф – 120–130 рублей за квадратный метр.

Эти различия отражают не только экономическую ситуацию в регионах, но и подходы к управлению жилыми фондами. «Основная проблема в том, что многие жильцы считают, что им все обязаны, и не готовы к повышению тарифов, что делает качественное обслуживание практически невозможным», – подчёркивает Марк.

## КАДРОВЫЙ ГОЛОД И ПРОБЛЕМЫ ОТВЕТСТВЕННОСТИ

Одной из ключевых проблем, с которыми сталкивается управляющая компания, является кадровый дефицит. «Люди боятся брать на себя ответственность за выполнение работ», – говорит Марк Мисун. Особенно сложно найти специалистов в удалённых районах, таких как остров Попова и село Береговое. Несмотря на все усилия, проблемы с подбором кадров остаются актуальными.

Что касается техники, которую муниципальной управляющей компании передала администрация города 2–3 года назад, то она, естественно, эксплуатируется. В основном это уборочная техника.

«У нас на балансе, например, два фронтальных погрузчика и большой самосвал МАЗ, который мы используем в наших санитарных мероприятиях по вывозу крупногабаритного и строительного мусора, снега и всего того, что необходимо для осуществления нашей деятельности. Этого в технике хватает. Да, было бы замечательно иметь автовышку, но в данный момент довольствуемся тем, что есть», – рассказывает Марк.

В парке управляющей компании достаточно техники, которой нет у других УК. Большинство нанимает частных, тех же самых погрузчиков, чтобы им зимой только снег убирать.

«Нашей управляющей компании поддержка, конечно, есть от нашего учредителя в лице администрации города. Мы выполняем социально значимые функции, обеспечиваем комфорт и проживание граждан, которые не могут определиться с выбором управления. Вот для этих мероприятий мы созданы и пытаемся справляться с теми задачами, которые нам ставят», – заключает Марк.



## КАК ГОСПРОГРАММЫ ПОМОГАЮТ В СФЕРЕ ЖКХ

МУПВ «Центральный» активно участвует в муниципальных программах, направленных на улучшение состо-

Каждый дом, как человек, индивидуален. Соответственно, к каждому дому индивидуальный подход. Допустим, если в одном доме достаточно просто положить твердый асфальт, то в другом доме, чтобы это сделать, необходимо прежде провести какие-то дополнительные работы, при демонтаже тех или иных конструкций возможны обрушение и прочие мероприятия негативного характера

яния домов. Самой популярной остается программа «1000 дворов», которая позволяет комплексно благоустроить дворы и прилегающие территории. Вторая по популярности у жильцов – программа по

ремонту подъездов, в рамках которой предусмотрено софинансирование в размере 50% от общей стоимости ремонтных работ.

– Каждый дом, как человек, индивидуален. Соответственно, к каждому дому индивидуальный подход. Допустим, если в одном доме достаточно просто положить твердый асфальт, то в другом доме, чтобы сделать это, необходимо прежде провести какие-то дополнительные работы, причем при демонтаже тех или иных конструкций возможны обрушение и прочие мероприятия негативного характера.

Марк Мисун признает, что работа в сфере ЖКХ требует не только профессионализма, но и терпения. Каждый день приходится сталкиваться с новыми вызовами, но, несмотря на все трудности, он считает свою работу важной и нужной. «Нашей задачей остается обеспечение комфорта и безопасности для жителей, и мы делаем все возможное, чтобы справляться с поставленными задачами», – подытоживает он.

Акулина СЕМЕНОВА



## АДМИНИСТРАЦИЯ ГОРОДА ВЛАДИВОСТОКА

## ПОСТАНОВЛЕНИЕ

28.08.2024 г. Владивосток № 2358

## Об установлении публичных сервитутов

В соответствии с Земельным кодексом Российской Федерации, Федеральным законом от 06.10.2003 № 131-ФЗ «Об общих принципах организации местного самоуправления в Российской Федерации», Уставом города Владивостока, постановлением администрации города Владивостока от 27.02.2020 № 791 «Об утверждении административного регламента предоставления администрацией города Владивостока муниципальной услуги «Установление публичного сервитута в соответствии с главой V.7 Земельного кодекса Российской Федерации», распоряжением администрации города Владивостока от 14.11.2023 № 971-р «О делегировании права подписи Сухову А.Н.», на основании ходатайства Муниципального унитарного предприятия города Владивостока «Владивостокское предприятие электрических сетей» об установлении публичных сервитутов в целях строительства и эксплуатации объектов электросетевого хозяйства администрация города Владивостока

п о с т а н о в л я е т:

1. Установить публичные сервитуты в интересах Муниципального унитарного предприятия города Владивостока «Владивостокское предприятие электрических сетей» (ИНН 2504000684, ОГРН 1022501899177) (далее – публичные сервитуты) согласно приложению № 1 в отношении:

1.1 части земельного участка с кадастровым номером 25:28:050024:520 площадью 341 кв. м, адрес: местоположение установлено относительно ориентира, расположенного в границах участка. Ориентир нежилое здание (Лит. А). Почтовый адрес ориентира: Приморский край, г. Владивосток, ул. Свердлова, 10;

1.2 части земельного участка с кадастровым номером 25:28:050024:1491 площадью 772 кв. м, адрес: местоположение установлено относительно ориентира, расположенного в границах участка. Ориентир сооружение - Проезд (лит.ДЗ). Почтовый адрес ориентира: Приморский край, г. Владивосток, ул. Свердлова;

1.3 части земельного участка с кадастровым номером 25:28:050024:40 площадью 18 кв. м, адрес: местоположение установлено относительно ориентира, расположенного в границах участка. Ориентир нежилое здание (Лит.Т). Почтовый адрес ориентира: край Приморский, г. Владивосток, ул. Свердлова, дом 5;

1.4 части земельного участка с кадастровым номером 25:28:050024:274 площадью 71 кв. м, адрес: местоположение установлено относительно ориентира, расположенного в границах участка. Ориентир здание, Лит.Ж. Почтовый адрес ориентира: край Приморский, г. Владивосток, ул. Свердлова, дом 5;

1.5 земель, государственная собственность на которые не разграничена, площадью 1619 кв. м, в границах кадастрового квартала 25:28:050024.

2. Публичные сервитуты устанавливаются в целях строительства и эксплуатации объекта электросетевого хозяйства (воздушная линия электропередачи ВЛИ-0,4 кВ), необходимого для подключения (технологического присоединения) объекта: «Строительство сетей наружного освещения (объектов вспомогательного использования) от д. № 21, ст. 2 по ул. Свердлова до д. № 7 по ул. Весенняя, г. Владивосток» к сетям инженерно-технического обеспечения.

3. Публичные сервитуты устанавливаются сроком на 49 лет.

4. Плата за публичные сервитуты в отношении земельных участков и земель, указанных в пункте 1 настоящего постановления, вносится владельцем публичных сервитутов (Муниципальное унитарное предприятие города Владивостока «Владивостокское предприятие электрических сетей») единовременным платежом не позднее шести месяцев со дня вступления настоящего постановления в силу.

Плата за публичные сервитуты в отношении земельных участков, указанных в подпунктах 1.1, 1.2 пункта 1 настоящего постановления, перечисляется на счет УФК по Приморскому краю (Управление муниципальной собственности г. Владивостока), ИНН 2536097608, КПП 254001001, единый казначейский счет: 401 02 810 545 370 000 012, казначейский счет: 03 10 064 300 000 001 2000, Дальневосточное ГУ банка России/УФК по Приморскому краю г. Владивосток, БИК 010507002, ОКТМО 05701000, код бюджетной классификации (КБК) 966 1 11 05420 04 0000 120 «Плата за публичный сервитут, предусмотренная решением уполномоченного органа об установлении публичного сервитута в отношении земельных участков, находящихся в собственности городских округов и не предоставленных гражданам или юридическим лицам» согласно расчету размера платы за публичные сервитуты в отношении земельных участков, указанных в подпунктах 1.1, 1.2 пункта 1 настоящего постановления (приложение № 2).

Плата за публичные сервитуты в отношении земельных участков и земель, указанных в подпунктах 1.3 – 1.5 пункта 1 настоящего постановления, перечисляется на счет УФК по Приморскому краю (Управление муниципальной собственности г. Владивостока), ИНН 2536097608, КПП 254001001, единый казначейский счет: 401 02 810 545 370 000 012, казначейский счет: 03 10 064 300 000 001 2000, Дальневосточное ГУ банка России/УФК по Приморскому краю г. Владивосток, БИК 010507002, ОКТМО 05701000, код бюджетной классификации (КБК) 966 1 11 05410 04 0000 120 «Плата за публичный сервитут, предусмотренная решением уполномоченного органа об установлении публичного сервитута в отношении земельного участка, государственная собственность на который не разграничена, который расположен в границах городских округов и не предоставлен гражданам или юридическим лицам» согласно расчету размера платы за публичные сервитуты в отношении земельных участков и земель, указанных в подпунктах 1.3 – 1.5 пункта 1 настоящего постановления (приложение № 3).

В случае нарушения срока платы за публичные сервитуты, предусмотренного настоящим пунктом, владелец публичных сервитутов несет ответственность в соответствии с действующим законодательством.

5. Реквизиты нормативного акта, определяющего порядок установления

охранных зон объектов электросетевого хозяйства и особых условий использования земельных участков, расположенных в границах таких зон: Постановление Правительства Российской Федерации от 24.02.2009 № 160 «О порядке установления охранных зон объектов электросетевого хозяйства и особых условий использования земельных участков, расположенных в границах таких зон».

6. Использование земельных участков и земель, указанных в пункте 1 настоящего постановления, и (или) расположенного на них объекта недвижимого имущества в соответствии с их разрешенным использованием будет невозможно или существенно затруднено в связи с осуществлением публичных сервитутов в течение 1 месяца со дня издания настоящего постановления.

7. В отношении земельных участков и земель, указанных в пункте 1 настоящего постановления, установить свободный график проведения работ при осуществлении деятельности, для обеспечения которой устанавливаются публичные сервитуты.

8. Владелец публичных сервитутов (Муниципальное унитарное предприятие города Владивостока «Владивостокское предприятие электрических сетей») обязан привести земельные участки и земли, указанные в пункте 1 настоящего постановления, в состояние, пригодное для использования в соответствии с видом разрешенного использования, в сроки, предусмотренные пунктом 8 статьи 39.50 Земельного кодекса Российской Федерации.

9. Управлению муниципальной собственности г. Владивостока (Стульнова Н.А.):

9.1 обеспечить внесение сведений о границах публичных сервитутов в реестр границ Единого государственного реестра недвижимости в соответствии с действующим законодательством Российской Федерации;

9.2 в течение пяти рабочих дней со дня принятия настоящего постановления направить копию данного постановления по почтовым адресам:

9.2.1 владельца публичных сервитутов - 690033, Приморский край, г. Владивосток, ул. Гамарника, 3 (Муниципальное унитарное предприятие города Владивостока «Владивостокское предприятие электрических сетей»);

9.2.2 в орган, осуществляющий государственный кадастровый учет и государственную регистрацию прав, - 690063, Приморский край, г. Владивосток, ул. Приморская, д. 2 (филиал ППК «Роскадастр» по Приморскому краю).

10. Управлению по работе со СМИ администрации города Владивостока (Козлова В.В.) в течение пяти рабочих дней со дня принятия настоящего постановления опубликовать данное постановление в официальных средствах массовой информации и разместить в информационно-телекоммуникационной сети Интернет на официальном сайте администрации города Владивостока [www.vlc.ru](http://www.vlc.ru).

11. Настоящее постановление вступает в силу со дня его официального опубликования.

12. Контроль исполнения настоящего постановления оставляю за собой.

*Заместитель главы администрации А.Н. Сухов*

## АДМИНИСТРАЦИЯ ГОРОДА ВЛАДИВОСТОКА

## ПОСТАНОВЛЕНИЕ

28.08.2024 г. Владивосток № 2359

## Об установлении публичных сервитутов

В соответствии с Земельным кодексом Российской Федерации, Федеральным законом от 06.10.2003 № 131-ФЗ «Об общих принципах организации местного самоуправления в Российской Федерации», Уставом города Владивостока, постановлением администрации города Владивостока от 27.02.2020 № 791 «Об утверждении административного регламента предоставления администрацией города Владивостока муниципальной услуги «Установление публичного сервитута в соответствии с главой V.7 Земельного кодекса Российской Федерации», распоряжением администрации города Владивостока от 14.11.2023 № 971-р «О делегировании права подписи Сухову А.Н.», на основании ходатайства Краевого государственного унитарного предприятия «Приморский водоканал» об установлении публичных сервитутов в целях строительства и эксплуатации сетей водоотведения администрация города Владивостока

п о с т а н о в л я е т:

1. Установить публичные сервитуты в интересах Краевого государственного унитарного предприятия «Приморский водоканал» (ИНН 2503022413, ОГРН 1042501100267) (далее – публичные сервитуты) в соответствии с приложением № 1 в отношении:

1.1 части земельного участка с кадастровым номером 25:28:040011:9384 площадью 223 кв. м, адрес: местоположение установлено относительно ориентира, расположенного в границах участка. Почтовый адрес ориентира: Приморский край, г. Владивосток, ул. Сабанеева, в районе д. 22;

1.2 части земельного участка с кадастровым номером 25:28:000000:63932 площадью 809 кв. м, адрес: Приморский край, г. Владивосток, ул. Адмирала Юмашева;

1.3 части земельного участка с кадастровым номером 25:28:000000:13770 площадью 2342 кв. м, адрес: местоположение установлено относительно ориентира, расположенного в границах участка. Ориентир сооружение - проезд (лит. Б). Почтовый адрес ориентира: Приморский край, г. Владивосток, ул. Нейбута;

1.4 части земельного участка с кадастровым номером 25:28:000000:6049 площадью 3602 кв. м, адрес: местоположение установлено относительно ориентира, расположенного в границах участка. Ориентир сооружение - проезд (лит. Б). Почтовый адрес ориентира: Приморский край, г. Владивосток, ул. Ладыгина;

1.5 земель, государственная собственность на которые не разграничена, площадью 4407 кв. м, в границах кадастровых кварталов: 25:28:010036, 25:28:010042, 25:28:010043, 25:28:040011, расположенных в районе ул. Сабанеева.



2. Публичные сервитуты устанавливаются в целях строительства и эксплуатации сети водоотведения, необходимой для подключения (технологического присоединения) объекта: «Жилая застройка в районе ул. Сабанеева, 22 в г. Владивостоке. 1-я очередь - Многоквартирный жилой дом с многоуровневой парковкой» к сетям инженерно-технического обеспечения.

3. Публичные сервитуты устанавливаются сроком на 10 лет.

4. Плата за публичные сервитуты в отношении земельных участков и земель, указанных в подпунктах 1.2 - 1.5 пункта 1 настоящего постановления, вносится обладателем публичных сервитутов (Краевое государственное унитарное предприятие «Приморский водоканал») единовременным платежом не позднее шести месяцев со дня вступления в силу настоящего постановления.

Плата за публичные сервитуты в отношении земельных участков, указанных в подпунктах 1.2 - 1.4 пункта 1 настоящего постановления, перечисляется на счет УФК по Приморскому краю (Управление муниципальной собственности г. Владивостока), ИНН 2536097608, КПП 254001001, единый казначейский счет: 401 02 810 545 370 000 012, казначейский счет: 03 10 064 300 000 001 2000, Дальневосточное ГУ банка России//УФК по Приморскому краю г. Владивосток, БИК 010507002, ОКТМО 05701000, код бюджетной классификации (КБК) 966 1 11 05420 04 0000 120 «Плата за публичный сервитут, предусмотренная решением уполномоченного органа об установлении публичного сервитута в отношении земельных участков, находящихся в собственности городских округов и не предоставленных гражданам или юридическим лицам» согласно расчету размера платы за публичные сервитуты в отношении земельных участков, указанных в подпунктах 1.2 - 1.4 пункта 1 настоящего постановления (приложение № 2).

Плата за публичный сервитут в отношении земель, указанных в подпункте 1.5 пункта 1 настоящего постановления, перечисляется на счет УФК по Приморскому краю (Управление муниципальной собственности г. Владивостока), ИНН 2536097608, КПП 254001001, единый казначейский счет: 401 02 810 545 370 000 012, казначейский счет: 03 10 064 300 000 001 2000, Дальневосточное ГУ банка России//УФК по Приморскому краю г. Владивосток, БИК 010507002, ОКТМО 05701000, код бюджетной классификации (КБК) 966 1 11 05410 04 0000 120 «Плата за публичный сервитут, предусмотренная решением уполномоченного органа об установлении публичного сервитута в отношении земельного участка, государственная собственность на который не разграничена, который расположен в границах городских округов и не предоставлен гражданам или юридическим лицам» согласно расчету размера платы за публичный сервитут в отношении земель, указанных в подпункте 1.5 пункта 1 настоящего постановления (приложение № 3).

В случае нарушения срока платы за публичные сервитуты, предусмотренного настоящим пунктом, обладатель публичных сервитутов несет ответственность в соответствии с действующим законодательством.

5. Публичный сервитут в отношении земельного участка, указанного в подпункте 1.1 пункта 1 настоящего постановления, является безвозмездным в соответствии с подпунктом 3 пункта 6 статьи 39.46 Земельного кодекса Российской Федерации.

6. В случае расторжения договора безвозмездного (срочного) пользования земельным участком, указанным в подпункте 1.1 пункта 1 настоящего постановления, действие пункта 5 настоящего постановления прекращается. Порядок расчета и внесения платы за публичный сервитут устанавливается органом местного самоуправления в соответствии со статьей 39.46 Земельного кодекса Российской Федерации.

7. Использование земельных участков и земель, указанных в пункте 1 настоящего постановления, и (или) расположенного на них объекта недвижимого имущества в соответствии с их разрешенным использованием будет невозможно или существенно затруднено в связи с осуществлением публичных сервитутов в течение 1 месяца.

8. В отношении земельных участков и земель, указанных в подпунктах 1.2 - 1.5 пункта 1 настоящего постановления, установить свободный график проведения работ при осуществлении деятельности, для обеспечения которой устанавливаются публичные сервитуты.

9. Обладатель публичных сервитутов (Краевое государственное унитарное предприятие «Приморский водоканал») обязан привести земельные участки и земли, указанные в пункте 1 настоящего постановления, в состояние, пригодное для использования в соответствии с видами разрешенного использования, в сроки, предусмотренные пунктом 8 статьи 39.50 Земельного кодекса Российской Федерации.

10. Управлению муниципальной собственности г. Владивостока (Стульнова Н.А.):

10.1 обеспечить внесение сведений о границах публичных сервитутов в реестр границ Единого государственного реестра недвижимости в соответствии с действующим законодательством Российской Федерации;

10.2 в течение пяти рабочих дней со дня принятия настоящего постановления направить копию данного постановления по почтовым адресам:

10.2.1 обладателя публичных сервитутов - 690088, Приморский край, г. Владивосток, ул. Некрасовская, д. 122 (Краевое государственное унитарное предприятие «Приморский водоканал»);

10.2.2 в орган, осуществляющий государственный кадастровый учет и государственную регистрацию прав, - 690063, Приморский край, г. Владивосток, ул. Приморская, д. 2 (филиал ППК «Роскадастр» по Приморскому краю).

11. Управлению по работе со СМИ администрации города Владивостока (Козлова В.В.) в течение пяти рабочих дней со дня принятия настоящего постановления опубликовать данное постановление в официальных средствах массовой информации и разместить в информационно-телекоммуникационной сети Интернет на официальном сайте администрации города Владивостока [www.vlc.ru](http://www.vlc.ru).

12. Настоящее постановление вступает в силу со дня его официального опубликования.

13. Контроль исполнения настоящего постановления оставляю за собой.

**Заместитель главы администрации А.Н. Сухов**

## АДМИНИСТРАЦИЯ ГОРОДА ВЛАДИВОСТОКА

### ПОСТАНОВЛЕНИЕ

29.08.2024 г. Владивосток № 2371

#### Об установлении публичных сервитутов

В соответствии с Земельным кодексом Российской Федерации, Федеральным законом от 06.10.2003 № 131-ФЗ «Об общих принципах организации местного самоуправления в Российской Федерации», Уставом города Владивостока администрации города Владивостока от 14.11.2023 № 971-р «О делегировании права подписи Сухову А.Н.» администрация города Владивостока

п о с т а н о в л я е т:

1. Установить публичные сервитуты в целях обеспечения муниципальных нужд, нужд местного населения (далее – публичные сервитуты) в отношении:

1.1 части земельного участка с кадастровым номером 25:28:000000:419 площадью 212 кв. м, адрес: местоположение установлено относительно ориентира, расположенного за пределами участка. Ориентир объект недвижимости (лит.2; Б/1). Участок находится примерно в 540 м, по направлению на запад от ориентира. Почтовый адрес ориентира: Приморский край, г. Владивосток, ул. Фадеева, д. 63а (приложение № 1);

1.2 части земельного участка с кадастровым номером 25:28:000000:6005 площадью 6510 кв. м, адрес: местоположение установлено относительно ориентира, расположенного за пределами участка. Ориентир жилое здание. Участок находится примерно в 40 м, по направлению на север от ориентира. Почтовый адрес ориентира: Приморский край, г. Владивосток, ул. Нейбута, д. 13 (приложение № 2);

1.3 части земельного участка с кадастровым номером 25:28:000000:60540 площадью 2417 кв. м, адрес: местоположение установлено относительно ориентира, расположенного за пределами участка. Ориентир строение. Участок находится примерно в 473 м, по направлению на северо-восток от ориентира. Почтовый адрес ориентира: Приморский край, г. Владивосток, ул. Фадеева, д. 47а (приложение № 3);

1.4 части земельного участка с кадастровым номером 25:28:000000:68176 площадью 667 кв. м, адрес: Российская Федерация, Приморский край, г. Владивосток (приложение № 4).

2. Публичные сервитуты, указанные в пункте 1 настоящего постановления, устанавливаются в целях обеспечения свободного прохода и проезда граждан.

3. Публичные сервитуты устанавливаются на безвозмездной основе сроком на 49 лет.

4. Управлению муниципальной собственности г. Владивостока (Стульнова Н.А.):

4.1 обеспечить внесение сведений о границах публичных сервитутов в реестр границ Единого государственного реестра недвижимости в соответствии с действующим законодательством Российской Федерации;

4.2 в течение пяти рабочих дней со дня издания настоящего постановления направить копию данного постановления в орган, осуществляющий государственный кадастровый учет и государственную регистрацию прав, – 690063, Приморский край, г. Владивосток, ул. Приморская, д. 2 (филиал ППК «Роскадастр» по Приморскому краю).

5. Управлению по работе со СМИ администрации города Владивостока (Козлова В.В.) в течение пяти рабочих дней со дня издания настоящего постановления опубликовать данное постановление в официальных средствах массовой информации и разместить в информационно-телекоммуникационной сети Интернет на официальном сайте администрации города Владивостока [www.vlc.ru](http://www.vlc.ru).

6. Настоящее постановление вступает в силу со дня его официального опубликования.

7. Контроль исполнения настоящего постановления оставляю за собой.

**Заместитель главы администрации А.Н. Сухов**

## АДМИНИСТРАЦИЯ ГОРОДА ВЛАДИВОСТОКА

### ПОСТАНОВЛЕНИЕ

29.08.2024 г. Владивосток № 2372

#### Об установлении публичных сервитутов

В соответствии с Земельным кодексом Российской Федерации, Федеральным законом от 06.10.2003 № 131-ФЗ «Об общих принципах организации местного самоуправления в Российской Федерации», Уставом города Владивостока, постановлением администрации города Владивостока от 27.02.2020 № 791 «Об утверждении административного регламента предоставления администрацией города Владивостока муниципальной услуги «Установление публичного сервитута в соответствии с главой V.7 Земельного кодекса Российской Федерации», распоряжением администрации города Владивостока от 14.11.2023 № 971-р «О делегировании права подписи Сухову А.Н.», на основании ходатайства публичного акционерного общества «Ростелеком» об установлении публичных сервитутов в целях строительства линий и сооружений связи администрация города Владивостока

п о с т а н о в л я е т:

1. Установить публичные сервитуты в интересах публичного акционерного общества «Ростелеком» (ИНН 7707049388, ОГРН 1027700198767) (далее – публичные сервитуты) в соответствии с приложением № 1 в отношении:

1.1 части земельного участка с кадастровым номером 25:28:000000:68194 площадью 129 кв. м, адрес: Российская Федерация, Приморский край, г. Владивосток, от дома № 34 по ул. 2-й Поселковой к картодрому «Змеинка»;

1.2 земель, государственная собственность на которые не разграничена, общей площадью 1371 кв. м, в границах кадастровых кварталов 25:28:030004, 25:28:030005, расположенных в районе ул. 3-я Поселковая.

2. Публичные сервитуты устанавливаются в целях строительства линии связи к объекту: «Многоквартирный жилой дом, расположенный по адресу: г. Владивосток, ул. 3-я Поселковая, 15» для оказания услуг связи.

3. Публичные сервитуты устанавливаются сроком на 10 лет.

4. Плата за публичные сервитуты в отношении земельного участка и земель, указанных в пункте 1 настоящего постановления, вносится владельцем публичных сервитутов (публичное акционерное общество «Ростелеком») единовременным платежом не позднее шести месяцев со дня вступления в силу настоящего постановления.

Плата за публичный сервитут в отношении земельного участка, указанного в подпункте 1.1 пункта 1 настоящего постановления, перечисляется на счет УФК по Приморскому краю (Управление муниципальной собственности г. Владивостока), ИНН 2536097608, КПП 254001001, единый казначейский счет: 401 02 810 545 370 000 012, казначейский счет: 03 10 064 300 000 001 2000, Дальневосточное ГУ банка России/УФК по Приморскому краю г. Владивосток, БИК 010507002, ОКТМО 05701000, код бюджетной классификации (КБК) 966 1 11 05420 04 0000 120 «Плата за публичный сервитут, предусмотренная решением уполномоченного органа об установлении публичного сервитута в отношении земельных участков, находящихся в собственности городских округов и не предоставленных гражданам или юридическим лицам» согласно расчету размера платы за публичный сервитут в отношении земельного участка, указанного в подпункте 1.1 пункта 1 настоящего постановления (приложение № 2).

Плата за публичный сервитут в отношении земель, указанных в подпункте 1.2 пункта 1 настоящего постановления, перечисляется на счет УФК по Приморскому краю (Управление муниципальной собственности г. Владивостока), ИНН 2536097608, КПП 254001001, единый казначейский счет: 401 02 810 545 370 000 012, казначейский счет: 03 10 064 300 000 001 2000, Дальневосточное ГУ банка России/УФК по Приморскому краю г. Владивосток, БИК 010507002, ОКТМО 05701000, код бюджетной классификации (КБК) 966 1 11 05410 04 0000 120 «Плата за публичный сервитут, предусмотренная решением уполномоченного органа об установлении публичного сервитута в отношении земельного участка, государственная собственность на который не разграничена, который расположен в границах городских округов и не предоставлен гражданам или юридическим лицам» согласно расчету размера платы за публичный сервитут в отношении земель, указанных в подпункте 1.2 пункта 1 настоящего постановления (приложение № 3).

В случае нарушения срока платы за публичные сервитуты, предусмотренного настоящим пунктом, владелец публичных сервитутов несет ответственность в соответствии с действующим законодательством.

5. Использование земельного участка и земель, указанных в пункте 1 настоящего постановления, и (или) расположенного на них объекта недвижимого имущества в соответствии с их разрешенным использованием будет невозможно или существенно затруднено в связи с осуществлением публичных сервитутов в течение 2 месяцев.

6. В отношении земельного участка и земель, указанных в пункте 1 настоящего постановления, установить свободный график проведения работ при осуществлении деятельности, для обеспечения которой устанавливаются публичные сервитуты.

7. Владелец публичных сервитутов (публичное акционерное общество «Ростелеком») обязан привести земельный участок и земли, указанные в пункте 1 настоящего постановления, в состояние, пригодное для использования в соответствии с видами разрешенного использования, в сроки, предусмотренные пунктом 8 статьи 39.50 Земельного кодекса Российской Федерации.

8. Управлению муниципальной собственности г. Владивостока (Стульнова Н.А.):

8.1 обеспечить внесение сведений о границах публичных сервитутов в реестр границ Единого государственного реестра недвижимости в соответствии с действующим законодательством Российской Федерации;

8.2 в течение пяти рабочих дней со дня принятия настоящего постановления направить копию данного постановления по почтовым адресам:

8.2.1 владельца публичных сервитутов - 690091, Приморский край, г. Владивосток, ул. Прапорщика Комарова, д. 36 (публичное акционерное общество «Ростелеком»);

8.2.2 в орган, осуществляющий государственный кадастровый учет и государственную регистрацию прав, - 690063, Приморский край, г. Владивосток, ул. Приморская, д. 2 (филиал ППК «Роскадастр» по Приморскому краю).

9. Управлению по работе со СМИ администрации города Владивостока (Козлова В.В.) в течение пяти рабочих дней со дня принятия настоящего постановления опубликовать данное постановление в официальных средствах массовой информации и разместить в информационно-телекоммуникационной сети Интернет на официальном сайте администрации города Владивостока [www.vlc.ru](http://www.vlc.ru).

10. Настоящее постановление вступает в силу со дня его официального опубликования.

11. Контроль исполнения настоящего постановления оставляю за собой.

**Заместитель главы администрации А.Н. Сухов**

## **АДМИНИСТРАЦИЯ ГОРОДА ВЛАДИВОСТОКА**

### **ПОСТАНОВЛЕНИЕ**

**29.08.2024 г. Владивосток № 2373**

#### **Об установлении публичных сервитутов**

В соответствии с Земельным кодексом Российской Федерации, Федеральным законом от 06.10.2003 № 131-ФЗ «Об общих принципах организации местного самоуправления в Российской Федерации», Уставом города Влади-

востока, постановлением администрации города Владивостока от 27.02.2020 № 791 «Об утверждении административного регламента предоставления администрацией города Владивостока муниципальной услуги «Установление публичного сервитута в соответствии с главой V.7 Земельного кодекса Российской Федерации», распоряжением администрации города Владивостока от 14.11.2023 № 971-р «О делегировании права подписи Сухову А.Н.», на основании ходатайства Краевого государственного унитарного предприятия «Приморский водоканал» об установлении публичных сервитутов в целях строительства и эксплуатации сетей водоотведения администрация города Владивостока

**п о с т а н о в л я е т:**

1. Установить публичные сервитуты в интересах Краевого государственного унитарного предприятия «Приморский водоканал» (ИНН 2503022413, ОГРН 1042501100267) (далее – публичные сервитуты) в соответствии с приложением № 1 в отношении:

1.1 части земельного участка с кадастровым номером 25:28:050027:1598 площадью 20 кв. м, адрес: местоположение установлено относительно ориентира, расположенного в границах участка. Ориентир здание - административно-приемный корпус (лит.А). Почтовый адрес ориентира: Приморский край, г. Владивосток, ул. Главная, 31;

1.2 земель, государственная собственность на которые не разграничена, площадью 501 кв. м, в границах кадастрового квартала 25:28:050027, расположенного в районе ул. Главная.

2. Публичные сервитуты устанавливаются в целях строительства и эксплуатации сети водоотведения, необходимой для подключения (технологического присоединения) объекта: «Жилой комплекс «Клубный» в районе ул. Главная, 31 в г. Владивостоке» к сетям инженерно-технического обеспечения.

3. Публичные сервитуты устанавливаются сроком на 10 лет.

4. Плата за публичный сервитут в отношении земель, указанных в подпункте 1.2 пункта 1 настоящего постановления, вносится владельцем публичных сервитутов (Краевое государственное унитарное предприятие «Приморский водоканал») единовременным платежом не позднее шести месяцев со дня вступления в силу настоящего постановления.

Плата за публичный сервитут в отношении земель, указанных в подпункте 1.2 пункта 1 настоящего постановления, перечисляется на счет УФК по Приморскому краю (Управление муниципальной собственности г. Владивостока), ИНН 2536097608, КПП 254001001, единый казначейский счет: 401 02 810 545 370 000 012, казначейский счет: 03 10 064 300 000 001 2000, Дальневосточное ГУ банка России/УФК по Приморскому краю г. Владивосток, БИК 010507002, ОКТМО 05701000, код бюджетной классификации (КБК) 966 1 11 05410 04 0000 120 «Плата за публичный сервитут, предусмотренная решением уполномоченного органа об установлении публичного сервитута в отношении земельного участка, государственная собственность на который не разграничена, который расположен в границах городских округов и не предоставлен гражданам или юридическим лицам» согласно расчету размера платы за публичный сервитут в отношении земель, указанных в подпункте 1.2 пункта 1 настоящего постановления (приложение № 2).

В случае нарушения срока платы за публичный сервитут, предусмотренного настоящим пунктом, владелец публичных сервитутов несет ответственность в соответствии с действующим законодательством.

5. Публичный сервитут в отношении земельного участка, указанного в подпункте 1.1 пункта 1 настоящего постановления, является безвозмездным в соответствии с подпунктом 3 пункта 6 статьи 39.46 Земельного кодекса Российской Федерации.

6. Использование земельного участка и земель, указанных в пункте 1 настоящего постановления, и (или) расположенного на них объекта недвижимого имущества в соответствии с их разрешенным использованием будет невозможно или существенно затруднено в связи с осуществлением публичных сервитутов в течение 1 месяца.

7. В отношении земель, указанных в подпункте 1.2 пункта 1 настоящего постановления, установить свободный график проведения работ при осуществлении деятельности, для обеспечения которой устанавливаются публичные сервитуты.

8. Владелец публичных сервитутов (Краевое государственное унитарное предприятие «Приморский водоканал») обязан привести земельный участок и земли, указанные в пункте 1 настоящего постановления, в состояние, пригодное для использования в соответствии с видами разрешенного использования, в сроки, предусмотренные пунктом 8 статьи 39.50 Земельного кодекса Российской Федерации.

9. Управлению муниципальной собственности г. Владивостока (Стульнова Н.А.):

9.1 обеспечить внесение сведений о границах публичных сервитутов в реестр границ Единого государственного реестра недвижимости в соответствии с действующим законодательством Российской Федерации;

9.2 в течение пяти рабочих дней со дня принятия настоящего постановления направить копию данного постановления по почтовым адресам:

9.2.1 владельца публичных сервитутов - 690088, Приморский край, г. Владивосток, ул. Некрасовская, д. 122 (Краевое государственное унитарное предприятие «Приморский водоканал»);

9.2.2 в орган, осуществляющий государственный кадастровый учет и государственную регистрацию прав, - 690063, Приморский край, г. Владивосток, ул. Приморская, д. 2 (филиал ППК «Роскадастр» по Приморскому краю).

10. Управлению по работе со СМИ администрации города Владивостока (Козлова В.В.) в течение пяти рабочих дней со дня принятия настоящего постановления опубликовать данное постановление в официальных средствах массовой информации и разместить в информационно-телекоммуникационной сети Интернет на официальном сайте администрации города Владивостока [www.vlc.ru](http://www.vlc.ru).

11. Настоящее постановление вступает в силу со дня его официального опубликования.

12. Контроль исполнения настоящего постановления оставляю за собой.

*Заместитель главы администрации А.Н. Сухов*

**Административно-территориальным управлением Первореченского района администрации города Владивостока 28.08.2024 составлены уведомления об освобождении самовольно занятых земельных участков по адресу:**

В районе ул. Иртышская, д. 34а:

- гараж металлический около 18 кв. м;

В районе ул. Неманская, д. 19:

- опора железобетонная около 7 п. м.

**АДМИНИСТРАЦИЯ ГОРОДА ВЛАДИВОСТОКА  
ПОСТАНОВЛЕНИЕ**

**30.08.2024 г. Владивосток № 2378**

**Об утверждении Порядка ведения реестра расходных обязательств  
Владивостокского городского округа**

В соответствии с Бюджетным кодексом Российской Федерации, Федеральным законом от 06.10.2003 № 131-ФЗ «Об общих принципах организации местного самоуправления в Российской Федерации», Уставом города Владивостока администрация города Владивостока

п о с т а н о в л я е т:

1. Утвердить Порядок ведения реестра расходных обязательств Владивостокского городского округа (приложение).

2. Признать утратившим силу постановление администрации города Владивостока от 29.05.2014 № 6150 «О внесении изменений в постановление главы города Владивостока от 14.04.2009 № 343 «О Порядке ведения реестра расходных обязательств Владивостокского городского округа».

3. Управлению по работе со СМИ администрации города Владивостока (Козлова В.В.) опубликовать настоящее постановление в официальных средствах массовой информации и разместить на официальном сайте администрации города Владивостока [www.vlc.ru](http://www.vlc.ru).

4. Настоящее постановление вступает в силу с 01.09.2024.

5. Контроль за исполнением настоящего постановления возложить на первого заместителя главы администрации Дмитриенко С.М.

*Глава города К.В. Шестаков*

**ГЛАВА ГОРОДА ВЛАДИВОСТОКА  
ПОСТАНОВЛЕНИЕ**

**30.08.2024 г. Владивосток № 2380**

**О признании утратившими силу отдельных постановлений  
главы города Владивостока**

В соответствии с Бюджетным кодексом Российской Федерации, Федеральным законом от 06.10.2003 № 131-ФЗ «Об общих принципах организации местного самоуправления в Российской Федерации», Уставом города Владивостока, в связи с изменением законодательства Российской Федерации

п о с т а н о в л я ю:

1. Признать утратившими силу следующие постановления главы города Владивостока:

от 14.04.2009 № 343 «О Порядке ведения реестра расходных обязательств Владивостокского городского округа»;

от 29.07.2010 № 884 «О внесении изменений в постановление главы города Владивостока от 14.04.2009 № 343 «О Порядке ведения реестра расходных обязательств Владивостокского городского округа»;

от 04.05.2016 № 1337 «О внесении изменений в постановление главы города Владивостока от 14.04.2009 № 343 «О Порядке ведения реестра расходных обязательств Владивостокского городского округа»;

от 12.07.2019 № 2644 «О внесении изменений в постановление главы города Владивостока от 14.04.2009 № 343 «О Порядке ведения реестра расходных обязательств Владивостокского городского округа»;

от 21.07.2020 № 2683 «О внесении изменений в постановление главы города Владивостока от 14.04.2009 № 343 «О Порядке ведения реестра расходных обязательств Владивостокского городского округа».

2. Управлению по работе со СМИ администрации города Владивостока (Козлова В.В.) опубликовать настоящее постановление в официальных средствах массовой информации и разместить на официальном сайте администрации города Владивостока [www.vlc.ru](http://www.vlc.ru).

3. Настоящее постановление вступает в силу с 01.09.2024.

4. Контроль за исполнением настоящего постановления возложить на первого заместителя главы администрации Дмитриенко С.М.

*Глава города К.В. Шестаков*

**ГЛАВА ГОРОДА ВЛАДИВОСТОКА  
ПОСТАНОВЛЕНИЕ**

**30.08.2024 г. Владивосток № 2375**

**О проведении общественного обсуждения по схеме расположения земельного участка на кадастровом плане территории, на котором расположены многоквартирный дом и иные входящие в состав такого дома объекты недвижимого имущества, по адресу: Приморский край, г. Владивосток, ул. Софьи Перовской, д. 1**

Руководствуясь Градостроительным кодексом Российской Федерации, Земельным кодексом Российской Федерации, Федеральным законом от 06.10.2003 № 131-ФЗ «Об общих принципах организации местного самоуправления в Российской Федерации», постановлением Администрации Приморского края от 25.08.2015 № 303-па «Об утверждении Порядка организации и проведения общественных обсуждений или публичных слушаний по во-

просам градостроительной деятельности на территориях Владивостокского, Артемовского городских округов, Надеждинского муниципального района Приморского края, Шкотовского муниципального округа Приморского края», Уставом города Владивостока,

п о с т а н о в л я ю:

1. Провести по инициативе главы города Владивостока общественное обсуждение по схеме расположения земельного участка на кадастровом плане территории, на котором расположены многоквартирный дом и иные входящие в состав такого дома объекты недвижимого имущества, по адресу: Приморский край, г. Владивосток, ул. Софьи Перовской, д. 1 (далее – общественное обсуждение).

2. Проект, выносимый на общественное обсуждение, - проект схемы расположения земельного участка на кадастровом плане территории, на котором расположены многоквартирный дом и иные входящие в состав такого дома объекты недвижимого имущества, по адресу: Приморский край, г. Владивосток, ул. Софьи Перовской, д. 1

3. Уполномоченный на проведение общественного обсуждения орган местного самоуправления - администрация города Владивостока в лице управления градостроительства администрации города Владивостока.

4. Управлению градостроительства администрации города Владивостока (Вялкова В.А.) организовать:

4.1 опубликование оповещения о начале общественного обсуждения;

4.2 размещение проекта, подлежащего рассмотрению на общественном обсуждении, и информационных материалов к нему на официальном сайте администрации города Владивостока в сети Интернет [www.vlc.ru](http://www.vlc.ru);

4.3 проведение экспозиции проекта, подлежащего рассмотрению на общественном обсуждении;

4.4 подготовку и оформление протокола общественного обсуждения, и направление инициатору общественного обсуждения;

4.5 подготовку и опубликование заключения о результатах общественного обсуждения и направление инициатору общественного обсуждения;

4.6 направление заверенных копий заключения о результатах общественного обсуждения и протокола общественного обсуждения инициатору общественного обсуждения.

5. Срок проведения общественного обсуждения исчисляется со дня оповещения о начале проведения общественного обсуждения до дня опубликования заключения о результатах общественного обсуждения и составляет 22 дня.

6. Управлению по работе со СМИ администрации города Владивостока (Козлова В.В.) опубликовать настоящее постановление в официальных средствах массовой информации и разместить на официальном сайте администрации города Владивостока [www.vlc.ru](http://www.vlc.ru) в разделе «Общественное обсуждение».

7. Настоящее постановление вступает в силу со дня его подписания.

8. Контроль исполнения настоящего постановления возложить на заместителя главы администрации Сухова А.Н.

*Глава города К.В. Шестаков*

**ГЛАВА ГОРОДА ВЛАДИВОСТОКА  
ПОСТАНОВЛЕНИЕ**

**30.08.2024 г. Владивосток № 2376**

**О проведении общественного обсуждения по проекту планировки территории и проекту межевания территории в районе ул. Героев Хасана, 7 в городе Владивостоке**

Руководствуясь Градостроительным кодексом Российской Федерации, Федеральным законом от 06.10.2003 № 131-ФЗ «Об общих принципах организации местного самоуправления в Российской Федерации», Федеральным законом от 13.07.2015 № 212-ФЗ «О свободном порте Владивосток», постановлением Администрации Приморского края от 25.08.2015 № 303-па «Об утверждении Порядка организации и проведения общественных обсуждений или публичных слушаний по вопросам градостроительной деятельности на территориях Владивостокского, Артемовского городских округов, Надеждинского муниципального района Приморского края, Шкотовского муниципального округа Приморского края», Уставом города Владивостока, постановлением Администрации города Владивостока от 15.10.2019 № 3643 «О подготовке документации по планировке территории в части разработки проекта планировки территории и проекта межевания территории в районе ул. Героев Хасана, 7 в городе Владивостоке»,

п о с т а н о в л я ю:

1. Провести по инициативе главы города Владивостока общественное обсуждение по проекту планировки территории и проекту межевания территории в районе ул. Героев Хасана, 7 в городе Владивостоке.

2. Проект, выносимый на общественное обсуждение, - проект планировки территории и проект межевания территории в районе ул. Героев Хасана, 7 в городе Владивостоке

3. Уполномоченный на проведение общественного обсуждения орган местного самоуправления - администрация города Владивостока в лице управления градостроительства администрации города Владивостока.

4. Управлению градостроительства администрации города Владивостока (Вялкова В.А.) организовать:

4.1 опубликование оповещения о начале общественного обсуждения;

4.2 размещение проекта, подлежащего рассмотрению на общественном обсуждении, и информационных материалов к нему на официальном сайте администрации города Владивостока в сети Интернет [www.vlc.ru](http://www.vlc.ru);

4.3 проведение экспозиции проекта, подлежащего рассмотрению на общественном обсуждении;

4.4 подготовку и оформление протокола общественного обсуждения,

# С НОВЫМ УЧЕБНЫМ ГОДОМ!

Владивосток встретил начало нового учебного года масштабным и уникальным Днем знаний и игр

**Последний день лета в городе у моря прошел особенно жарко. И дело не только в том, что ярко светило солнце. Тепло было от эмоций, переполнявших детей и взрослых, от радости и улыбок!**

31 августа в центре молодежной столицы развернулись тематические площадки, проходили спортивные соревнования и мастер-классы, а вечером на центральной площади состоялся большой концерт. Праздник, посвященный началу нового учебного года, посетили более 30 тысяч человек. Его хедлайнером стала популярная певица Mary Gu.

**Давайте вспомним, как это было!**



## «ЗАБЕГ ПЕРВЫХ»

Официальное открытие дня было запланировано на полдень, однако первые события начались раньше. В частности, в 11:00 на Корабельной набережной (от памятника подводной лодке С-56) стартовала традиционная детская спортивная активность – «Забег Первых».

Ребята в возрасте от 6 до 11 лет преодолевали дистанцию в 500 метров. В целях безопасности забег проходил волнами: сначала к финишу устремились самые маленькие спортсмены, потом настала очередь ребят постарше. Родители поддерживали детей, искренне болели за них с пешеходной зоны. Если кто-то из детей выбивался из сил, мамы и папы добежали остаток пути вместе с ними.

«Было очень сложно, но я справилась. Сама, мне никто не помогал. Мне понравилось, в следующем году хочу поучаствовать снова», – поделилась маленькая Арина, одна из участниц забега, уплетая мороженое. Кстати об этом: на финише юных спортсменов ждали сладкие подарки и памятная медаль. Победителей и проигравших не было – приз за старания и стойкость заслужили все!

Всего в этой части программы участвовали две тысячи ребят. Среди них были не только младшеклассники, но и дошколята!

## ОТ VR ДО ОТЖИМАНИЙ НА СКОРОСТЬ

С 12:00 начали работу и другие площадки праздника. На площади Борцов Революции проходил целый ряд активностей и развлечений: были зоны, посвященные спорту, играм (от настольных до компьютерных), первой медицинской помощи, знаниям школьной программы и другим.

Так, например, для любителей киберразвлечений организовали шатер, где можно было поиграть в приставку или классический игровой автомат. Также не-



31 августа в центре молодежной столицы развернулись тематические площадки, проходили спортивные соревнования и мастер-классы, а вечером на центральной площади состоялся большой концерт. Праздник, посвященный началу нового учебного года, посетили более 30 тысяч человек. Его хедлайнером стала популярная певица Mary Gu



подалеку работала площадка VR, посетители которой погружались в виртуальную реальность с помощью специальных очков и контроллера.

Чуть поодаль – мини-поля для мини-гольфа. Сыграть мог любой желающий. Рядом – пространство со спортивными снарядами, где гости Дня знаний проверяли свою физическую подготовку, сдавая нормы ГТО. А если пройти ближе к храму, то можно было найти зону патриотического воспитания. Опытные наставники учили детей разбирать и собирать автомат, оказывать первую помощь. Также гости всех возрастов могли доказать свою меткость в тире.

На площадке настольных игр можно было весело провести время, соревнуясь в лото, дженге и т. д.

И все это – под звуки голосов и музыкальных инструментов талантливых исполнителей Владивостока.

Еще одним запоминающимся событием стало школьное дефиле, участие в котором приняли ребята со всех школ города. Девчонки и мальчишки показывали восторженным зрителям, какой разной может быть ученическая форма; какими непохожими друг на друга и интересны-





ми бывают обычные, казалось бы, блузки, жилетки и пиджаки. Общее число участников шествия – 400 человек.

### ПОДДЕРЖИТЕ МАЛЫЙ БИЗНЕС!

Еще одной локацией Дня знаний оказалась площадка на Светланской: участок улицы от Музея Арсеньева до гостиницы «Версаль» (на время праздника эта зона стала пешеходной). Здесь работала малая сцена, где также можно было послушать выступления талантливых артистов Владивостока, принимали гостей секции фестиваля «Арсеньев WEEK – 2024», проходили мастер-классы.

Помимо того, вдоль улицы расположились шатры школьной ярмарки, где юные предприниматели продавали свои поделки. Среди товаров – вязаные игрушки, картины, фенечки, расписные ракушки, посуда, домашняя выпечка и многие другие изделия.

«Классная руководительница предложила нам поучаствовать в ярмарке. Меня заинтересовала такая возможность, я согласилась. Мне нравится рукоделие, но я еще не участвовала в мероприятиях такого плана. Было очень интересно придумывать какие-то особые дизайны игрушек для ярмарки», – рассказывает Анастасия, ученица 8-го «Б» класса Гимназии № 1. На их с одноклассницей столике расположились киты, слоники, кролики и другие милые зверушки из пряжи. Кстати, очень красивые! По виду и не скажешь, что делал ребенок, – как будто игрушки создала рука мастера с многолетним опытом!

«Настроение прекрасное! Очень хочется продать все», – дополнила ее подруга, София.

### ПЕВИЦА, КОТОРУЮ ЖДАЛИ ВСЕ

Кажется, мы прошли по всем точкам активных событий... но давайте вернемся к центральной площади. Ведь с наступлением вечера веселье приобрело там большой размах!

С 20:00 началась вечерняя часть концертной программы. Хедлайнером стала Mary Gu – известная среди российской молодежи исполнительница и блогер.



«Перед предстоящим учебным годом мы хотим подарить вам еще один счастливый летний день. Поэтому сегодня организовали такой большой фестиваль, который планируется с каждым годом делать только лучше. Он предусматривает спортивные, творческие, научные площадки. Верю в школьников Владивостока. Впереди у вас будет еще много больших побед»

Ее выступление приковало взгляды сотен людей. Парни и девушки подпевали любимым хитам, танцевали в ритме самых эмоциональных песен, делали многочисленные фото и видео. Самым активным участникам праздника, к слову, удалось попасть в фан-зону – пространство акурат рядом со сценой.

К слову, в следующем году администрация Владивостока обещает подготовить еще более насыщенную программу торжества.

«Перед предстоящим учебным годом мы хотим подарить вам еще один счастливый летний день. Поэтому сегодня организовали такой большой фестиваль, который планируется с каждым годом делать только лучше. Он предусматривает спортивные, творческие, научные пло-

щадки. Верю в школьников Владивостока. Впереди у вас будет еще много больших побед», – сказал Константин Шестаков с главной сцены Дня знаний.

Говоря о победах, глава города также наградил медалями и денежными сертификатами владивостокских призеров 8-х Международных игр «Дети Азии». Третьи места заняли Игнат Ендовицкий в борьбе кураш, Валерий Супрунок в боксе, Даниил Шадрин в кикбоксинге. Серебряные медали получили Ольга Чипашвили в легкой атлетике, Варвара Михайлюк в командном турнире по игре в го и Лев Кравченко, занимающийся плаванием. Лев Кукушкин завоевал три медали – одну золотую и две бронзовых в дисциплинах легкой атлетки.

Анастасия КЛЕЩИК

Фото: Алексей ВОРОНИН и телеграм-канал «Владивосток. Молодёжная столица»



и направление инициатору общественного обсуждения;  
4.5 подготовку и опубликование заключения о результатах общественного обсуждения и направление инициатору общественного обсуждения;  
4.6 направление заверенных копий заключения о результатах общественного обсуждения и протокола общественного обсуждения инициатору общественного обсуждения.

5. Срок проведения общественного обсуждения исчисляется со дня оповещения о начале проведения общественного обсуждения до дня опубликования заключения о результатах общественного обсуждения и составляет 22 дня.

6. Управлению по работе со СМИ администрации города Владивостока (Козлова В.В.) опубликовать настоящее постановление в официальных средствах массовой информации и разместить на официальном сайте администрации города Владивостока [www.vlc.ru](http://www.vlc.ru) в разделе «Общественное обсуждение».

7. Настоящее постановление вступает в силу со дня его подписания.

8. Контроль исполнения настоящего постановления возложить на заместителя главы администрации Сухова А.Н.

*Глава города К.В. Шестаков*

**АДМИНИСТРАЦИЯ ГОРОДА ВЛАДИВОСТОКА  
ПОСТАНОВЛЕНИЕ**

**30.08.2024 г. Владивосток № 2377**

**Об изменении существенных условий муниципального контракта от 13.08.2024 № 903/03-23/24, заключенного между администрацией города Владивостока и ООО «ТЕХНО ТЕРРА» на оказание услуг по осуществлению строительного контроля по объекту «Распределительный газопровод от ГРП «Пригород-1» для газоснабжения муниципальной котельной № 61, расположенной по адресу: г. Владивосток, ул. 2-я Шоссейная, в районе д.1а. 1-й этап строительства»**

В соответствии с Федеральным законом от 06.10.2003 № 131-ФЗ «Об общих принципах организации местного самоуправления в Российской Федерации», Федеральным законом от 05.04.2013 № 44-ФЗ «О контрактной системе в сфере закупок товаров, работ, услуг для обеспечения государственных и муниципальных нужд», Уставом города Владивостока администрация города Владивостока

п о с т а н о в л я е т:

1. Изменить существенные условия муниципального контракта от 13.08.2024 № 903/03-23/24, заключенного между администрацией города Владивостока и ООО «ТЕХНО ТЕРРА» на оказание услуг по осуществлению строительного контроля по объекту «Распределительный газопровод от ГРП «Пригород-1» для газоснабжения муниципальной котельной № 61, расположенной по адресу: г. Владивосток, ул. 2-я Шоссейная, в районе д. 1а. 1-й этап строительства» (далее – муниципальный контракт): установить:

- срок оказания услуг по муниципальному контракту: по 1 этапу с даты заключения контракта до 09.11.2024, по 2 этапу с 10.11.2024 до 06.12.2024;
- срок исполнения этапов: по 1 этапу с даты заключения контракта до 29.11.2024, по 2 этапу с 10.11.2024 до 29.12.2024.

2. Управлению по вопросам ТЭК администрации города Владивостока (Ткачев С.С.) внести изменения в муниципальный контракт в соответствии с пунктом 1 настоящего постановления путем подписания дополнительного соглашения между администрацией города Владивостока и ООО «ТЕХНО ТЕРРА».

3. Управлению по работе со СМИ администрации города Владивостока (Козлова В.В.) опубликовать настоящее постановление в официальных средствах массовой информации и разместить на официальном сайте администрации города Владивостока [www.vlc.ru](http://www.vlc.ru).

4. Настоящее постановление вступает в силу со дня его принятия.

5. Контроль исполнения настоящего постановления возложить на заместителя главы администрации Фищука Т.Г.

*Глава города К.В. Шестаков*

**АДМИНИСТРАЦИЯ ГОРОДА ВЛАДИВОСТОКА  
ПОСТАНОВЛЕНИЕ**

**30.08.2024 г. Владивосток № 2379**

**О внесении изменений в постановление администрации города Владивостока от 07.10.2022 № 2407 «Об утверждении реестров организаций, предназначенных для развертывания пунктов временного размещения пострадавшего населения города Владивостока, эвакуируемого (отселяемого) при угрозе и возникновении чрезвычайных ситуаций природного и техногенного характера»**

В соответствии с Федеральным законом от 21.12.1994 № 68-ФЗ «О защите населения и территорий от чрезвычайных ситуаций природного и техногенного характера», Федеральным законом от 12.02.1998 № 28-ФЗ «О гражданской обороне», Федеральным законом от 06.10.2003 № 131-ФЗ «Об общих принципах организации местного самоуправления в Российской Федерации», постановлением Правительства Российской Федерации от 30.12.2003 № 794 «О единой государственной системе предупреждения и ликвидации чрезвычайных ситуаций», письмом Министерства Российской Федерации по делам гражданской обороны, чрезвычайным ситуациям и ликвидации последствий стихийных бедствий от 06.06.2022 № 43-3300-11 «Методические рекомендации по организации первоочередного жизнеобеспечения населения в чрезвычайных ситуациях и работы пунктов временного размещения пострадавшего населения», Уставом города Владивостока, в связи с уточнением данных администрация города Владивостока

п о с т а н о в л я е т:

1. Внести в постановление администрации города Владивостока от 07.10.2022 № 2407 «Об утверждении реестров организаций, предназначенных для развертывания пунктов временного размещения пострадавшего населения города Владивостока, эвакуируемого (отселяемого) при угрозе и

возникновении чрезвычайных ситуаций природного и техногенного характера» (далее – постановление) следующие изменения:

1.1 наименование постановления изложить в следующей редакции:

«Об утверждении реестра организаций, предназначенных для развертывания пунктов временного размещения пострадавшего населения на территории города Владивостока»;

1.2 пункт 1 изложить в следующей редакции:

«1. Утвердить реестр организаций, предназначенных для развертывания пунктов временного размещения пострадавшего населения на территории города Владивостока (приложение).»;

1.3 в абзаце 1 пункта 2 слова «, эвакуируемого (отселяемого) при угрозе и возникновении чрезвычайных ситуаций природного и техногенного характера» исключить;

1.4 приложение № 1 к постановлению изложить в следующей редакции (приложение);

1.5 приложение № 2 к постановлению исключить.

2. Управлению по работе со СМИ администрации города Владивостока (Козлова В.В.) опубликовать настоящее постановление в официальных средствах массовой информации и разместить на официальном сайте администрации города Владивостока в сети Интернет [www.vlc.ru](http://www.vlc.ru).

3. Настоящее постановление вступает в силу со дня его официального опубликования.

4. Контроль за исполнением настоящего постановления возложить на заместителя главы администрации Акульшина М.И.

*Глава города К.В. Шестаков*

**ИНФОРМАЦИОННОЕ СООБЩЕНИЕ (ИЗВЕЩЕНИЕ) О ПРОВЕДЕНИИ  
ЖЕРЕБЬЁВКИ**

В соответствии с Законом Приморского края от 08.11.2011 № 837-КЗ «О бесплатном предоставлении земельных участков гражданам, имеющим трех и более детей, в Приморском крае», Порядком организации и проведения жеребьёвки в целях предоставления земельных участков гражданам, имеющим трех и более детей, в собственность бесплатно для целей индивидуального жилищного строительства, утвержденным постановлением Администрации Приморского края от 05.10.2012 № 277-па «Об утверждении Порядка организации и проведения жеребьёвки в целях предоставления земельных участков гражданам, имеющим трех и более детей, в собственность бесплатно для целей индивидуального жилищного строительства», Положением об Управлении муниципальной собственности г. Владивостока, утвержденным постановлением администрации города Владивостока от 04.08.2000 № 1439, по результатам итогов общественного обсуждения, Управление муниципальной собственности г. Владивостока организует жеребьёвку в целях предоставления земельных участков гражданам, имеющим трех и более детей, в собственность бесплатно для целей индивидуального жилищного строительства, которая будет проведена жеребьёвочной комиссией Управления муниципальной собственности г. Владивостока 22.10.2024 в 10-00 в здании администрации города Владивостока по адресу: г. Владивосток, Океанский пр., д. 20, актовое зал, 2-ой этаж.

На жеребьёвку представлены следующие земельные участки:

- земельный участок с кадастровым номером 25:28:080101:1500 площадью 1087 кв. м, местоположение: Приморский край, г. Владивосток, п. Мыс Песчаный (село Береговое), с видом разрешенного использования: для индивидуального жилищного строительства;

- земельный участок с кадастровым номером 25:28:080101:1426 площадью 1123 кв. м, местоположение: Приморский край, г. Владивосток, п. Мыс Песчаный (село Береговое), с видом разрешенного использования: для индивидуального жилищного строительства;

- земельный участок с кадастровым номером 25:28:080101:1466 площадью 1468 кв. м, местоположение: Приморский край, г. Владивосток, п. Мыс Песчаный (село Береговое), с видом разрешенного использования: для индивидуального жилищного строительства;

- земельный участок с кадастровым номером 25:28:080101:1476 площадью 983 кв. м, местоположение: Российская Федерация, Приморский край, г. Владивосток, п. Мыс Песчаный (село Береговое), с видом разрешенного использования: для индивидуального жилищного строительства;

- земельный участок с кадастровым номером 25:28:080101:1396 площадью 1027 кв. м, местоположение: Российская Федерация, Приморский край, г. Владивосток, п. Мыс Песчаный (село Береговое), в районе ул. Школьная, с видом разрешенного использования: для индивидуального жилищного строительства;

- земельный участок с кадастровым номером 25:28:080101:1545 площадью 1170 кв. м, местоположение: Российская Федерация, Приморский край, г. Владивосток, п. Мыс Песчаный (село Береговое), в районе ул. Школьная, с видом разрешенного использования: для индивидуального жилищного строительства;

- земельный участок с кадастровым номером 25:28:080101:1541 площадью 1096 кв. м, местоположение: Российская Федерация, Приморский край, г. Владивосток, п. Мыс Песчаный (село Береговое), в районе ул. Школьная, с видом разрешенного использования: для индивидуального жилищного строительства;

- земельный участок с кадастровым номером 25:28:080101:1495 площадью 1200 кв. м, местоположение: Российская Федерация, Приморский край, г. Владивосток, с. Береговое, в районе ул. Школьная, с видом разрешенного использования: для индивидуального жилищного строительства;

- земельный участок с кадастровым номером 25:28:080101:1535 площадью 1156 кв. м, местоположение: Российская Федерация, Приморский край, г. Владивосток, п. Мыс Песчаный (село Береговое), в районе ул.

Школьная, с видом разрешенного использования: для индивидуального жилищного строительства;

- земельный участок с кадастровым номером 25:28:080101:1555 площадью 1092 кв. м, местоположение: Российская Федерация, Приморский край, г. Владивосток, с. Береговое, в районе ул. Школьная, с видом разрешенного использования: для индивидуального жилищного строительства;

- земельный участок с кадастровым номером 25:28:080101:1551 площадью 781 кв. м, местоположение: Российская Федерация, Приморский край, г. Владивосток, с. Береговое, в районе ул. Школьная, с видом разрешенного использования: для индивидуального жилищного строительства;

- земельный участок с кадастровым номером 25:28:080101:1475 площадью 1097 кв. м, местоположение: Российская Федерация, Приморский край, г. Владивосток, с. Береговое, в районе ул. Школьная, с видом разрешенного использования: для индивидуального жилищного строительства;

- земельный участок с кадастровым номером 25:28:080101:1400 площадью 1027 кв. м, местоположение: Российская Федерация, Приморский край, г. Владивосток, п. Мыс Песчаный (село Береговое), в районе ул. Школьная, с видом разрешенного использования: для индивидуального жилищного строительства;

- земельный участок с кадастровым номером 25:28:080101:1425 площадью 932 кв. м, местоположение: Российская Федерация, Приморский край, г. Владивосток, п. Мыс Песчаный (село Береговое), в районе ул. Школьная, с видом разрешенного использования: для индивидуального жилищного строительства;

- земельный участок с кадастровым номером 25:28:080101:1473 площадью 787 кв. м, местоположение: Российская Федерация, Приморский край, г. Владивосток, п. Мыс Песчаный (село Береговое), в районе ул. Школьная, с видом разрешенного использования: для индивидуального жилищного строительства;

- земельный участок с кадастровым номером 25:28:080101:1508 площадью 1176 кв. м, местоположение: Российская Федерация, Приморский край, г. Владивосток, п. Мыс Песчаный (село Береговое), в районе ул. Школьная, с видом разрешенного использования: для индивидуального жилищного строительства;

- земельный участок с кадастровым номером 25:28:080101:1469 площадью 797 кв. м, местоположение: Российская Федерация, Приморский край, г. Владивосток, п. Мыс Песчаный (село Береговое), в районе ул. Школьная, с видом разрешенного использования: для индивидуального жилищного строительства;

- земельный участок с кадастровым номером 25:28:050088:1151 площадью 1000 кв. м, местоположение: Российская Федерация, Приморский край, г. Владивосток, в районе ул. Артековская, д. 2, с видом разрешенного использования: для индивидуального жилищного строительства;

- земельный участок с кадастровым номером 25:28:050088:1154 площадью 1000 кв. м, местоположение: Российская Федерация, Приморский край, г. Владивосток, в районе ул. Артековская, д. 2, с видом разрешенного использования: для индивидуального жилищного строительства;

- земельный участок с кадастровым номером 25:28:050088:1155 площадью 1000 кв. м, местоположение: Российская Федерация, Приморский край, г. Владивосток, в районе ул. Артековская, д. 2, с видом разрешенного использования: для индивидуального жилищного строительства;

- земельный участок с кадастровым номером 25:28:050088:1156 площадью 1000 кв. м, местоположение: Российская Федерация, Приморский край, г. Владивосток, в районе ул. Артековская, д. 2, с видом разрешенного использования: для индивидуального жилищного строительства;

- земельный участок с кадастровым номером 25:28:050088:1158 площадью 1000 кв. м, местоположение: Российская Федерация, Приморский край, г. Владивосток, в районе ул. Артековская, д. 2, с видом разрешенного использования: для индивидуального жилищного строительства;

- земельный участок с кадастровым номером 25:28:050088:1160 площадью 1000 кв. м, местоположение: Российская Федерация, Приморский край, г. Владивосток, в районе ул. Артековская, д. 2, с видом разрешенного использования: для индивидуального жилищного строительства;

- земельный участок с кадастровым номером 25:28:050088:1161 площадью 1000 кв. м, местоположение: Российская Федерация, Приморский край, г. Владивосток, в районе ул. Артековская, д. 2, с видом разрешенного использования: для индивидуального жилищного строительства;

- земельный участок с кадастровым номером 25:28:050088:1162 площадью 1000 кв. м, местоположение: Российская Федерация, Приморский край, г. Владивосток, в районе ул. Артековская, д. 2, с видом разрешенного использования: для индивидуального жилищного строительства;

- земельный участок с кадастровым номером 25:28:050088:1165 площадью 1055 кв. м, местоположение: Российская Федерация, Приморский край, г. Владивосток, в районе ул. Артековская, д. 2, с видом разрешенного использования: для индивидуального жилищного строительства;

- земельный участок с кадастровым номером 25:28:050088:1167 площадью 1000 кв. м, местоположение: Российская Федерация, Приморский край, г. Владивосток, в районе ул. Артековская, д. 2, с видом разрешенного использования: для индивидуального жилищного строительства.

На жеребьевку приглашаются граждане, включенные в реестр граждан, подавших заявления о предоставлении земельного участка, с присвоенными реестровыми номерами 2881 – 2900, 2865 – 2867, 2871, 2874, 2879.

Также приглашаем принять участие в работе жеребьевочной комиссии при проведении жеребьевки в качестве наблюдателей представителей общественных организаций и средств массовой информации.

## АДМИНИСТРАЦИЯ ГОРОДА ВЛАДИВОСТОКА

### ПОСТАНОВЛЕНИЕ 15.08.2024 г. Владивосток № 2175

#### О внесении изменений в постановление администрации города Владивостока от 27.06.2024 № 1669 «Об утверждении Порядка формирования и финансового обеспечения выполнения муниципального задания на оказание муниципальных услуг (выполнение работ) в отношении муниципальных учреждений города Владивостока»

В соответствии с Бюджетным кодексом Российской Федерации, Федеральным законом от 06.10.2003 № 131-ФЗ «Об общих принципах организации местного самоуправления в Российской Федерации», Уставом города Владивостока, распоряжением администрации города Владивостока от 05.07.2024 № 2875-рл «О возложении обязанностей на Стоценко К.А.», для усиления контроля за исполнением муниципальными учреждениями города Владивостока муниципальных заданий в целях повышения качества управления бюджетным процессом во Владивостокском городском округе администрация города Владивостока

п о с т а н о в л я е т:

1. Внести в приложение к постановлению администрации города Владивостока от 27.06.2024 № 1669 «Об утверждении Порядка формирования и финансового обеспечения выполнения муниципального задания на оказание муниципальных услуг (выполнение работ) в отношении муниципальных учреждений города Владивостока» следующие изменения: пункт 5.6 раздела 5 дополнить абзацем следующего содержания:

«За нарушение муниципальными учреждениями условий выполнения муниципального задания Учредитель применяет к ним количественно измеримые финансовые санкции (штрафы) в размере 0,1 % от 1/12 годового объема субсидии на финансовое обеспечение выполнения муниципального задания на оказание муниципальных услуг (выполнение работ)».

2. Управлению по работе со СМИ администрации города Владивостока (Козлова В.В.) опубликовать настоящее постановление в официальных средствах массовой информации и разместить на официальном сайте администрации города Владивостока [www.vlc.ru](http://www.vlc.ru).

3. Настоящее постановление вступает в силу со дня его подписания.

4. Контроль исполнения настоящего постановления возложить на первого заместителя главы администрации Дмитриенко С.М.

*И.о. главы города К.А. Стоценко*

## АДМИНИСТРАЦИЯ ГОРОДА ВЛАДИВОСТОКА

### ПОСТАНОВЛЕНИЕ

15.08.2024 г. Владивосток № 2177

#### О внесении изменений в постановление администрации города Владивостока от 08.02.2024 № 291 «О расходовании субсидий из краевого бюджета бюджетам муниципальных образований Приморского края на реализацию проектов инициативного бюджетирования по направлению «Твой проект» и «Молодежный бюджет» в 2024 году»

В соответствии с Бюджетным кодексом Российской Федерации, Федеральным законом от 06.10.2003 № 131-ФЗ «Об общих принципах организации местного самоуправления в Российской Федерации», постановлением Правительства Приморского края от 25.09.2020 № 841-пп «Об отдельных вопросах реализации в Приморском крае проектов инициативного бюджетирования по направлению «Молодежный бюджет», постановлением Администрации Приморского края от 19.12.2019 № 860-па «Об утверждении государственной программы Приморского края «Экономическое развитие и инновационная экономика Приморского края», Уставом города Владивостока, распоряжением администрации города Владивостока от 05.07.2024 № 2875-рл «О возложении обязанностей на Стоценко К.А.», в целях уточнения объема финансирования по расходованию субсидии администрация города Владивостока

п о с т а н о в л я е т:

1. Внести в постановление администрации города Владивостока от 08.02.2024 № 291 «О расходовании субсидий из краевого бюджета бюджетам муниципальных образований Приморского края на реализацию проектов инициативного бюджетирования по направлению «Твой проект» и «Молодежный бюджет» в 2024 году» следующие изменения: абзац 2 пункта 2 изложить в следующей редакции:

«- Управление по работе с муниципальными учреждениями образования администрации города Владивостока – в размере 11 082 148 (одиннадцать миллионов восемьдесят две тысячи сто сорок восемь) рублей 85 копеек».

2. Управлению по работе со СМИ администрации города Владивостока (Козлова В.В.) опубликовать настоящее постановление в официальных средствах массовой информации и разместить на официальном сайте администрации города Владивостока в сети Интернет [www.vlc.ru](http://www.vlc.ru).

3. Настоящее постановление вступает в силу со дня его подписания.

4. Контроль исполнения настоящего постановления возложить на первого заместителя главы администрации Дмитриенко С.М.

*И.о. главы города К.А. Стоценко*

## АДМИНИСТРАЦИЯ ГОРОДА ВЛАДИВОСТОКА

### ПОСТАНОВЛЕНИЕ

02.09.2024 г. Владивосток № 2387

#### О внесении изменений в постановление администрации города Владивостока от 03.07.2024 № 1734 «Об осуществлении движения тяжеловесных и (или) крупногабаритных транспортных средств, транспортных средств, осуществляющих перевозки опасных грузов, транспортных средств, перевозящих осужденных и лиц, содержащихся

**под стражей, на территории города Владивостока в период подготовки и проведения Восточного экономического форума в 2024 году»**

В соответствии с Федеральным законом от 10.12.1995 № 196-ФЗ «О безопасности дорожного движения», Федеральным законом от 06.10.2003 № 131-ФЗ «Об общих принципах организации местного самоуправления в Российской Федерации», Федеральным законом от 08.11.2007 № 257-ФЗ «Об автомобильных дорогах и о дорожной деятельности в Российской Федерации и о внесении изменений в отдельные законодательные акты Российской Федерации», Уставом города Владивостока, в связи с оптимизацией дорожного движения в период проведения на территории города Владивостока Восточного экономического форума, учитывая протокол заседания Оперативного штаба, администрация города Владивостока

п о с т а н о в л я е т:

1. Внести в постановление администрации города Владивостока от 03.07.2024 № 1734 «Об осуществлении движения тяжеловесных и (или) крупногабаритных транспортных средств, осуществляющих перевозки опасных грузов, транспортных средств, перевозящих осужденных и лиц, содержащихся под стражей, на территории города Владивостока в период подготовки и проведения Восточного экономического форума в 2024 году» следующие изменения: в подпункте 1.2 пункта 1 слова «с 07 часов 00 минут до 24 часов 00 минут с 01.09.2024 по 06.09.2024» заменить словами «с 07 часов 00 минут 01.09.2024 до 24 часов 00 минут 06.09.2024».

2. Управлению по работе со СМИ администрации города Владивостока (Козлова В.В.) опубликовать настоящее постановление в официальных средствах массовой информации и разместить на официальном сайте администрации города Владивостока в сети Интернет [www.vlc.ru](http://www.vlc.ru).

3. Настоящее постановление вступает в силу со дня его подписания.

4. Контроль исполнения настоящего постановления возложить на заместителя главы администрации - начальника управления дорог администрации города Владивостока Долгого Д.С.

*Глава города К.В. Шестаков*

**АДМИНИСТРАЦИЯ ГОРОДА ВЛАДИВОСТОКА**

**ПОСТАНОВЛЕНИЕ**

**02.09.2024 г. Владивосток № 2390**

**Об установлении расходного обязательства Владивостокского городского округа по обеспечению выплат ежемесячного денежного вознаграждения советникам директоров по воспитанию и взаимодействию с детскими общественными объединениями муниципальных общеобразовательных организаций**

На основании Федерального закона от 06.10.2003 № 131-ФЗ «Об общих принципах организации местного самоуправления в Российской Федерации», постановления Правительства Приморского края от 08.08.2024 № 574-пп «Об обеспечении выплат ежемесячного денежного вознаграждения советникам директоров по воспитанию и взаимодействию с детскими общественными объединениями государственных общеобразовательных и профессиональных образовательных организаций Приморского края, муниципальных общеобразовательных организаций», Устава города Владивостока, в целях получения средств иных межбюджетных трансфертов из краевого бюджета на обеспечение выплат ежемесячного денежного вознаграждения советникам директоров по воспитанию и взаимодействию с детскими общественными объединениями муниципальных общеобразовательных организаций администрация города Владивостока

п о с т а н о в л я е т:

1. Установить расходное обязательство Владивостокского городского округа по обеспечению выплат ежемесячного денежного вознаграждения советникам директоров по воспитанию и взаимодействию с детскими общественными объединениями муниципальных общеобразовательных организаций.

2. Назначить ответственным за исполнение расходного обязательства Владивостокского городского округа по обеспечению выплат ежемесячного денежного вознаграждения советникам директоров по воспитанию и взаимодействию с детскими общественными объединениями муниципальных общеобразовательных организаций главного распорядителя средств бюджета Владивостокского городского округа – Управление по работе с муниципальными учреждениями образования администрации города Владивостока.

3. Управлению по работе со СМИ администрации города Владивостока (Козлова В.В.) опубликовать настоящее постановление в официальных средствах массовой информации и разместить на официальном сайте администрации города Владивостока [www.vlc.ru](http://www.vlc.ru).

4. Настоящее постановление вступает в силу с 01.09.2024.

5. Контроль исполнения настоящего постановления возложить на первого заместителя главы администрации Дмитриенко С.М.

*Глава города К.В. Шестаков*

**АДМИНИСТРАЦИЯ ГОРОДА ВЛАДИВОСТОКА**

**ПОСТАНОВЛЕНИЕ**

**02.09.2024 г. Владивосток № 2391**

**Об обеспечении безопасности дорожного движения при проведении массового мероприятия по отданию воинских почестей при возложении венков к памяти войнам, павшим в боях за свободу независимости Отечества**

В соответствии с Федеральным законом от 10.12.1995 № 196-ФЗ «О безопасности дорожного движения», Федеральным законом от 06.10.2003 № 131-ФЗ «Об общих принципах организации местного самоуправления в Российской Федерации», Федеральным законом от 08.11.2007 № 257-ФЗ «Об автомобильных дорогах и о дорожной деятельности в Российской Федерации и о внесении изменений в отдельные законодательные акты Российской Федерации», Уставом города Владивостока, в связи с оптимизацией дорожного движения в период проведения массового мероприятия администрация города Владивостока

п о с т а н о в л я е т:

1. Рекомендовать Управлению Министерства внутренних дел Российской Федера-

ции по городу Владивостоку (Боклагов Д.В.) оказать содействие в обеспечении безопасности дорожного движения при проведении массового мероприятия по отданию воинских почестей при возложении венков к памяти войнам, павшим в боях за свободу и независимость Отечества (далее – массовое мероприятие):

1.1 временно ограничить движение и парковку транспортных средств при проведении массового мероприятия с 08 часов 30 минут до 10 часов 00 минут 02.09.2024 на участке автомобильной дороги по улице Корабельная Набережная: от дома № 4а по улице Корабельная Набережная до дома № 2 по улице Петра Великого;

1.2 организовать осуществление объезда по улицам Светланская, Корабельная Набережная, Алеутская, Светланскому переулку;

1.3 обеспечить присутствие сотрудников отдела Государственной инспекции безопасности дорожного движения Управления Министерства внутренних дел Российской Федерации по городу Владивостоку на участке автомобильной дороги, указанном в подпункте 1.1 настоящего пункта, для осуществления распорядительно-регулирующих действий.

2. Рекомендовать Штабу Тихоокеанского флота (Петрачков А.А.) организовать установку и демонтаж временных технических средств организации дорожного движения на участке автомобильной дороги, указанном в подпункте 1.1 пункта 1 настоящего постановления.

3. Управлению по работе со СМИ администрации города Владивостока (Козлова В.В.) опубликовать настоящее постановление в официальных средствах массовой информации и разместить на официальном сайте администрации города Владивостока в сети Интернет [www.vlc.ru](http://www.vlc.ru).

4. Настоящее постановление вступает в силу со дня его подписания.

5. Контроль исполнения настоящего постановления возложить на заместителя главы администрации - начальника управления дорог администрации города Владивостока Долгого Д.С.

*Глава города К.В. Шестаков*

**АДМИНИСТРАЦИЯ ГОРОДА ВЛАДИВОСТОКА**

**ПОСТАНОВЛЕНИЕ**

**02.09.2024 г. Владивосток № 2392**

**О признании утратившими силу отдельных постановлений администрации города Владивостока**

Руководствуясь Бюджетным кодексом Российской Федерации, Федеральным законом от 06.10.2003 № 131-ФЗ «Об общих принципах организации местного самоуправления в Российской Федерации», в связи с изменением законодательства Российской Федерации администрация города Владивостока

п о с т а н о в л я е т:

1. Признать утратившими силу следующие постановления администрации города Владивостока:

от 28.09.2021 № 3653 «Об утверждении Порядка предоставления субсидий из бюджета Владивостокского городского округа на реализацию инициативных проектов»;

от 06.07.2022 № 1577 «О внесении изменений в постановление администрации города Владивостока от 28.09.2021 № 3653 «Об утверждении Порядка предоставления субсидий из бюджета Владивостокского городского округа на реализацию инициативных проектов»;

от 29.12.2022 № 3242 «О внесении изменений в постановление администрации города Владивостока от 28.09.2021 № 3653 «Об утверждении Порядка предоставления субсидий из бюджета Владивостокского городского округа на реализацию инициативных проектов»;

от 23.06.2023 № 1600 «О внесении изменений в постановление администрации города Владивостока от 28.09.2021 № 3653 «Об утверждении Порядка предоставления субсидий из бюджета Владивостокского городского округа на реализацию инициативных проектов».

2. Управлению по работе со СМИ администрации города Владивостока (Козлова В.В.) опубликовать настоящее постановление в официальных средствах массовой информации и разместить на официальном сайте администрации города Владивостока в сети Интернет [www.vlc.ru](http://www.vlc.ru).

3. Настоящее постановление вступает в силу со дня его официального опубликования.

4. Контроль исполнения настоящего постановления возложить на заместителя главы администрации Фищука Т.Г.

*Глава города К.В. Шестаков*

**АДМИНИСТРАЦИЯ ГОРОДА ВЛАДИВОСТОКА**

**ПОСТАНОВЛЕНИЕ**

**02.09.2024 г. Владивосток № 2393**

**Об обеспечении безопасности дорожного движения по ул. Фонвизина в районе дома № 48а по ул. Некрасовской при проведении работ по прокладке кабельной линии**

В соответствии с Федеральным законом от 10.12.1995 № 196-ФЗ «О безопасности дорожного движения», Федеральным законом от 06.10.2003 № 131-ФЗ «Об общих принципах организации местного самоуправления в Российской Федерации», Федеральным законом от 08.11.2007 № 257-ФЗ «Об автомобильных дорогах и о дорожной деятельности в Российской Федерации и о внесении изменений в отдельные законодательные акты Российской Федерации», Уставом города Владивостока, в связи с оптимизацией дорожного движения при проведении работ по прокладке кабельной линии администрация города Владивостока

п о с т а н о в л я е т:

1. Рекомендовать Управлению Министерства внутренних дел Российской Федерации по городу Владивостоку (Боклагов Д.В.) обеспечить безопасность дорожного движения при проведении работ по прокладке кабельной линии по ул. Фонвизина в районе дома № 48а по ул. Некрасовской:

1.1 временно ограничить движение и парковку транспортных средств по автомобильной дороге, проходящей по ул. Фонвизина в районе дома № 48а по ул. Некрасовской:

1.1.1 на участке автомобильной дороги по ул. Фонвизина от дома № 5, ст. 2 по



ул. Ломоносова до дома 48а по ул. Некрасовской с 08 часов 00 минут 10.09.2024 до 23 часов 00 минут 18.09.2024;

1.1.2 на участке автомобильной дороги по улице Фонвизина от дома № 48а по ул. Некрасовской до дома № 50/52 по ул. Некрасовской с 08 часов 00 минут 18.09.2024 до 23 часов 00 минут 30.09.2024;

1.2 организовать осуществление объезда по ул. Ломоносова, ул. Всеволода Сибирцева, ул. Некрасовской, ул. Толстого;

1.3 обеспечить присутствие сотрудников отдела Госавтоинспекции Управления Министерства внутренних дел Российской Федерации по городу Владивостоку на участках автомобильных дорог, указанных в подпункте 1.1 настоящего пункта, для осуществления распорядительно-регулирующих действий.

2. Рекомендовать обществу с ограниченной ответственностью «ДВН ГРУПП» (Щербачков В.Е.) организовать установку и демонтаж временных технических средств организации дорожного движения на участках автомобильных дорог, указанных в подпункте 1.1 пункта 1 настоящего постановления.

3. Управлению по работе со СМИ администрации города Владивостока (Козлова В.В.) опубликовать настоящее постановление в официальных средствах массовой информации и разместить на официальном сайте администрации города Владивостока в сети Интернет [www.vlc.ru](http://www.vlc.ru).

4. Настоящее постановление вступает в силу со дня его подписания.

5. Контроль за исполнением настоящего постановления возложить на заместителя главы администрации - начальника управления дорог администрации города Владивостока Долгого Д.С.

*Глава города К.В. Шестаков*

### ГЛАВА ГОРОДА ВЛАДИВОСТОКА ПОСТАНОВЛЕНИЕ

02.09.2024 г. Владивосток № 2388

#### О проведении общественного обсуждения по схеме расположения земельного участка на кадастровом плане территории, на котором расположены многоквартирный дом и иные входящие в состав такого дома объекты недвижимого имущества, по адресу: Приморский край, г. Владивосток, ул. Карбышева, д. 22Б

Руководствуясь Градостроительным кодексом Российской Федерации, Земельным кодексом Российской Федерации, Федеральным законом от 06.10.2003 № 131-ФЗ «Об общих принципах организации местного самоуправления в Российской Федерации», постановлением Администрации Приморского края от 25.08.2015 № 303-па «Об утверждении Порядка организации и проведения общественных обсуждений или публичных слушаний по вопросам градостроительной деятельности на территориях Владивостокского, Артемовского городских округов, Надеждинского муниципального района Приморского края, Шкотовского муниципального округа Приморского края», Уставом города Владивостока, постановляю:

1. Провести по инициативе главы города Владивостока общественное обсуждение по схеме расположения земельного участка на кадастровом плане территории, на котором расположены многоквартирный дом и иные входящие в состав такого дома объекты недвижимого имущества, по адресу: Приморский край, г. Владивосток, ул. Карбышева, д. 22Б (далее – общественное обсуждение).

2. Проект, выносимый на общественное обсуждение, - проект схемы расположения земельного участка на кадастровом плане территории, на котором расположены многоквартирный дом и иные входящие в состав такого дома объекты недвижимого имущества, по адресу: Приморский край, г. Владивосток, ул. Карбышева, д. 22Б.

3. Уполномоченный на проведение общественного обсуждения орган местного самоуправления - администрация города Владивостока в лице управления градостроительства администрации города Владивостока.

4. Управлению градостроительства администрации города Владивостока (Вялкова В.А.) организовать:

4.1 опубликование оповещения о начале общественного обсуждения;

4.2 размещение проекта, подлежащего рассмотрению на общественном обсуждении, и информационных материалов к нему на официальном сайте администрации города Владивостока в сети Интернет [www.vlc.ru](http://www.vlc.ru);

4.3 проведение экспозиции проекта, подлежащего рассмотрению на общественном обсуждении;

4.4 подготовку и оформление протокола общественного обсуждения,

и направление инициатору общественного обсуждения;

4.5 подготовку и опубликование заключения о результатах общественного обсуждения и направление инициатору общественного обсуждения;

4.6 направление заверенных копий заключения о результатах общественного обсуждения и протокола общественного обсуждения инициатору общественного обсуждения.

5. Срок проведения общественного обсуждения исчисляется со дня оповещения о начале проведения общественного обсуждения до дня опубликования заключения о результатах общественного обсуждения и составляет 22 дня.

6. Управлению по работе со СМИ администрации города Владивостока (Козлова В.В.) опубликовать настоящее постановление в официальных средствах массовой информации и разместить на официальном сайте администрации города Владивостока [www.vlc.ru](http://www.vlc.ru) в разделе «Общественное обсуждение».

7. Настоящее постановление вступает в силу со дня его подписания.

8. Контроль исполнения настоящего постановления возложить на заместителя главы администрации Сухова А.Н.

*Глава города К.В. Шестаков*

### АДМИНИСТРАЦИЯ ГОРОДА ВЛАДИВОСТОКА ПОСТАНОВЛЕНИЕ

02.09.2024 г. Владивосток № 2389

#### О внесении изменений в постановление администрации города Владивостока от 29.03.2013 № 845 «Об утверждении схемы размещения нестационарных торговых объектов на территории Владивостокского городского округа»

Руководствуясь Федеральным законом от 06.10.2003 № 131-ФЗ «Об общих

принципах организации местного самоуправления в Российской Федерации», Федеральным законом от 28.12.2009 № 381-ФЗ «Об основах государственного регулирования торговой деятельности в Российской Федерации», приказом департамента лицензирования и торговли Приморского края от 15.12.2015 № 114 «Об утверждении Порядка разработки и утверждения органами местного самоуправления Приморского края схем размещения нестационарных торговых объектов», Уставом города Владивостока, в целях обеспечения жителей Владивостокского городского округа услугами торговли администрация города Владивостока

п о с т а н о в л я е т:

1. Внести в приложение к постановлению администрации города Владивостока от 29.03.2013 № 845 «Об утверждении схемы размещения нестационарных торговых объектов на территории Владивостокского городского округа» следующие изменения:

1.1 дополнить новыми строками 184(1), 184(2), 682(3), 750(1), 970(2) следующего содержания (приложение № 1);

1.2 строки 1, 26, 27, 30, 35, 44, 47, 135, 141, 176, 177, 179, 180, 188, 196, 200, 202, 256, 323(1), 334, 335, 435, 490, 508, 520, 536, 537, 541, 549, 561, 561(1), 566, 583, 588, 630(2), 637(1), 637(2), 644, 672, 679, 788, 814, 882, 883, 884, 901, 933(1), 935, 940, 961, 976, 984, 987, 1003, 1056, 1063, 1067, 1084 изложить в следующей редакции (приложение № 2);

1.3 графу 10 строки 708 изложить в следующей редакции:

«X	Y
381881.43	1410551.56
381884.02	1410554.36
381881.99	1410556.18
381879.54	1410553.24
381881.43	1410551.56»;

1.4 графу 10 строки 924 изложить в следующей редакции:

«X	Y
357705.08	1397385.72
357705.39	1397387.69
357702.21	1397388.18
357701.91	1397386.21
357705.08	1397385.72»;

1.5 графу 10 строки 931 изложить в следующей редакции:

«X	Y
360511.41	1398388.44
360506.94	1398396.03
360504.31	1398394.46
360505.64	1398392.29
360505.27	1398392.04
360507.11	1398389.09
360507.18	1398388.28
360508.05	1398386.91
360508.67	1398386.60
360511.41	1398388.44
360511.41	1398388.44»;

1.6 в строке 563 слово «павильон» заменить словом «киоск»;

1.7 в строке 643 слово «киоск» заменить словом «павильон»;

1.8 в строке 732 слова «продовольственные товары» заменить словами «продовольственные товары, готовая продукция общественного питания»;

1.9 в строке 839 слова «продовольственные товары» заменить словами «продовольственные и непродовольственные товары»;

1.10 в строке 899 слова «непродовольственные товары» заменить словами «продовольственные товары»;

1.11 в строках 289, 563 слова «ООО «Инвестиционный холдинг «Universal DV» заменить словами «ООО «РусСтальКрафт».

2. Управлению развития предпринимательства и потребительского рынка администрации города Владивостока (Вициенко А.Ю.) представить настоящее постановление в министерство промышленности и торговли Приморского края в течение пяти рабочих дней со дня его принятия.

3. Управлению по работе со СМИ администрации города Владивостока (Козлова В.В.) опубликовать настоящее постановление в официальных средствах массовой информации и разместить на официальном сайте администрации города Владивостока в сети Интернет [www.vlc.ru](http://www.vlc.ru).

4. Настоящее постановление вступает в силу со дня его официального опубликования.

5. Контроль исполнения настоящего постановления возложить на заместителя главы администрации Сиволовскую Е.В.

*Глава города К.В. Шестаков*

#### Оповещение о начале общественного обсуждения по проекту планировки территории и проекту межевания территории в районе ул. Героев Хасана, 7 в городе Владивостоке

Администрация города Владивостока информирует о проведении общественного обсуждения по проекту планировки территории и проекту межевания территории в районе ул. Героев Хасана, 7 в городе Владивостоке.

Проект, выносимый на общественное обсуждение, - проект планировки территории и проект межевания территории в районе ул. Героев Хасана, 7 в городе Владивостоке (далее – Проект).

Проект и информационные материалы к нему в соответствии с порядком, установленным Градостроительным кодексом РФ, будут размещены на официальном сайте администрации города Владивостока [www.vlc.ru](http://www.vlc.ru) 06.09.2024 в разделе «Общественное обсуждение».

Перечень информационных материалов к проекту включает в себя:

1. Текстовая часть – Положения о характеристиках планируемого развития территории.

# Белые банты, вальс старшеклассников, ТОТ САМЫЙ ЗВОНОК...

## Новый учебный год стартовал в школах Владивостока



По традициям после летнего отдыха учащиеся возвращаются в школу первого сентября. Однако на сей раз эта дата выпала на воскресенье, поэтому торжественные линейки прошли в образовательных учреждениях Владивостока 2-го числа, в понедельник. Более 60 тысяч детей будут учиться в школах нашего города в этом году. Почти 6400 из них – первоклассники



**Если на улицы выходят ребята в белых рубашках и с большими букетами цветов – значит, наступила осень. А вместе с ней подкралась и учебная пора.**

Согласно традициям после летнего отдыха учащиеся возвращаются в школу первого сентября. Однако на сей раз эта дата выпала на воскресенье, поэтому торжественные линейки прошли в образовательных учреждениях Владивостока 2-го числа, в понедельник.

Более 60 тысяч детей будут учиться в школах нашего города в этом году. Почти 6400 из них – первоклассники.

Давайте посмотрим, как в дальневосточной столице прошел первый в этом учебном году понедельник.

### ДВОЙНЫЕ ЛИСТОЧКИ И ПИЦЦА ИЗ СТОЛОВОЙ ВОЗВРАЩАЮТСЯ

Чтобы вспомнить, как прекрасны школьные годы, корреспондент «В» посетил школу № 2 с углубленным изучением предметов юридического профиля. Линейка началась с исполнения гимна Российской Федерации и выноса государственного флага, а продолжилась напутствием директора учреждения, Елены Титовой.

Старшеклассники подарили собравшимся красивые танцевальные номера и песни, а младшеклассники трогательно прочли стихи. Сразу после – момент, заставивший всех поднять телефоны и снимать, снимать, снимать. Одиннадцатиклассник красиво прошел с младшеклассницей, звенящей в звонок – первый с мая месяца.

Старт новому учебному году официально был дан!

### КЛАСС ПРОКУРОРСКОГО ПРОФИЛЯ

Мы уже отметили выше, что школа, в которой довелось погостить сегодня, имеет юридический уклон. Как поделилась Елена Владимировна, с 5-го класса для ребят ведется предмет «Основы правовых знаний». Дети разбираются в азах юриспруденции, поэтому в старшую школу – этап, когда уже нужно выбирать профессию на будущее, – приходят подготовленными.

Также на базе школы работают профильные прокурорские классы – 10-й и 11-й. В них принимают детей со всего города – совсем не обязательно проживать в том же районе, где находится школа. Главное – иметь острое чувство справедливости и желание связать свою жизнь с благородной и полезной деятельностью. Если таковые качества есть, то отлично: после сдачи ОГЭ в своей школе можно перевестись в данный класс.

«1 сентября 2022 года между прокуратурой Приморского края, Дальневосточным юридическим институтом (филиалом) Университета прокуратуры Российской Федерации, министерством образования Приморского края и администрацией г. Владивостока было подписано соглашение о сотрудничестве, целью которого является профессиональная ориентация, углубленное обучение и профильная подготовка учащихся школы в области юриспруденции. Так у нас появился прокурорский класс – сначала, в

1 сентября 2022 года между прокуратурой Приморского края, Дальневосточным юридическим институтом (филиалом) Университета прокуратуры Российской Федерации, министерством образования Приморского края и администрацией г. Владивостока было подписано соглашение о сотрудничестве, целью которого является профессиональная ориентация, углубленное обучение и профильная подготовка учащихся школы в области юриспруденции. Так у нас появился прокурорский класс



первый год действия соглашения, он был один – десятый. А с последующего года у нас таких классов два: десятый и одиннадцатый», – рассказала Елена Титова. На данный момент по профилю в МБОУ СОШ № 2 обучается 44 ребенка.

Обучение предполагает не только уроки права, но и тесное общение с представителями профессии, а также погружение в практику.

«К ребятам на уроки приходят представители разных уровней прокуратуры: краевой, городской, районной. Специалисты проводят занятия, рассказывают, с какими моментами лично



ходится сталкиваться прокурору во время рабочего дня? Какие экзамены нужно сдавать, чтобы поступить по данному профилю? Можно ли поступить на целевое обучение, как и в какие вузы?

Также ребята делились своими впечатлениями от обучения в прокурорском классе. Рассказывали, как они вовлекаются в профессию уже сейчас, со школьной скамьи.

### УЧИМСЯ... ИЛИ НЕ УЧИМСЯ?

Первая неделя нового учебного года для учащихся 1–8-х классов станет свободной для посещения.

«Чтобы поближе познакомиться с профессией», – объяснила директор.

### «НАСКОЛЬКО ОПАСНА ВАША ПРОФЕССИЯ?»

После торжественной линейки учащихся прокурорских классов ждала необычная и очень интересная встреча. Заместитель генерального прокурора Российской Федерации Пётр Городов и первый заместитель прокурора Приморского края Дмитрий Попов посетили владивостокскую школу № 2, чтобы поздравить ребят с новым учебным годом и пообщаться на важные темы.

Встреча прошла в формате «открытого диалога». Школьники могли задать гостям любой вопрос, чем, конечно же, и воспользовались. Детей интересовало: опасна ли профессия прокурора? С какими задачами при-

В этот период в школах дальневосточной столицы будет организован неполный учебный день с повторением тем прошлого года, а также внеклассные мероприятия. Отсутствие в школе не будет считаться прогулом.

Для учеников 9–11-х классов учебный процесс будет организован в полном объеме.

Решение обусловлено тем, что во время ВЭФ (3–6 сентября) ожидается высокий трафик на дорогах, что может принести неудобства как школьникам, которые только адаптируются к началу учебы, так и родителям, которые отвозят детей в школы на личном транспорте.

Помимо того, в ходе проведения ВЭФ во Владивостоке пройдут культурные мероприятия, которые школьникам будет познавательно и интересно посетить.

Анастасия КЛЕЩИК



сталкиваются во время работы, беседуют с учениками в формате круглого стола. Также школьники участвуют во всех конкурсах,

которые проводит прокуратура Приморского края, посещают музеи, ходят на практику. Она начинается после 10-го класса, в

конце мая – начале июня, длится около недели. Ребята работают в архиве, посещают заседания суда и выполняют разные пору-



2. Графические материалы:  
- Чертеж планировки территории. Чертеж красных линий;  
- Чертеж границ зон планируемого размещения объектов капитального строительства, чертеж зон существующих и планируемых элементов планировочной структуры;

- Чертеж межевания территории. 1 этап;  
- Чертеж межевания территории. 2 этап.

Общественное обсуждение по проекту проводится в порядке, предусмотренном постановлением Администрации Приморского края от 25.08.2015 № 303-па «Об утверждении Порядка организации и проведения общественных обсуждений или публичных слушаний по вопросам градостроительной деятельности на территориях Владивостокского, Артемовского городских округов, Надеждинского муниципального района Приморского края, Шкотовского муниципального округа Приморского края».

Срок проведения общественного обсуждения исчисляется со дня оповещения о начале проведения общественного обсуждения до дня опубликования заключения о результатах общественного обсуждения и составляет 22 дня.

Результатом общественного обсуждения будет являться опубликованное на официальном сайте администрации города Владивостока [www.vlc.ru](http://www.vlc.ru) **24.09.2024**

в разделе «Общественное обсуждение» заключение о результатах общественного обсуждения.

Ознакомление с проектом в рамках процедуры «экспозиция» состоится на официальном сайте администрации города Владивостока [www.vlc.ru](http://www.vlc.ru) в разделе управления градостроительства «Общественное обсуждение».

Экспозиция будет проводиться с **06.09.2024 по 12.09.2024**.

Предложения и замечания, касающиеся Проекта, вынесенного на общественное обсуждение, могут вноситься участниками общественного обсуждения с приложением документов для проведения идентификации (в случае отсутствия документов для проведения идентификации предложения не могут быть учтены в рамках общественного обсуждения), с **06.09.2024 по 12.09.2024**:

а) посредством официального сайта администрации города Владивостока [www.vlc.ru](http://www.vlc.ru) в разделе управления градостроительства «Общественное обсуждение» путем заполнения электронной формы «Подать обращение для участия в общественных обсуждениях или публичных слушаниях по вопросам градостроительной деятельности»;

б) в письменной форме или в форме электронного документа в адрес организатора общественного обсуждения - управления градостроительства администрации города Владивостока по почте: г. Владивосток, Океанский пр-т, д. 20;

в) в рабочие дни с **06.09.2024 по 12.09.2024** посредством записи в книге (журнале) учета посетителей экспозиции проекта;

г) в рабочие дни с **06.09.2024 по 12.09.2024** в письменной форме лично в адрес организатора общественного обсуждения - управления градостроительства администрации города Владивостока по адресу: г. Владивосток, Океанский пр-т, д. 15/3.

В соответствии с пунктом 15 постановления № 303-па внести предложения могут участники общественных обсуждений, прошедшие идентификацию. Идентификация в случае внесения предложений посредством записи в книге (журнале) учета посетителей экспозиции проекта будет проводиться в помещении по адресу: г. Владивосток, ул. Западная, д. 15, каб. 706.

Экспозиция (ознакомление с Проектом) будет проводиться с **06.09.2024 по 12.09.2024 (за исключением выходных дней)** с **09:30 до 13:00**, предварительная запись по телефону: 8 (423) 252-76-26 (отдел публичных слушаний управления градостроительства администрации города Владивостока).

В здании управления градостроительства администрации города Владивостока по адресу: г. Владивосток, ул. Западная, д. 15, каб. 706 действует пропускной режим. Представители организатора общественного обсуждения проводят Вас с поста охраны в помещение по адресу: г. Владивосток, ул. Западная, д. 15, каб. 706 для участия в экспозиции проекта.

Режим работы экспозиции: ежедневно с **06.09.2024 по 12.09.2024 (за исключением выходных дней)** с **09:30 до 13:00**.

При посещении экспозиции для внесения предложений по проекту в книгу (журнал) учета посетителей экспозиции проекта при себе необходимо иметь документы для идентификации.

Участниками общественного обсуждения могут являться граждане, постоянно проживающие на территории, в отношении которой подготовлен Проект (только с отметкой в паспорте гражданина Российской Федерации о постоянной регистрации. Граждане без наличия постоянной регистрации не могут быть зарегистрированы в качестве участника и вносить свои предложения по проекту, выносимому на общественное обсуждение), графические материалы с границами территории будут размещены на официальном сайте администрации города Владивостока [www.vlc.ru](http://www.vlc.ru) **06.09.2024** в разделе «Общественное обсуждение», правообладатели находящихся в границах этой территории земельных участков и (или) расположенных на них объектов капитального строительства, а также правообладатели помещений, являющихся частью указанных объектов капитального строительства (прилагаются выписки из ЕГРН, подтверждающие право на земельные участки, объекты капитального строительства, помещения в них).

Участники общественного обсуждения в целях идентификации представляют сведения о себе (фамилию, имя, отчество (при наличии), дату рождения, адрес места жительства (регистрации) - для физических лиц; наименование, основной государственный регистрационный номер, место нахождения и адрес - для юридических лиц) с приложением документов, подтверждающих такие сведения.

Участники общественного обсуждения, являющиеся правообладателями

соответствующих земельных участков и (или) расположенных на них объектов капитального строительства и (или) помещений, являющихся частью указанных объектов капитального строительства, также представляют сведения соответственно о таких земельных участках, объектах капитального строительства, помещениях, являющихся частью указанных объектов капитального строительства, из Единого государственного реестра недвижимости и иные документы, устанавливающие или удостоверяющие их права на такие земельные участки, объекты капитального строительства, помещения, являющиеся частью указанных объектов капитального строительства.

Участники общественного обсуждения, не представившие вышеуказанные сведения, либо представившие недостоверные сведения, не подлежат идентификации (регистрации) в качестве участников общественного обсуждения. Документы необходимо прилагать к обращению в сканированной форме.

На основании вышеизложенного, для прохождения процедуры идентификации необходимо предоставить организатору общественного обсуждения следующие документы:

1. Если участником общественного обсуждения является гражданин Российской Федерации:

необходимо предоставить паспорт Российской Федерации с отметкой о постоянной регистрации по городу Владивостоку в границах разработанного проекта планировки территории;

если гражданин Российской Федерации участвует в общественном обсуждении как правообладатель объекта недвижимости, расположенного на территории Владивостокского городского округа в границах проекта планировки территории, для идентификации необходимо предоставить выписку из ЕГРН

в отношении данного объекта недвижимости, правообладателем которого является данный гражданин Российской Федерации и паспорт гражданина Российской Федерации.

2. Если участником общественного обсуждения является юридическое лицо/индивидуальный предприниматель:

необходимо предоставить выписку из ЕГРН в отношении объекта недвижимости, расположенного на территории Владивостокского городского округа в границах проекта планировки территории, правообладателем которого является данное юридическое лицо/индивидуальный предприниматель, а также выписку из ЕГРЮЛ /ЕГРИП в отношении юридического лица/индивидуального предпринимателя.

**«Извещение о наличии свободных мест по реализации новогодних елок, включенных в схему размещения нестационарных торговых объектов на территории Владивостокского городского округа (далее - Извещение).**

Управление развития предпринимательства и потребительского рынка администрации города Владивостока извещает о наличии в схеме размещения нестационарных торговых объектов на территории Владивостокского городского округа (далее - Схема) свободных мест по реализации в период с 12 декабря 2024 года по 31 декабря 2024 года новогодних елок.

Таблица 1

№ п/п	Место размещения НТО (адресные ориентиры)	Вид НТО	Периоды размещения НТО (для сезонного (временного) размещения)	Специализация НТО	Площадь НТО (кв. м)/ Площадь земельного участка для размещения НТО (кв.м)	Размер платы за включение хоз. субъекта без проведения аукциона (начальная цена аукциона), руб.	Координаты характерных точек границ земельного участка, занятого НТО, в местной системе координат МСК-25	
							X	Y
1	2	3	4	5	6	7	8	
150.	ул. Верхнепортовая, 68	елочный базар	с 12 по 31 декабря 2024 года	новогодние елки	30/30	14067,71	357910.39	1393319.38
							357918.23	1393325.42
							357916.52	1393327.80
							357908.48	1393321.84
							357910.39	1393319.38
151.	ул. Верхнепортовая, 68	автолавка	с 12 по 31 декабря 2024 года	новогодние елки	10/10	12895,40	357988.74	1393404.58
							357995.32	1393409.88
							357996.69	1393408.16
							357990.31	1393402.66
							357988.74	1393404.58
161.	ул. Ворожежская, 1	автолавка	с 12 по 31 декабря 2024 года	новогодние елки	10/10	7737,24	356566.62	1396914.91
							356564.79	1396920.02
							356568.34	1396921.08
							356570.17	1396915.97
							356566.62	1396914.91
257.	ул. Жигура, 48	елочный базар	с 12 по 31 декабря 2024 года	новогодние елки	30/30	8440,63	361693.36	1398355.46
							361695.88	1398364.00
							361699.17	1398362.88
							361696.58	1398354.27
							361693.36	1398355.46

331.	ул. Карьерная, 22	автолавка	с 12 по 31 декабря 2024 года	новогодние елки	10/10	7737,24	X 363409.22 363411.32 363410.11 363408.12 363409.22	Y 1401864.50 1401855.87 1401855.21 1401863.93 1401864.50
390.	просп. Красного Знамени, 90	елочный базар	с 12 по 31 декабря 2024 года	новогодние елки	50/50	23446,19	X 360876.71 360871.02 360868.14 360873.80 360876.71	Y 1397407.96 1397422.97 1397421.91 1397406.73 1397407.96
397.	просп. Красного Знамени, 114	елочный базар	с 12 по 31 декабря 2024 года	новогодние елки	50/50	23446,19	X 360476.06 360480.47 360476.41 360471.86 360476.06	Y 1398274.33 1398276.50 1398285.67 1398283.50 1398274.33
398.	просп. Красного Знамени, 114	елочный базар	с 12 по 31 декабря 2024 года	новогодние елки	50/50	23446,19	X 360464.72 360459.68 360459.68 360464.79 360464.72	Y 1398358.75 1398358.89 1398368.76 1398368.62 1398358.75
399.	просп. Красного Знамени, 114	елочный базар	с 12 по 31 декабря 2024 года	новогодние елки	50/50	23446,19	X 360680.46 360670.38 360668.00 360678.08 360680.46	Y 1398296.73 1398304.92 1398301.98 1398293.51 1398296.73
450.	ул. Лермонтова, 75	автолавка	с 12 по 31 декабря 2024 года	новогодние елки	10/10	7737,24	X 380388.14 380382.54 380380.94 380386.54 380388.14	Y 1409152.15 1409147.48 1409149.84 1409154.23 1409152.15
527.	ул. Нахимова, 1	елочный базар	с 12 по 31 декабря 2024 года	новогодние елки	30/30	8440,63	X 363747.44 363752.76 363750.94 363745.62 363747.44	Y 1397282.22 1397284.18 1397289.22 1397287.12 1397282.22
682(1)	ул. Полярная, 1	елочный базар	с 12 по 31 декабря 2024 года	новогодние елки	50/50	14067,71	X 357770.14 357769.09 357753.90 357754.88 357770.14	Y 1398581.07 1398584.01 1398579.04 1398576.03 1398581.07
708.	ул. Пшеницына, 22	автолавка	с 12 по 31 декабря 2024 года	новогодние елки	10/10	7737,24	X 381884.08 381887.67 381890.45 381886.86 381884.08	Y 1410562.59 1410566.07 1410563.20 1410559.72 1410562.59
813.	ул. Сабанеева, 16	елочный базар	с 12 по 31 декабря 2024 года	новогодние елки	50/50	14067,71	X 361287.29 361286.03 361280.57 361281.90 361287.29	Y 1400114.98 1400124.01 1400123.17 1400114.14 1400114.98
872.	ул. Светланская, 177	автолавка	с 12 по 31 декабря 2024 года	новогодние елки	10/10	12895,40	X 359378.23 359376.16 359376.15 359378.26 359378.23	Y 1398257.90 1398257.90 1398252.98 1398253.03 1398257.90
958(1)	ул. Тухачевского, 52	елочный базар	с 12 по 31 декабря 2024 года	новогодние елки	50/50	14067,71	X 364332.08 364335.72 364330.40 364326.48 364332.08	Y 1398484.54 1398486.36 1398497.42 1398495.60 1398484.54
921(1)	ул. Терешковой, 10	елочный базар	с 12 по 31 декабря 2024 года	новогодние елки	50/50	14067,71	X 357813.51 357814.14 357809.15 357808.51 357813.51	Y 1397320.68 1397330.66 1397330.98 1397321.00 1397320.68
1061.	ул. Шилкинская, 21	автолавка	с 12 по 31 декабря 2024 года	новогодние елки	10/10	7737,24	X 360173.36 360172.54 360179.42 360180.20 360173.36	Y 1398910.80 1398913.50 1398915.77 1398913.14 1398910.80

Заявления о включении юридического лица, индивидуального предпринимателя, физического лица, не являющегося индивидуальным предпринимателем и применяющего специальный налоговый режим «Налог на профессиональный доход» в течение срока проведения эксперимента, установленного Федеральным законом от 27 ноября 2018 года № 422-ФЗ «О проведении эксперимента по установлению специального налогового режима «Налог на профессиональный доход», в схему размещения нестационарных торговых объектов (далее - Заявление) (прилагается) принимаются администрацией города Владивостока с 03.09.2024 по 09.09.2024 по адресу: г. Владивосток, Океанский просп., д. 15/3, а также через электронную интернет-приемную (<http://letter.vlc.ru/ru/appeal/reception/>) на сайте администрации города Владивостока [www.vlc.ru](http://www.vlc.ru).

**Обращаем внимание, что при поступлении документов после 17 часов 09.09.2024, датой регистрации будет следующий рабочий день.**

Не подлежат рассмотрению Заявления в следующих случаях:

- поступившие после истечения срока, указанного в Извещении;
- подачи Заявления не по установленной форме;
- текст Заявления не поддается прочтению;
- неполнота и (или) недостоверность сведений, указанных в Заявлении.

В случае поступления в течение срока, указанного в Извещении, одного Заявления данный хозяйствующий субъект, объявляется победителем и получает право на включение в Схему без проведения аукциона.

В случае поступления в течение срока, указанного в Извещении, более одного Заявления, уполномоченный орган не позднее трех рабочих дней со дня окончания срока, указанного в Извещении, объявляет закрытый аукцион на право включения в Схему (далее - аукцион).

Порядок проведения и определения победителя аукциона утвержден постановлением администрации города Владивостока от 20.07.2018 № 2057 «Об утверждении Порядка проведения и определения победителя закрытого аукциона на право включения в схему размещения нестационарных торговых объектов на территории Владивостокского городского округа».

Извещение о проведении аукциона публикуется в официальных средствах массовой информации и на официальном сайте администрации города Владивостока в сети Интернет - [www.vlc.ru](http://www.vlc.ru) не менее чем за тридцать дней до даты проведения аукциона.

К участию в аукционе допускаются любое юридическое лицо независимо от организационно-правовой формы и места его нахождения или индивидуальный предприниматель.

Для участия в аукционе претендент представляет организатору аукциона лично или через своего полномочного представителя в установленный в извещении о проведении аукциона срок:

- заявку на участие в аукционе для индивидуальных предпринимателей по форме, указанной в приложении № 2;
- заявку на участие в аукционе для юридических лиц по форме, указанной в приложении № 3.

Подача заявки на участие в аукционе означает согласие претендента с условиями аукциона и принятие им обязательств о соблюдении его условий.

К заявке на участие в аукционе (далее - заявка) прилагаются следующие документы:

- для юридических лиц - копии учредительных документов и свидетельства о государственной регистрации юридического лица, документ, подтверждающий полномочия лица на представление заявки, с предъявлением документа, удостоверяющего личность;
- для индивидуальных предпринимателей - копия свидетельства о государственной регистрации физического лица в качестве индивидуального предпринимателя, копия свидетельства о постановке на налоговый учет, копия документа, удостоверяющего личность, документ, подтверждающий полномочия лица на представление заявки, с предъявлением документа, удостоверяющего личность;
- платежный документ с отметкой банка плательщика об исполнении для подтверждения перечисления претендентом установленного в извещении о проведении аукциона задатка.

Непредставление полного комплекта вышеуказанных документов является основанием для отказа в признании претендентов участниками аукциона и допуске претендентов к участию в аукционе.

Аукцион проводится при наличии не менее двух участников по предмету аукциона (по каждому лоту). В случае если заявка на участие в аукционе подана одним претендентом, то аукцион по данному лоту признается несостоявшимся.

В этом случае право на заключение Соглашения о включении хозяйствующего субъекта в Схему (далее - Соглашение) предоставляется единственному претенденту.

Прием заявок прекращается не ранее чем за пять календарных дней до дня проведения аукциона.

Заявки, поступившие после истечения срока, указанного в извещении о проведении аукциона, не принимаются. Заявка в этом случае возвращается подавшему ее претенденту (его полномочному представителю) под расписку или по почте заказным письмом с уведомлением о вручении.

Претендент имеет право отозвать поданную заявку до истечения установленного срока подачи заявок в письменной форме, уведомив организатора аукциона. Отзыв заявки регистрируется в журнале регистрации заявок.

Претендент имеет право подать заявки на любое количество лотов, на каждый лот одно лицо имеет право подать только одну заявку.

Аукционная комиссия по проведению закрытого аукциона на право включения хозяйствующего субъекта в Схему (далее - комиссия) рассматривает заявки и устанавливает факт поступления от претендентов задатков на основании выписки со счета организатора аукциона. По результатам рассмо-

тения документов комиссия принимает решение о признании претендентов участниками аукциона и допуске претендентов к участию в аукционе или об отказе в признании претендентов участниками аукциона и допуске претендентов к участию в аукционе.

Основания для отказа в признании претендентов участниками аукциона и допуске претендентов к участию в аукционе:

- не подтверждено поступление задатка на счет, указанный в извещении;
- несоответствие представленных документов требованиям действующего законодательства Российской Федерации и перечню, опубликованному в информационном сообщении о проведении аукциона.

Решение комиссии о признании претендентов участниками аукциона и допуске претендентов к участию в аукционе должно быть отражено в протоколе, в котором приводятся:

- перечень претендентов, которым было отказано в признании участника аукциона и в допуске к участию в аукционе, с указанием оснований отказа;
- перечень претендентов, признанных участниками аукциона.

Претендент приобретает статус участника аукциона с момента принятия комиссией соответствующего решения (подписания протокола), о чем он уведомляется организатором аукциона.

Претенденты вносят задаток в 100% размере начальной цены лота в сроки и в порядке, указанные в извещении о проведении аукциона.

В случае если претендент намерен приобрести несколько лотов, задаток вносится по каждому лоту.

Документом, подтверждающим поступление задатка на счет, указанный в информационном сообщении, является выписка с этого счета.

Задаток возвращается в следующих случаях:

- претенденту, письменно уведомившему организатора аукциона об отзыве заявки до истечения срока приема заявок, указанного в извещении о проведении аукциона, в течение десяти календарных дней после получения официального отзыва;
- проигравшему участнику аукциона, в течение десяти календарных дней со дня подписания протокола;

- претенденту, которому было отказано в признании участником аукциона и в допуске к участию в аукционе (заявка на участие в аукционе которого отклонена комиссией), в течение десяти календарных дней со дня принятия комиссией такого решения (подписания протокола).

При заключении Соглашения с победителем аукциона сумма внесенного задатка засчитывается в счет платы за право включения хозяйствующего субъекта в Схему.

Задаток не возвращается в следующих случаях:

- при уклонении (отказе) победителя аукциона от подписания протокола о результатах аукциона;
- при уклонении (отказе) победителя аукциона от заключения Соглашения.

Перед началом аукциона участники аукциона проходят предварительную регистрацию. При регистрации участник аукциона обязан предъявить документы, подтверждающие полномочия, паспорт и доверенность на представителя, уполномоченного действовать от имени участника.

Аукцион проводится последовательно и отдельно по каждому лоту.

Аукцион проводится в следующем порядке:

а) в день проведения аукциона участники аукциона представляют организатору аукциона в запечатанном конверте предложения о цене;

б) перед вскрытием конвертов с предложениями о цене аукциона комиссия проверяет их целостность, что фиксируется в протоколе об итогах аукциона;

в) комиссия рассматривает предложения участников аукциона о цене. Указанные предложения должны быть изложены на русском языке и подписаны участником аукциона (его полномочным представителем). Цена указывается числом и прописью. В случае если числом и прописью указываются разные цены, продавцом принимается во внимание цена, указанная прописью. Предложения, содержащие цену ниже начальной цены, не рассматриваются;

г) при оглашении предложений помимо участника аукциона, предложение которого рассматривается, могут присутствовать остальные участники аукциона или их представители, имеющие надлежащим образом оформленную доверенность;

д) решение комиссии об определении победителя оформляется протоколом об итогах аукциона, составляемым в двух экземплярах, в котором указывается имя (наименование) победителя аукциона и предложенная им цена. Один экземпляр протокола выдается победителю аукциона, второй экземпляр в течение 2-х дней со дня проведения аукциона направляется организатором аукциона в управление развития предпринимательства и потребительского рынка администрации города Владивостока для заключения Соглашения.

По каждому лоту составляется отдельный протокол, который является основанием для принятия постановления администрации города Владивостока о включении хозяйствующего субъекта в Схему.

В случае если наибольшее предложение о цене аукциона заявлено несколькими участниками аукциона, победителем аукциона признается участник, заявка на участие в аукционе которого подана первой.

Протокол об итогах аукциона направляется победителю аукциона одновременно с уведомлением о признании его победителем аукциона.

Аукционная документация хранится в управлении развития предпринимательства и потребительского рынка администрации города Владивостока, сроком - постоянно.

Победителю аукциона в течение трех рабочих дней после подписания протокола о результатах аукциона выдается проект Соглашения.

Управление развития предпринимательства и потребительского рынка администрации города Владивостока в течение 3 рабочих дней со дня принятия постановления администрации города Владивостока о включении хозяйствующего субъекта в Схему заключает с хозяйствующим субъектом Соглашение.

Порядок, условия и сроки внесения платы за право включения хозяйствую-

щего субъекта в схему размещения нестационарных торговых объектов на территории Владивостокского городского округа, платы за размещение нестационарного торгового объекта на территории Владивостокского городского округа утверждены постановлением администрации города Владивостока от 16.07.2018 № 2023

Размер платы за право включения хозяйствующего субъекта в Схему без проведения аукциона указан в графе 7 таблицы 1.

Начальная (стартовая) цена участия в аукционе является равной размеру платы за право включения без проведения аукциона.

Дополнительно сообщаем, что во исполнение подпункта «а» пункта 5 Порядка, условий и сроков внесения платы за право включения хозяйствующего субъекта в схему размещения нестационарных торговых объектов на территории Владивостокского городского округа, платы за размещение нестационарного торгового объекта на территории Владивостокского городского округа, утвержденного постановлением администрации города Владивостока от 16.07.2018 № 2023, с хозяйствующими субъектами, получившими право включения в Схему, будет заключено Соглашение о размещении НТО на территории ВГО. Размер платы за размещение НТО на территории Владивостокского городского округа определен в соответствии с вышеуказанным постановлением администрации города Владивостока, и соответствует начальной цене аукциона.

Обращаем Ваше внимание на требования, предъявляемые к внешнему виду и техническим характеристикам мест размещения НТО по реализации новогодних елок:

1. Места размещения НТО по реализации новогодних елок должны быть оформлены в едином стиле, утвержденном постановлением администрации города Владивостока от 09.04.2020 № 1492 «Об утверждении типовых архитектурно-художественных решений нестационарных торговых объектов на территории Владивостокского городского округа, определенных по результатам конкурса дизайн-проектов типовых архитектурных решений нестационарных торговых объектов» (далее – типовое архитектурно-художественное решение), в том числе:

1.1. НТО по реализации новогодних елок должно иметь ограждение, выполненное из деревянных реек, в соответствии со схемой ограждения, (приложение № 4);

1.2 размещение елок должно осуществляться с использованием типовых модулей, согласно конструктивной схеме, предусмотренной типовым архитектурно-художественным решением (приложение № 5).

2. Входная зона места размещения НТО по реализации новогодних елок должна быть оформлена праздничным новогодним баннером, оформленным в стиле единой концепции оформления города к Новому 2025 году.

3. Необходимо обеспечить световое оформление НТО по реализации новогодних елок с использованием новогодних гирлянд.

Хозяйствующий субъект, осуществляющий реализацию новогодних елок, также должен обеспечить выполнение следующих требований:

- наличие вывески с указанием организационно-правовой формы, места нахождения организации, ИНН;
- наличие информации о режиме работы НТО по реализации новогодних елок;

- предоставление возможности свободного размещения елочной продукции для осмотра и выбора покупателями;
- предоставление информации о розничных ценах на елочную продукцию (прайс-лист);

- наличие мерной линейки;
- наличие упаковочного материала;
- наличие средств пожаротушения.

Допускается на территории мест размещения НТО по реализации новогодних елок реализация сопутствующих товаров и новогодней атрибутики (подставки для елок, елочные украшения, сувениры, новогодние костюмы и т.д.).

Приведение территории места размещения НТО по реализации новогодних елок, а также прилегающей к нему территории, в надлежащее санитарное состояние должен осуществлять хозяйствующий субъект, осуществляющий реализацию новогодних елок, в течение всего рабочего дня.

После окончания срока размещения НТО, территория, выделенная под его размещение, должна быть приведена в надлежащее санитарное состояние в течение суток.».

В Управление развития предпринимательства  
и потребительского рынка  
(наименование  
уполномоченного органа)

(организационно-правовая  
форма и наименование  
организации, Ф.И.О. (при  
наличии) индивидуального  
предпринимателя, физического  
лица, не являющегося  
индивидуальным предпринимателем  
и применяющего специальный  
налоговый режим «Налог на  
профессиональный доход» в  
течение срока проведения  
эксперимента, установленного  
Федеральным законом от 27 ноября  
2018 года N 422-ФЗ «О проведении  
эксперимента по установлению

специального налогового режима  
 «Налог на профессиональный доход»)

(ИНН, ОГРН или ОГРНИП,  
 дата регистрации)

(адрес места нахождения  
 или места регистрации)

(данные о руководителе  
 юридического лица)

(адрес электронной почты)

(контактный телефон)

**ЗАЯВЛЕНИЕ**

**о включении юридического лица, индивидуального предпринимателя, физического лица, не являющегося индивидуальным предпринимателем и применяющего специальный налоговый режим «Налог на профессиональный доход» в течение срока проведения эксперимента, установленного Федеральным законом от 27 ноября 2018 года N 422-ФЗ «О проведении эксперимента по установлению специального налогового режима «Налог на профессиональный доход», в схему размещения нестационарных торговых объектов**

Прошу включить \_\_\_\_\_  
 (наименование юридического лица/индивидуального предпринимателя, физического лица, не являющегося индивидуальным предпринимателем и применяющего специальный налоговый режим «Налог на профессиональный доход» в течение срока проведения эксперимента, установленного Федеральным законом от 27 ноября 2018 года N 422-ФЗ «О проведении эксперимента по установлению специального налогового режима «Налог на профессиональный доход» в схему размещения нестационарных торговых объектов (далее - Схема) на территории \_\_\_\_\_  
 (наименование муниципального образования)

на свободное место для размещения объекта(ов):

1. Место размещения нестационарного торгового объекта в Схеме (адресные ориентиры) \_\_\_\_\_;
2. Вид нестационарного торгового объекта \_\_\_\_\_;
3. Период(ы) размещения нестационарного торгового объекта (для сезонного (временного) размещения) \_\_\_\_\_;
4. Специализация нестационарного торгового объекта \_\_\_\_\_;
5. Площадь нестационарного торгового объекта (кв. м) \_\_\_\_\_.

«\_\_» \_\_\_\_\_ 20\_\_ г. \_\_\_\_\_  
 подпись \_\_\_\_\_ должность, Ф.И.О.

**ЗАЯВКА**

**на участие в закрытом аукционе на право включения в схему размещения нестационарных торговых объектов на территории Владивостокского городского округа для индивидуальных предпринимателей**

«\_\_» \_\_\_\_\_ 20\_\_ года \_\_\_\_\_  
 (Ф.И.О. индивидуального предпринимателя, подавшего заявку)

(№ свидетельства о государственной регистрации индивидуального предпринимателя, место жительства индивидуального предпринимателя)

заявляет о своем намерении принять участие в закрытом аукционе на право включения в схему размещения нестационарных торговых объектов на территории Владивостокского городского округа в соответствии с информационным сообщением о проведении закрытого аукциона:

№ п/п	Информационное сообщение от № _____	№ лота	Тип объекта	Специализация нестационарного торгового объекта	Площадь объекта	Место размещения нестационарного торгового объекта (адресный ориентир)
-------	-------------------------------------	--------	-------------	---	-----------------	--

С условиями проведения закрытого аукциона и Порядком проведения аукциона ознакомлен(а) и согласен(а).

Номер телефона \_\_\_\_\_

Реквизиты счета для возврата задатка:  
 р/с \_\_\_\_\_ в \_\_\_\_\_  
 к/с \_\_\_\_\_ БИК \_\_\_\_\_

«\_\_» \_\_\_\_\_ 20\_\_ года \_\_\_\_\_  
 (подпись)

Принято: \_\_\_\_\_  
 (Ф.И.О. должностного лица, принявшего заявку)

«\_\_» \_\_\_\_\_ 20\_\_ года время \_\_\_\_\_ за № \_\_\_\_\_  
 (подпись)

**ЗАЯВКА**

**на участие в закрытом аукционе на право включения в схему размещения нестационарных торговых объектов на территории Владивостокского городского округа для юридических лиц**

«\_\_» \_\_\_\_\_ 20\_\_ года \_\_\_\_\_  
 (полное наименование юридического лица, подавшего заявку)  
 зарегистрированное \_\_\_\_\_  
 (орган, зарегистрировавший юридическое лицо)

по адресу: \_\_\_\_\_  
 адрес фактического места нахождения юридического лица \_\_\_\_\_  
 о чем выдано свидетельство: серия \_\_\_\_\_ № \_\_\_\_\_  
 заявляет о своем намерении принять участие в закрытом аукционе на право включения в схему размещения нестационарных торговых объектов на территории Владивостокского городского округа в соответствии с информационным сообщением о проведении закрытого аукциона:

№ п/п	Информационное сообщение от № _____	№ лота	Тип объекта	Специализация нестационарного торгового объекта	Площадь объекта	Место размещения нестационарного торгового объекта (адресный ориентир)
-------	-------------------------------------	--------	-------------	---	-----------------	--

С условиями проведения закрытого аукциона и Порядком проведения аукциона ознакомлен(а) и согласен(а).

Номер телефона \_\_\_\_\_  
 Реквизиты счета для возврата задатка: р/с \_\_\_\_\_ в \_\_\_\_\_

к/с \_\_\_\_\_ БИК \_\_\_\_\_  
 Ф.И.О. руководителя юридического лица \_\_\_\_\_

«\_\_» \_\_\_\_\_ 20\_\_ года \_\_\_\_\_  
 (подпись)

М.П.

Принято: \_\_\_\_\_  
 (Ф.И.О. должностного лица, принявшего заявку)

«\_\_» \_\_\_\_\_ 20\_\_ года время \_\_\_\_\_ за № \_\_\_\_\_  
 (подпись)

**Приложение 4**

**Схема ограждения НТО по реализации новогодних елок**

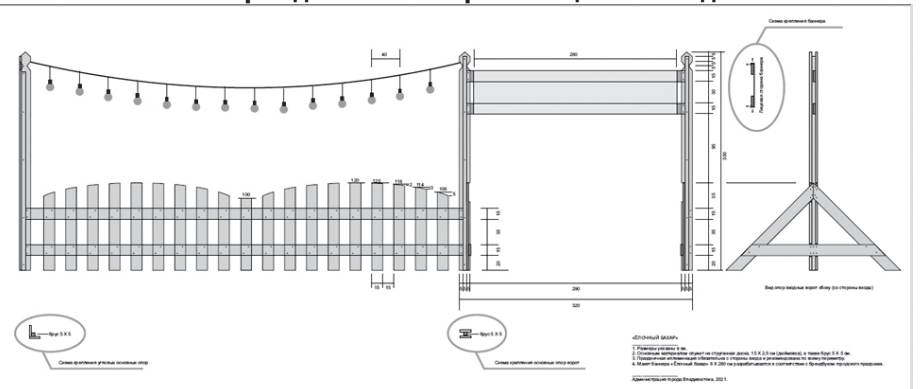

**Приложение 5**

**Конструктивная схема типовых модулей размещения новогодних елок**

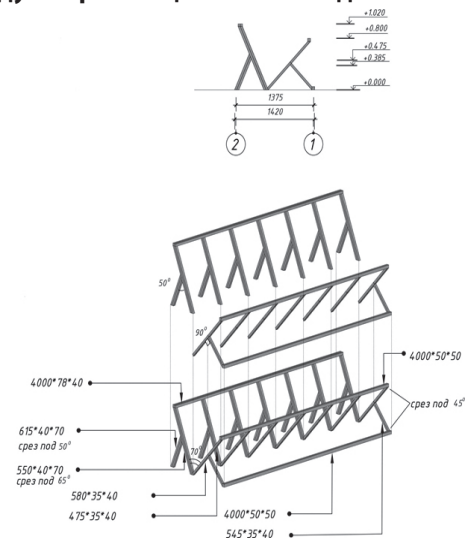

**Визуализация объекта**

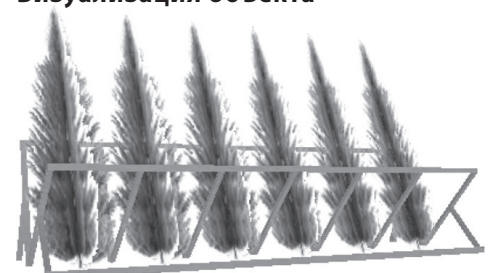

# Скейт-парк к учебному году

Во Владивостоке на набережной Спортивной гавани состоялось торжественное открытие современного скейт-парка



**1 сентября во Владивостоке состоялось торжественное открытие современного скейт-парка, расположенного на набережной Спортивной гавани.**



В церемонии открытия приняли участие глава молодежной столицы России Константин Шестаков, сенатор Российской Федерации Александр Ролик, вице-президент Федерации скейтбординга России Вероника Марнова и другие почётные гости, включая волонтеров и представителей общественных организаций.

«Сегодня мы совместно с ГК «Самолёт», Фондом поддержки олимпийских видов спорта и Федерацией скейтбординга России открыли уникальную площадку для экстрима. Здесь каждый любитель острых ощущений найдёт себе занятие по душе. Однако мы решили не останавливаться на достигнутом, а продолжить развивать эту территорию. Уже в следующем сезоне здесь появится памп-трек, который позволит спортсменам на самокатах, ВМХ-велосипедах и роликах совершенствовать свои навыки. Я уверен, что подобных мест в городе будет становиться всё больше

и больше», – подчеркнул Константин Шестаков.

Опробовать новое пространство пришли как профессиональные, так и юные райдеры. Мастера экстремальных видов спорта продемонстрировали трюки на скейтбордах, ВМХ-велосипедах, беговелах, роликах и самокатах.

Отметим, что площадка является одной из крупнейших на Дальнем Востоке. Она состоит из двух полноценных зон для катания: боула – бетонного «бассейна» и стрит-плазы – площадки, имитирующей уличные препятствия, общей площадью 1250 квадратных метров.

Инфраструктура парка позволяет проводить соревнования международного уровня. На территории также есть специальные секции для олимпийских дисциплин – «Парк» и «Улица».

«Владивосток – одна из признанных молодежных столиц России 2024 года. Поэтому символично, что такой масштабный скейт-парк профессионального уровня появится именно здесь. «Самолёт» – это не только до-

ма, но и инфраструктура, а спортивные объекты – один из самых важных компонентов комфортной среды. Чем более разнообразные досуговые объекты будут появляться во Владивостоке, тем интереснее и насыщеннее станет жизнь молодежи», – рассказал управляющий партнер группы «Самолёт» Александр Прыгунков.

Напомним, проект был реализован за счёт внебюджетных средств при поддержке федерального застройщика ГК «Самолёт».

Евгений СИДОРОВ

